

AMO portaikkoteline 2,5m + Harri korotusosat 3,9m ja 5,8m

1. Ehtojen vastuuvapauslauseke
2. Takuu
3. Käyttötarkoitus
4. Osat
5. Yleiset käyttöohjeet
6. Kasaus AMO portaikkoteline 2,5m
6.1. Kasaus AMO portaikkoteline 2,5m + Harri korotusosat 3,9m
6.2. Kasaus AMO portaikkoteline 2,5m + Harri korotusosat 5,8m

Enimmäiskuormitus

Kuormitusluokka 3 (SFS EN 1004)
Työtason kuormitus 2,0 kN/m ²
Pistekuorma 1,5 kN
Sivuttaiskuorma 0,3 kN
Teline ja sillä olevat kuormat yhteensä 10,0 kN
(1 kN= 100 kg)

Enimmäiskorkeus (työtason päälle telineen "alapäästä")

2,5 m teline	2,0 m	
2,5 m teline	3,9 m	ilman seinätuentaa
2,5 m teline	5,8 m	seinätuella tai lisäpainoilla
(tarkemmat mitat telineiden mittakuvissa)		

1. Ehtojen vastuuvapauslauseke

Purso Oy ei ole vastuussa, mikäli tuotetta käytetään muutoin kuin tämän ohjeen mukaisesti. Emme vastaa mahdollisista kasausvirheistä, esillepanovirheistä tai suorista- ja epäsuorista kuljetusvirheistä ja niistä johtuvista vaurioista.

Ohjeen sisältöä ei saa kopioida kokonaan tai osittain, jäljentää tai kääntää ilman Purso Oy:n kirjallista lupaa.

2. Takuu

Purso Oy ei hyväksy takuun piiriin väärästä tai vahingollisesta käytöstä johtuvia vikoja tai vaurioita. Takuu ei koske osien normaalia kulumista.

Telineissä ei saa käyttää muita kuin AMO portaikkotelineen, AMO Harri tai Olli telineisiin kuuluvia osia. Käytettäessä muita kuin em. telineiden osia, takuu ja vastuu raukeavat.

3. Käyttötarkoitus

28.5.2026

2 /12

AMO portaikkoteline on tarkoitettu vain portaikkokäyttöön.

Suosittelamme telinettä helppoihin ja turvallisiin töihin annetuilla korkeuksilla, esim maalaus- ja rappausyöt.

Alumiiniteline on vedenkestävä ja sitä voidaan käyttää ulko- ja sisätiloissa.

Ulkokäytössä tulee välttää alumiinitelineiden kosketusta käsittelemättömien teräsrakenteiden kanssa.

Laastiroiskeet tulee poistaa mahdollisimman nopeasti telineosista.

Portaikkotelinettä ei saa koskaan käyttää ulkokäytössä yli 12,5 m/s tuulenoimakkuudessa.

Telinettä on saatavissa 1,7 ja 2,5 m pituisena, leveyden ollessa aina 0,7 m

AMO portaikkoteline on valmistettu kestävään max. työtason kuormituksen 2,0 kN/ m².

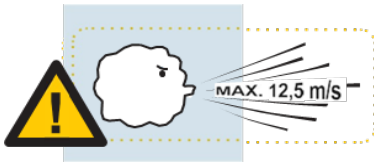

MAX. 200 kg/m² ✓



4.1 Osaluettelo		Portaikkoteline 2,5m+ AMO Harri korotusosat					
			2,5m 2,0m		2,5m 3,9m		2,5m 5,8m
Osanimike	Tuotenro	paino/osa	osamäärät kpl/ 1 telinekokonaisuus				
		kg					
JLP 250 Jalkalista 2,5m	9192936	4,1			2		2+(2)
JLP 67 Jalkalista	9095896	1,1			2		2+(2)
OAT 250 Työtaso lyhyt luukku	9192937	20,2			1		2
OAT 250 Työtaso pitkä luukku	9192932	20,2	1		1		1
PK 67 Suojakaidekehä	9079971	4,1	1		2		2
PKV 67 Vapaakulkukehä	9079971	4,2	1				
PL4 Pohjalaatta lyhyt	9080104	4,9	2		2		2
PL4 Pohjalaatta pitkä	9080104	3,4	2		2		2
PNK 254 tuki	9189417	2,5	1		1		1
PO 126 Päätykehä	9051514	2,0	1		1		1
PO 526 Päätykehä 5-puolainen	9051589	7,6			1		3
POV 426 Vapaakulkupääty	9051512	10,0	1		1		1
POV 526 Vapaakulkupääty	9094017	10,0			1		1
ST Seinätuki 2380 ilman liittimiä	9172891	5,0					4
STKL seinätuen liittimet	9192894	1,1					8
TJ 1 Tukijalka säädettävä	9080106	6,2			2		2
TJPT Tukijalka	9190041	1,3	2		2		2
VKT 250 Vaakatuki	9192933	2,6	5		9		13+(4)
VNT 9 Vinotuki	9192934	2,7	2		4		6
VT Vinotikas	9192972	6,0			1		2
Huomio: tarvitaan myös suluissa () olevat osat, jos välitaso työtasona							
Vastapainot, käyttäjän hankinta, käytetään vain, jos ei käytetä seinätukia							400 kg

Telinekokonaisuuden omapaino kg	80,5	162,8	204,6
	vastapainoilla		604,6
	jos välitaso työtasona		625,4

5. Yleiset käyttöohjeet

5.1

Seuraa ohjeita telineen kasauksessa sekä telineen purkamisessa. Teline on aina asennettava vaaka- ja pystysuoraan. Telineen saa kasata ja sitä saa käyttää vain sellaiset henkilöt, joilla on tarvittavat tiedot telineen kokoonpanosta ja käytöstä. Kasaus ja purku on hyvä suorittaa vähintään kahden henkilön toimesta. Kasaus- ja purkutyössä on käytettävä suojakypärää, -jalkineita ja -käsineitä sekä tarvittaessa turvavaljaita.

5.2

Tarkasta ennen kasausta kaikki käytettävät osat. Käytä vain portaikkotelineen alkuperäisiä ja vaurioitumattomia osia. Vaurioitunut osa täytyy korvata uudella ehjällä osalla.

Teline kasataan kantavalle ja luistamattomalle alustalle
(telineen oma paino+ tasokuorma)

Kiinnitä huomiota etenkin telineen paikallapysymiseen portaikossa.

Ulkotiloissa täytyy ottaa sääolosuhteet huomioon, etenkin tuuli.

Työtason korkeuden ollessa yli 2 metriä, se on varustettava suojakaiteilla ja jalkalistoilla

Kasaus- tai purkuvaiheessa olevaa, keskeneräistä telinettä ei saa ottaa käyttöön.

Irto-osat on poistettava työtasoilta, jos kasaustyö keskeytyy.

Huomioi kasatessa osien lukitukset:

Lukitussockka:

Auki



Kiinni



Lukitussalpa:

Auki



Kiinni



Vinotuki PNK/VNT254:

Päädyt kiristettyinä pystyputkiin



Jalkalistojen asennus:

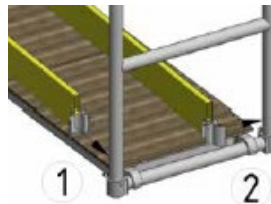

1

2

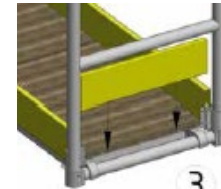

3

Teline on tarkastettava ennen käyttöönottoa.

Telineelle tehdään kasauksen jälkeen käyttöönottotarkastus ja siitä on laadittava allekirjoitettu telinekortti.

Jos telinettä siirretään, on syytä aina tehdä uusi käyttöönottotarkastus.

Mikäli telineen rakennetta tai hyötykuormia muutetaan, on tehtävä uusi käyttöönottotarkastus.

Käyttöönottotarkastus tehdään myös, jos teline on ollut pitkään käyttämättä.

1	asetta pitkät pohjalaatat PL4 päätyyn POV426 (telineen alapää)
2	asetta lyhyet pohjalaatat PL4 päätyyn PO126 (telineen yläpää) sääda pohjalaattojen korkeudet tarpeen mukaisesti varmistaa pohjalaattojen lukitukset
3	asetta 2 kpl vinotukea VNT9 päätyjen alimmalle puolalle

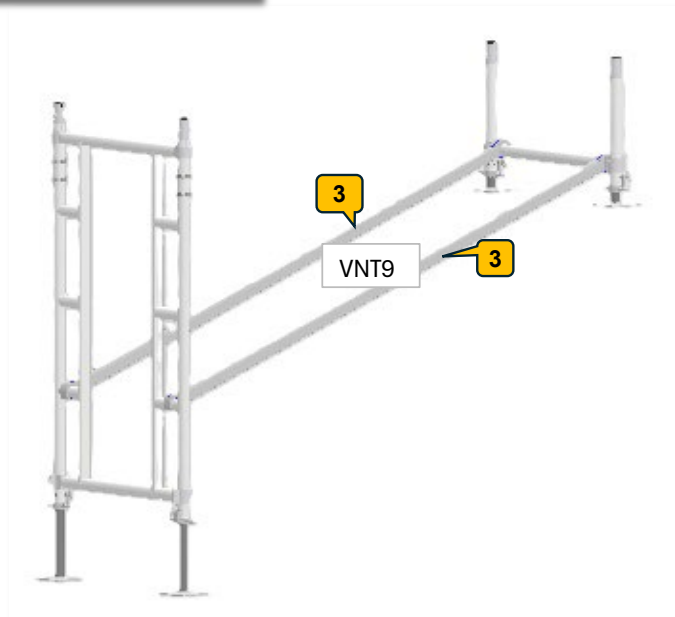
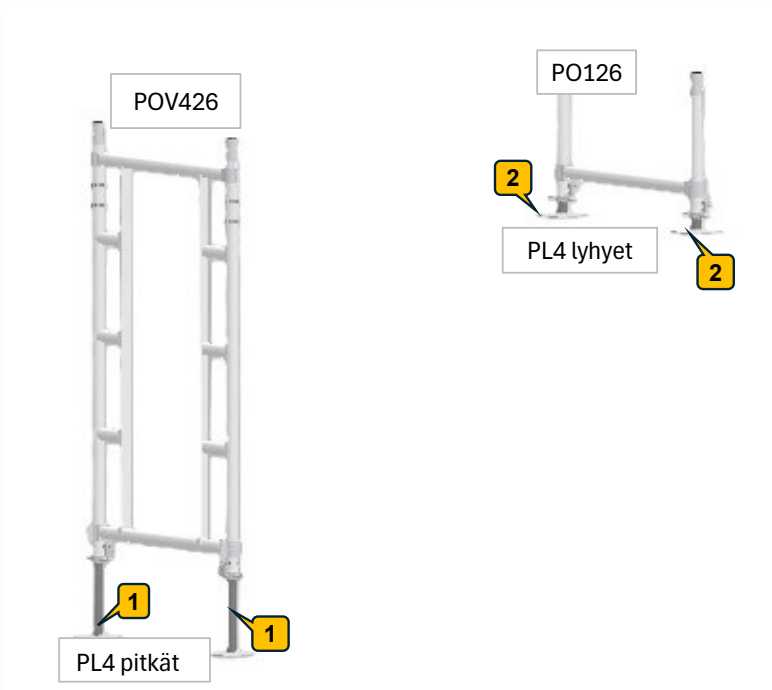

4	asetta vapaakulkukehä PKV67 telineen yläpäähän
5	asetta kaidekehä PK67 telineen alapäähän varmistaa kaidekehien lukitukset
6	nosta taso OAT250 kaidekehän PKV67 ja PK67 alimmalle puolalle vaaitse teline vaakasuoraan säätämällä pohjalaattoja PL4
7	asetta vinotuki PNK254 kuvan mukaisesti
8	asenna vaakaputki VKT250 tason alapuolelle lisätueksi
9, 10	asenna 4 kpl kaiteita VKT250 kaidekehille
11	asenna telineen alapäähän 2 kpl kaatumatukia TJPT
teline on valmis tarkastusta ja käyttöä varten	

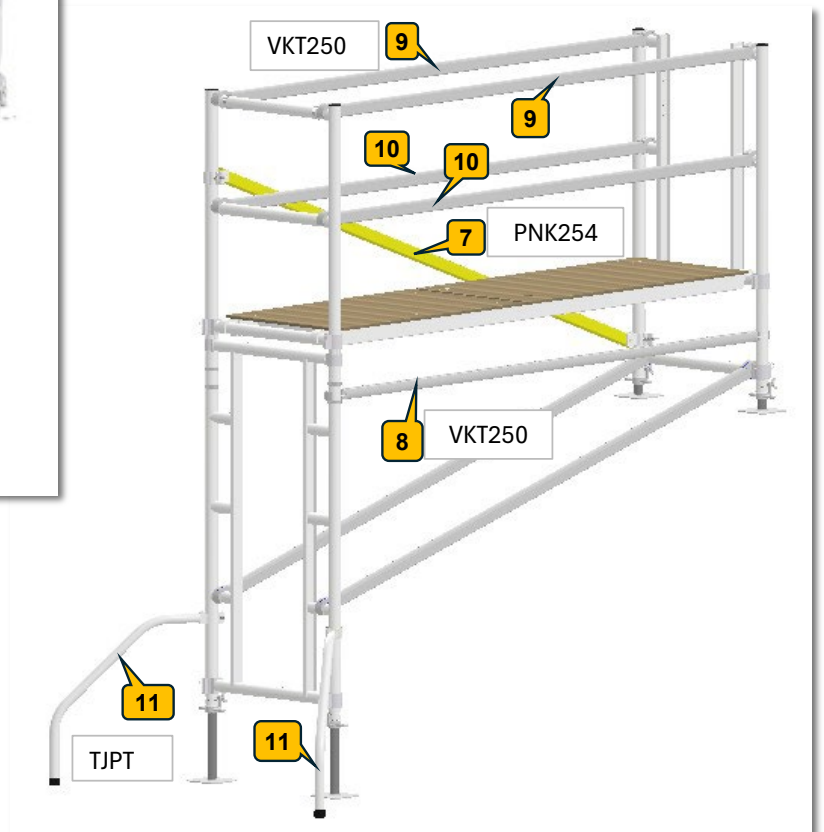



4	asetta vapaakulkukehä POV526 telineen yläpään
5	asetta kaidekehä PO526 telineen alapään varmistaa kaidekehien lukitukset
6	asetta vinotuki PNK254 kuvan mukaisesti vaaitse teline vaakasuoraan säätämällä pohjalaattoja PL4
7	asenna vaakaputki VKT250 tason alapuolelle lisätueksi
8	asenna vaakaputket VKT250 4 kpl kuvan mukaisesti
9	asetta vinotuet VNT9 kuvan mukaisesti
10	asenna telineen alapään YL1 tukijalat ja
11	asenna telineen yläpään TJPT tukijalat

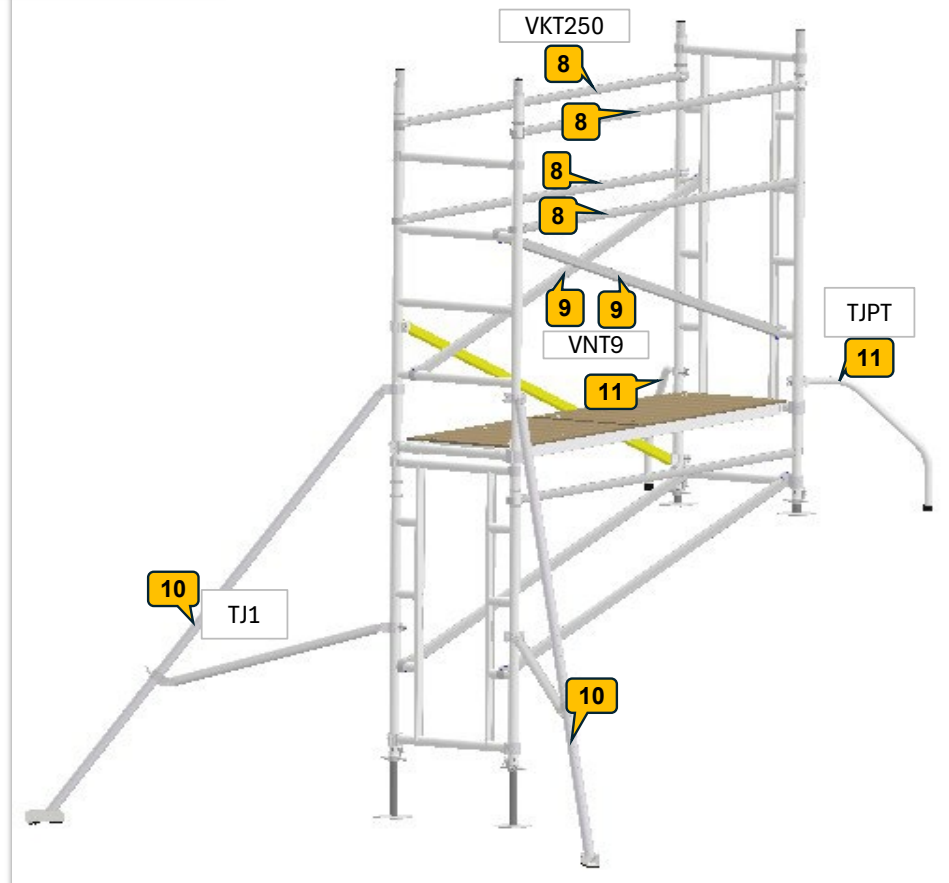

12	asenna suojakaidekehät PK67 2 kpl varmista kaidekehien lukitukset
13	asenna VT vinotikas kuvan mukaisesti
14	asenna työtaso OAT250 kuvan mukaisesti
15	asenna vaakaputket VKT250 4 kpl kuvan mukaisesti
16	asenna jalkalistat JLP250 ja JLP67
	teline on valmis tarkastusta ja käyttöä varten

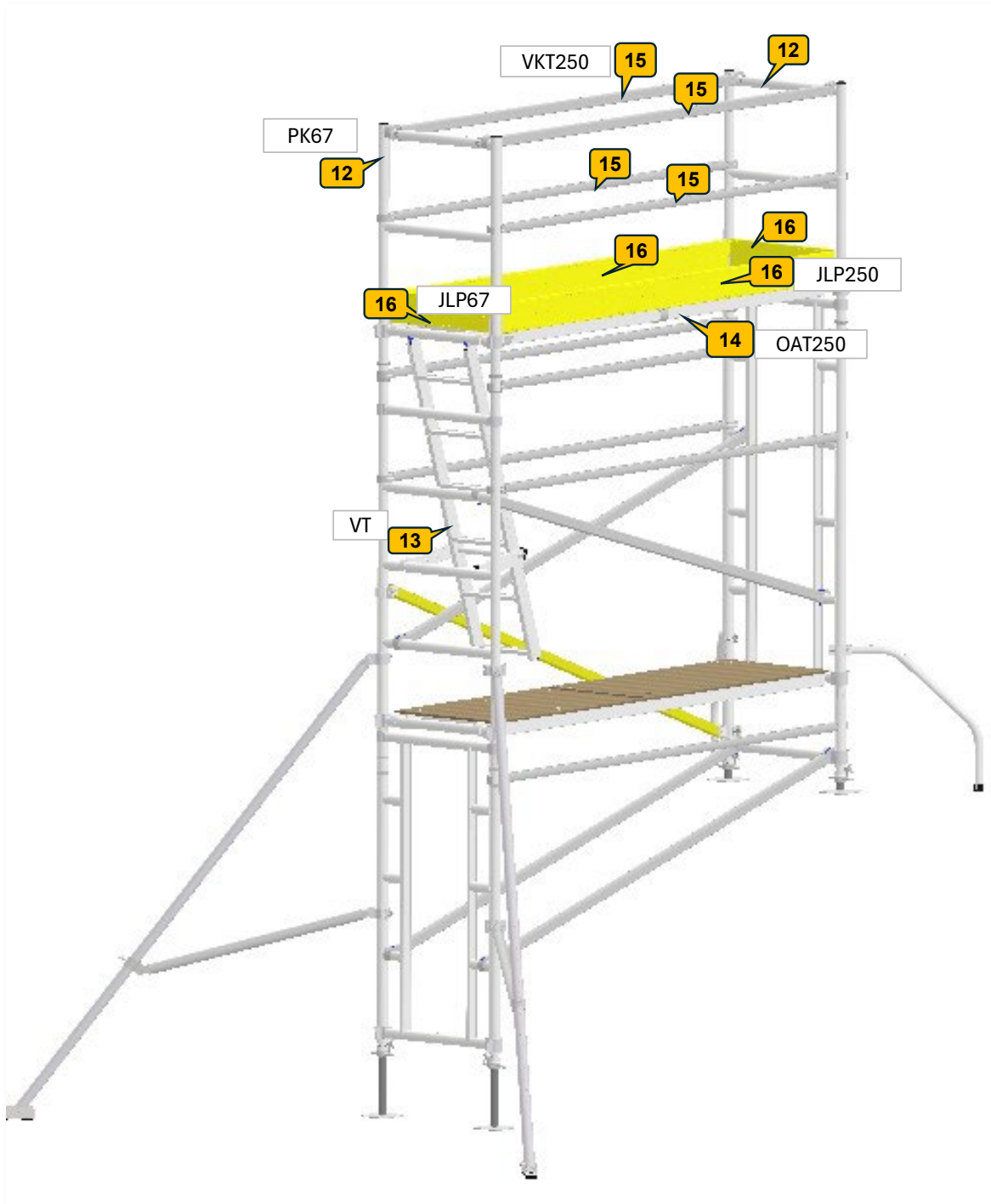

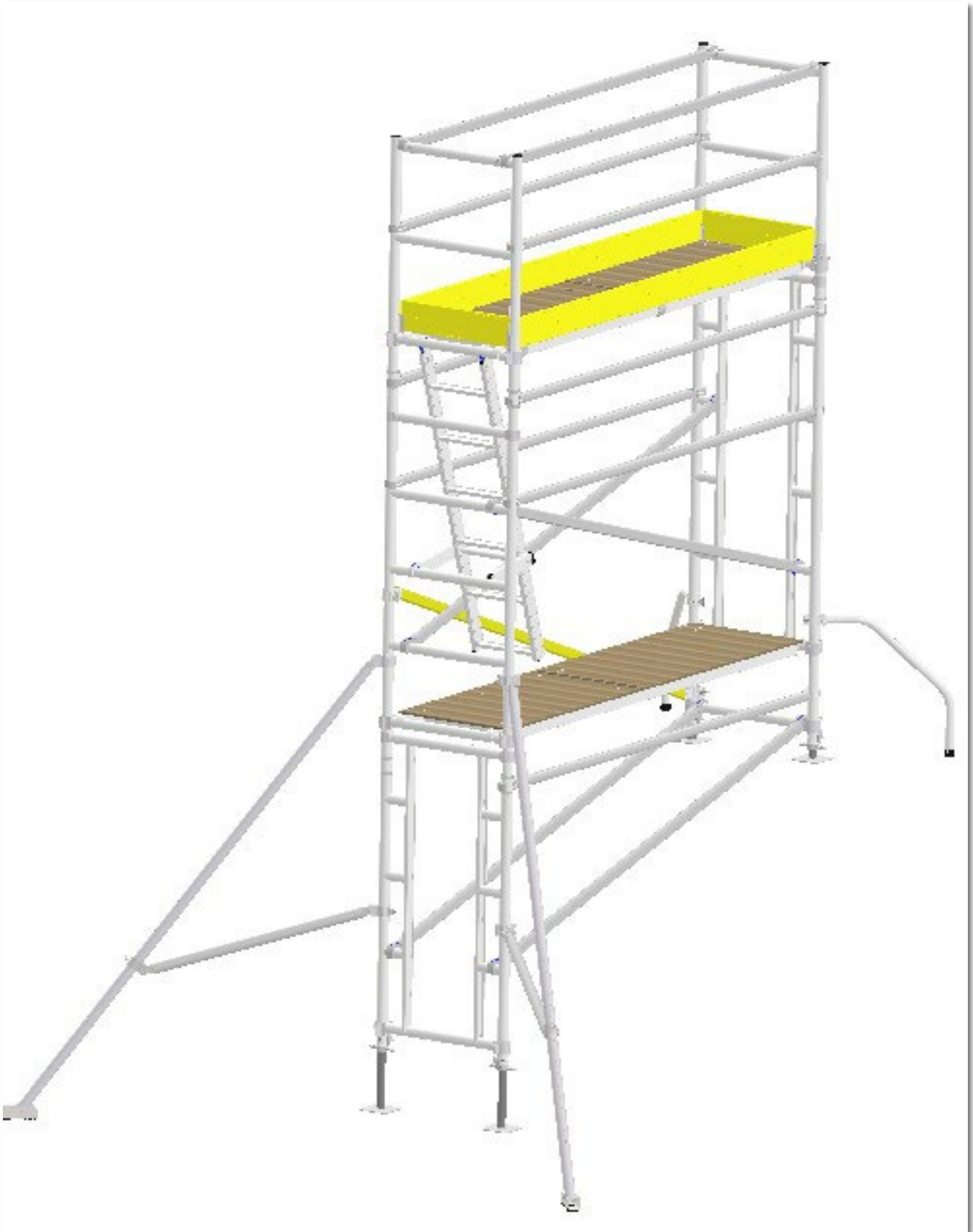

12	asenna päätykehät PO526 2 kpl varmista kehien lukitukset
13	asenna VT vinotikas kuvan mukaisesti
14	asenna työtaso OAT250 kuvan mukaisesti huomioi luukun sijainti oikein
15	asenna vinoputket VNT9 2 kpl
16	asenna vaakaputket VKT250 4 kpl
17	asenna seinätuet 4 kpl tai vaihtoehtoisesti
18	asetta vastapainot alimmalle tasolle tasaisesti 120 kg ja jokaisen pohjalaatan päälle 70 kg

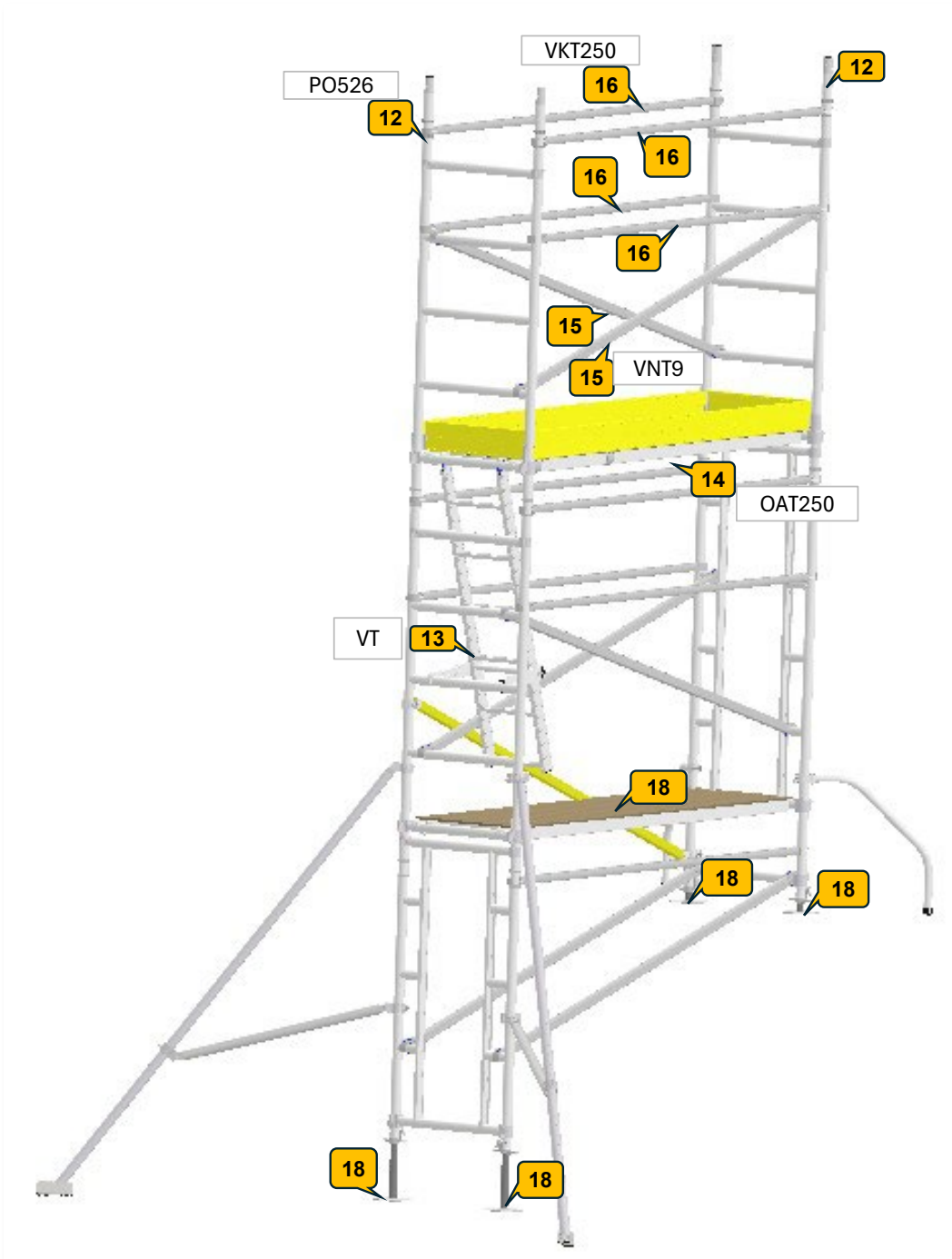

19	asenna suojakaidekehät PK67 2 kpl varmista kehien lukitukset
20	asenna VT vinotikas kuvan mukaisesti
21	asenna työtaso OAT250 kuvan mukaisesti huomioi luukun sijainti oikein
22	asenna vaakaputket VKT250 4 kpl kuvan mukaisesti
23	asenna jalkalistat JLP250 ja JLP67 välitason jalkalistat vain jos tasolla työskennellään
	teline on valmis tarkastusta ja käyttöä varten

