

SWEPAC

F 50

F 75

ALKUPERÄINEN KÄYTTÖOHJE

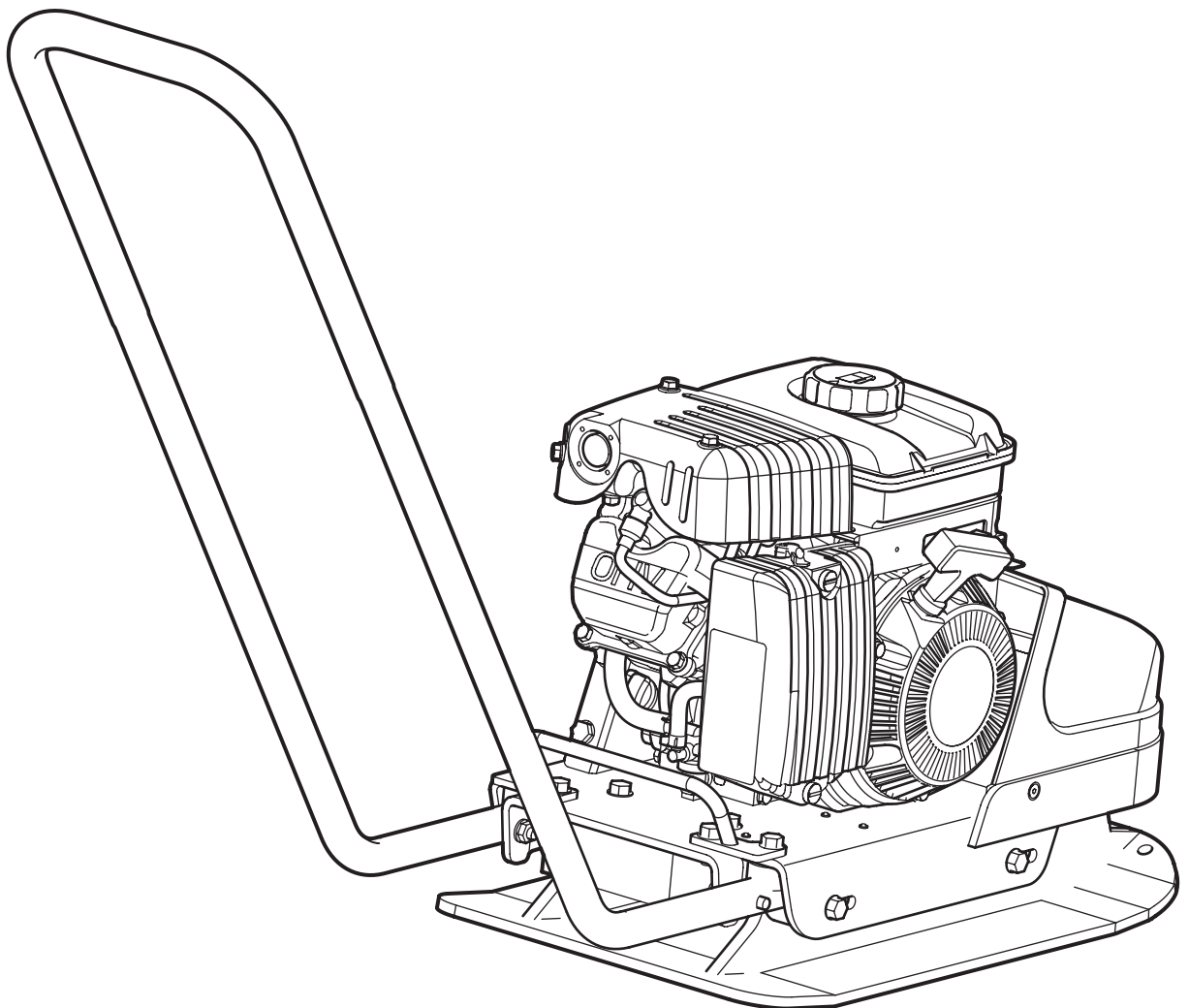

KÄYTTÖ

SWEPAC F 50 / F75

on tarkoitettu soran ja hiekan tiivistykseen pienissä rakennustöissä, kuten puutarhan betoni- tai tiilikiveysten alustoja tehtäessä. Laitteen kompakti toteutus mahdollistaa liikkuvuuden ahtaissa tiloissa.

SISÄLTÖ

KÄYTTÖ.....	3
TURVALLISUUSMÄÄRÄYKSET.....	4
STANDARDIT.....	4
KILVET.....	5
TEKNISET TIEDOT.....	6
TOIMINTA.....	6
TEKNINEN KUVAUS.....	7
PÄIVITTÄINEN KUNNOSSAPITO.....	8
ENNEN KÄYNNISTYSTÄ VANGUARD MOOTTORI..	9
KÄYNNISTYS.....	9
KÄYNNISTYKSEN JÄLKEEN.....	9
PYSÄYTYS	9
AJO-OHJEET.....	9
ENNEN KÄYNNISTYSTÄ HONDA MOOTTORI.....	10
KÄYNNISTYS.....	10
KÄYNNISTYKSEN JÄLKEEN.....	10
PYSÄYTYS.....	10
KULJETUS.....	11
EU-VAATIMUSTENMUKAISUUSTODISTUS.....	13

TURVALLISUUSMÄÄRÄYKSET

- Koneen käyttäjän tulee ennen käyttöä perehtyä valmistajan turvallisuutta ja käyttöä koskeviin määräyksiin.
- Koneetta saa käyttää ainoastaan ulkona.
- Koneetta ei saa käyttää, jos suojuksia tai turvavälineitä puuttuu tai ne eivät ole käyttökunnossa.
- Käyttäjä ei saa jättää konetta ilman valvontaa moottorin käydessä. Kun tärutin on kytkettynä, käyttäjän tulee pystyä ohjaamaan koneen liikettä ohjauskahvan ja käynnistys/pysäytyssäädinten avulla.
Koneetta saa kuljettaa ainoastaan asianmukaisen koulutuksen saanut henkilö.
- Huoltotöitä tai muita koneen sisällä tehtäviä töitä saa tehdä vain, kun moottori on sammutettu.
- Sammuta moottori ennen tankkausta. Vältä polttoaineen roiskumista, ja kuivaa mahdolliset roiskeet heti pois. Tankkaa vain hyvin tuuletetuissa tiloissa.
- Vältä kuumien moottorin osien, kuten äänenvaimentajan, koskettamista.
- Ennen nostoa on tarkistettava, ettei nostolaite tai sen kiinnitys ole vaurioitunut ja että pohjalevyn kumivaimentimet ovat vaurioitumattomat ja hyvin kiristetyt.
- Kuljetuksen ja varastoinnin aikana polttoainesäiliön on oltava tyhjä ja polttoainehanan kiinni.
- Koneella työskenneltäessä tulee käyttää kuulosuojaimia.
- Käyttäjän tulee varmistaa, ettei koneen välittömässä läheisyydessä oleskele asiattomia henkilöitä.
- Käytä aina henkilökohtaisia turvavarusteita, kuten tukevia, turvallisia jalkineita, kuulonsuojaimia ja hyväksytyjä suojalaseja.
- Koneetta ei saa käyttää ympäristöissä, joissa on tulipalon tai räjähdysvaara.
- Älä koskaan käytä konetta väsyneenä tai alkoholin vaikutuksen alaisena, tai mikäli sinulla on lääkitys, joka voi vaikuttaa näkö-, huomio- tai koordinaatio-kykyysi.
- Älä koskaan käytä konetta, jonka alkuperäistä rakennetta on muutettu.

STANDARDIT

Melu

Mittauksessa on käytetty standardia EN 500-4 Rev.1:1998, Annex C:
Mittaustarkkuus ± 0.5 dB (A), 95 prosentissa mittauksista.
Direktiivin 2000/14/EY, Liite VI, suhteen annetaan seuraava selvitys:

	F 50	F 75
Äänenpainetaso käyttäjänkorvassa, L _{pA}	89 dB (A)	89 dB (A)
Sallittu äänitehotaso, L _{WA}	105 dB (A)	105 dB (A)
Taattu äänitehotaso, L _{WA}	105 dB (A)	105 dB (A)

Koska äänenpainetaso käyttäjän korvassa ylittää 80 dB (A), ajettava on käytettävä kuulosuojaimia!

Käden/käsivarren tärinä

Tärinän kiihtyminen mitattiin ISO 5349 -standardin mukaisesti työskenneltäessä sorapinnalla. Mittausarvot tulkittiin päivittäiseksi enimmäisajaksi, jolloin henkilö altistuu säännöllisesti tärinälle. Lisätietoja on Ruotsin työympäristöviraston täritynohjeissa AFS 2005:15, jotka tulivat voimaan 1. 7.2005.

Mittaustarkkuus ± 0.3 m/s², 95 prosentissa mittauksista.

	F 50	F 75
Käden/käsivarren tärinä, m/s ²	4,5	4,6
Päivittäisen altistumisen enimmäisaika	2,5 h	2,4 h

Pakokaasupäästöt

F 50 täyttää California ExH-, EYP- ja EPA PH2 -vaatimukset.

F 75 täyttävät EU-direktiivin 2002/88/EY vaiheen 2 mukaiset pakokaasupäästövaatimukset.

KILVET

Varoituskilvet

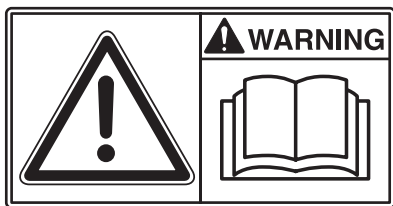

Lue ennen käyttöä huolellisesti käsikirja ja sen turvallisuusmääräykset pystyäksesi käsittelemään konetta turvallisesti. Huolehdi, että käsikirja on aina käytettävissä.



Moottori, äänenvaimennin: Palovammojen yms. välttämiseksi kuumiin moottorin osiin ei pidä koskea moottorin käydessä tai pian moottorin käytön jälkeen.



Hihnan käyttö: Pidä vahinkojen välttämiseksi kädet, työkalut ja muut esineet poissa hihnankäytön läheltä moottorin käydessä.
Katso käsikirjan turvallisuusohjeita.



Koska äänenpainetaso käyttäjän korvassa ylittää 80 dB (A), koneella työskenneltäessä on käytettävä kuulosuojaimia kuulovammojen ehkäisemiseksi.

Laitteen kilvet

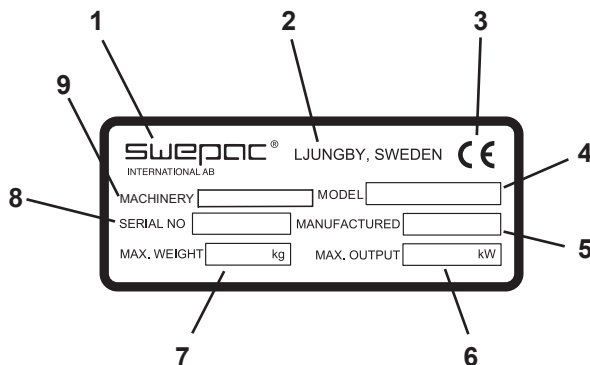

1. Valmistaja.
2. Valmistuspaikka, maa.
3. CE-merkintä.
4. Mallinimike.
5. Valmistusvuosi.
6. Moottorin enimmäisteho.
7. Enimmäispaino.
8. Valmistusnumero.
9. Konetyyppi

TEKNISET TIEDOT**F 50**

Paino, netto	52 kg
Pohjalevy leveys × pituus	300 × 500 mm
Käyntinopeus	n. 25 m/min
Keskipakovoima	9 kN
Värähtelytaajuus.....	115 Hz
Käyttömootori.....	Vanguard
Mootorin teho	1,8 kW
Kierrosluku, moottori.....	3 600 r/min
Polttoainesäiliön tilavuus	1,6 litraa
Polttoainelaatu.....	Lyijytön bensiini tai alkylaatti
Öljymäärä, kampikammio.....	0,4 litraa

F 75

Paino, netto	75 kg
Pohjalevy leveys × pituus	380 × 530 mm
Käyntinopeus	n. 25 m/min
Keskipakovoima	11 kN
Värähtelytaajuus.....	94 Hz
Käyttömootori.....	Honda
Mootorin teho	2,9 kW
Kierrosluku, moottori.....	3 600 r/min
Polttoainesäiliön tilavuus	2,5 litraa
Polttoainelaatu.....	Lyijytön bensiini tai alkylaatti
Öljymäärä, kampikammio.....	0,6 litraa

TOIMINTA

Kone koostuu pohjalevystä, jossa on tärytinelementti, ja pohjalevystä jousitetusta yläosasta. Moottorin ja tärytinelementin välinen voimansiirto tapahtuu kiilahihnalla. Moottorin kiilahihnapyörässä on sisäänrakennettu keskipakokytkentä, joka mahdollistaa käynnistyksen ja ajon tyhjäkäynnillä tärytintä kytkemättä. Tärytinelementin pyörimissuunta ja sijoitus pohjalevyn etuosassa saavat täryttimen liikkumaan eteenpäin omin voimin. Liikkuvat osat on suojattu hyvin iskunkestävää polyeteeniä olevalla suojuksella.

ÖLJY- JA POLTTOAINESUOSITUKSET

Polttoaine	Lyijytön bensiini tai alkylaattipolttoaine
Moottoriöljy	SAE10W-30
Ensimmäinen vaihto 20 käyttötunnin jälkeen ja sen jälkeen 100 käyttötunnin välein.	

TEKNINEN KUVAUS

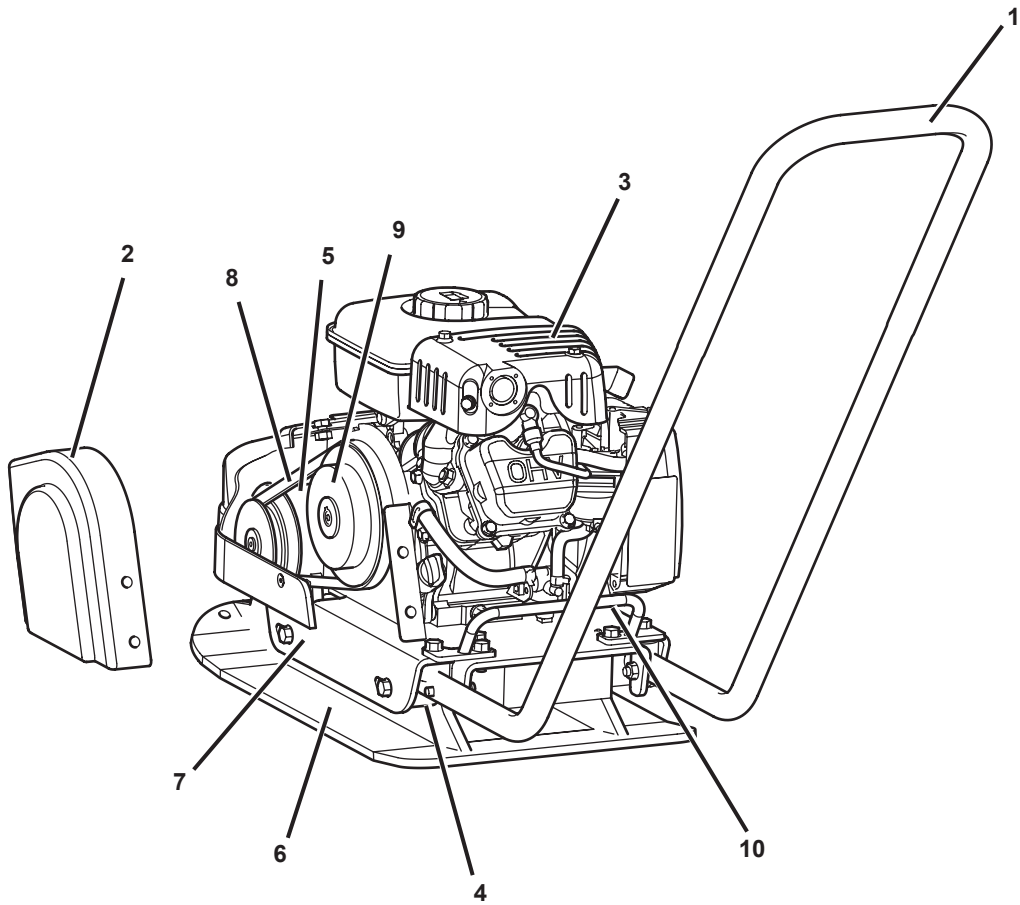

1. Ohjaukahva
2. Hihnansuojus
3. Bensinimoottori
4. Kumivaimentimet
5. Tärytinelementti
6. Pohjalevy
7. Moottorikilpi
8. Kiilahihna
9. KeskipakokytKentä
10. Kantokahva

PÄIVITÄINEN KUNNOSSAPITO

Polttoaineen tarkistaminen

Tarkista, että säiliössä on polttoainetta Lisää tarvittaessa.

Moottorin öljymäärän tarkistaminen

Tarkista öljyn määrä kampikammiossa päivittäin. Öljyn tulee yltää täyttöaukon reunaan koneen ollessa tasaisella alustalla.

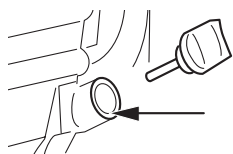

Ilmansuodattimen tarkistaminen Vanguard

Ilmansuodatin tulee tarkistaa vähintään kerran kunkin työviikon kuluessa. Jos ajo-olosuhteet ovat pölyiset, tarkistus tulee tehdä päivittäin.

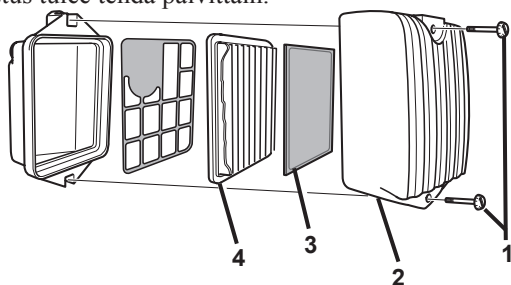

Ilmansuodattimen puhdistaminen

1. Irrota ruuvit (1) ja poista suojus (2). Puhdista suojus pölystä.
2. Pese etusuodatin (3) puhdistusaineella ja vedellä. Upota suodatin moottoriöljyyn ja purista.
3. Puhdista suodatinosa (4) kopauttamalla sitä tasaisista pintaa vasten. HUOMAA! Vaihda vahingoittuneet suodatinosa!
4. Varmista, että alumiinilevy (5) asennetaan takaisin kuvan mukaisesti.
5. Asenna muut osat käänteisessä järjestyksessä.

Ilmansuodattimen tarkistaminen Honda

Ilmansuodatin tulee tarkistaa vähintään kerran kunkin työviikon kuluessa. Jos ajo-olosuhteet ovat pölyiset, tarkistus tulee tehdä päivittäin.

1. Paperielementti
2. Vaahtomuovielementti

Puhdistaminen

1. Irrota vaahtomuovielementti ja paperielementti, ja tarkista, ettei niissä ole vaurioita. Vaihda vaurioituneet osat.
2. Pese vaahtomuovielementti nesteessä, jolla on korkea leimahduspiste, ja anna sen kuivua kunnolla. Upota moottoriöljyyn ja purista.
3. Lyö paperielementtiä muutaman kerran jotain kovaa vasten, niin että lika irtoaa.

Öljy-/polttoainevuoto

Tarkista päivittäin, ettei moottorista vuoda öljyä tai polttoainetta. Jos vuotoa havaitaan, koneella ei saa ajaa, ennen kuin vika on korjattu.

Katso myös erillisiä moottoriohjeita!

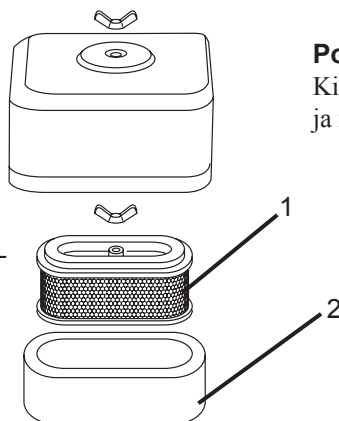

Kiilahihnakäyttö

Tarkista kiilahihnan kireys ja kunto säännöllisesti.

Vaihda vaurioitunut kiilahihna uuteen tyyppiin Z 25 hihnaan malleissa F50 ja tyyppiin A 28 hihnaan mallissa F 75.

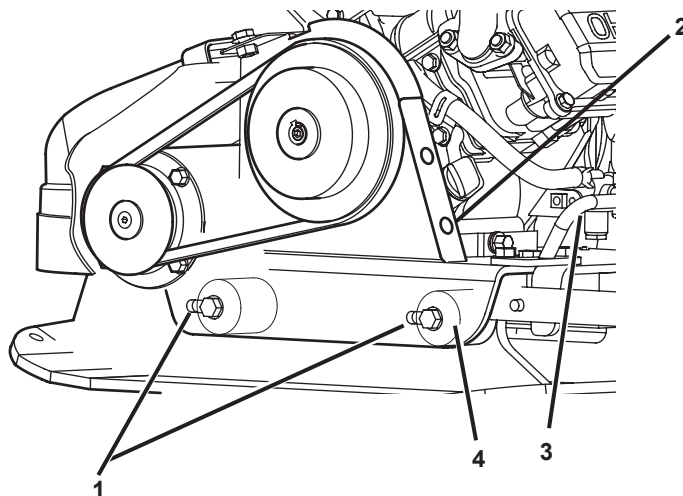

Hihnakiristykseen säätö

Irrota moottorialustan ruuvit (1, 4 kpl).
Irrota suojuksen kiinnittävät ruuvit (2, 3 kpl).
Avaa suojus ja vedä se ulos.

Kiristä hihna vetämällä taempaa kahvaa (3).
Kiristä ruuvit. Asenna suojus takaisin.

Kumivaimentimet

Tarkista kumivaimentimien (4, 4 kpl) kunto säännöllisesti.
Vaihda vaurioituneet vaimentimet.

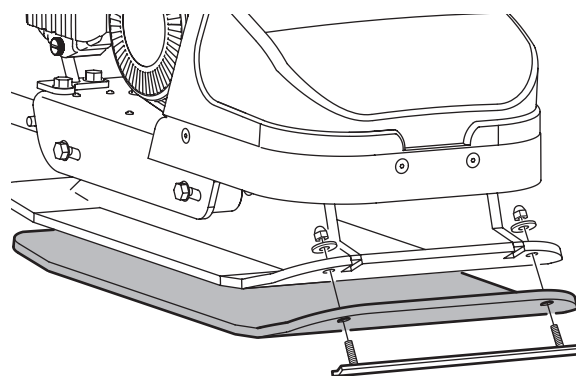

Polyuretaanimatto

Kiveystöissä käytetään polyuretaanimattoja kivien ja maahan asetettujen klinkkerien suojana.

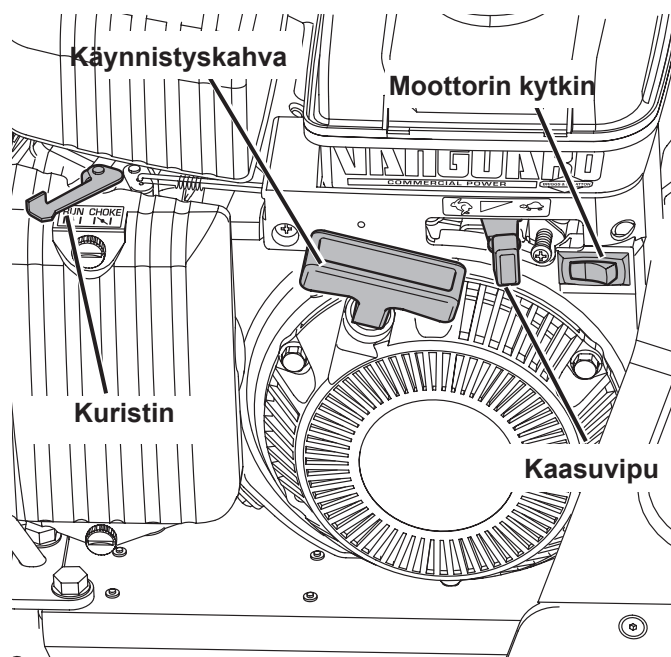
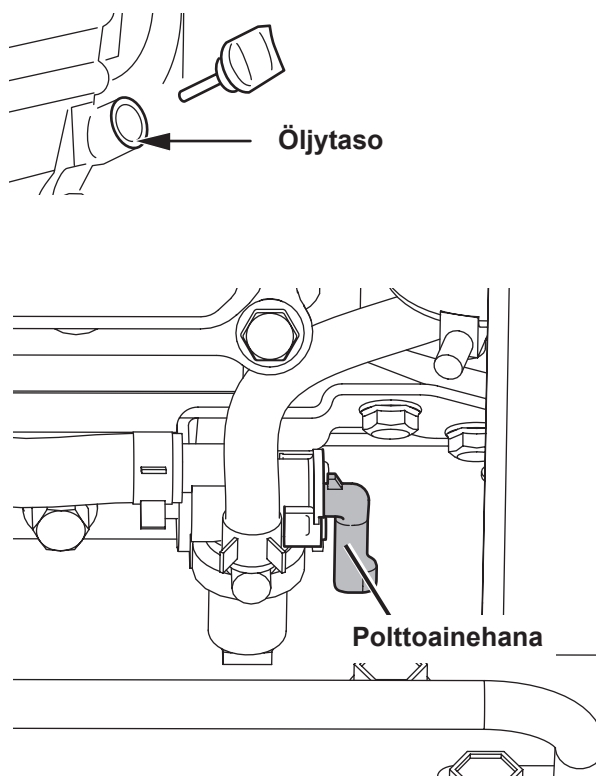

ENNEN KÄYNNISTYSTÄ VANGUARD MOOTTORIN

HUOMAA! Laite on varustettu öljyvahdilla, joka sammuttaa moottorin, jos öljytaso on laskenut. Tarkista aina öljytaso, jos konetta ei voi käynnistää. Lisää öljyä öljytikun FULL-merkkiin asti.

Katso myös kohtaa Päivittäinen kunnossapito, sivu 8.

KÄYNNISTYS

Säädä kuristin kuvan mukaan.

Säädä kaasuvipu kuvan mukaan.

Avaa polttoainehana.

Paina moottorin kytkin I-asentoon.

Käynnistä vetämällä käynnistyskahvasta.

KÄYNNISTYKSEN JÄLKEEN

Avaa kuristin vähitellen.

Lämmitä moottori tyhjäkäynnillä sitä kaasuvivun avulla n. 5 min.

PYSÄYTYS

Säädä moottori tyhjäkäynnille ja anna sen käydä muutama minuutti.

Sammuta moottori kääntämällä punainen virtakytkin 0-asentoon.

AJO-OHJE

Koneen tärytinelementti käynnistetään kytkemällä kaasu päälle. Paras tiivistystulos saadaan aikaan moottorin täysillä kierroksilla. Vältä moottorin käyttämistä muilla kierrosluvuilla, sillä silloin on vaarana kytkennän luisuminen, joka aiheuttaa epänormaalia kulumista. F 50 / F75 on kompaktin kokonsa ja kevyen painonsa ansiosta helposti käsiteltävä. Pohjalevyn muotoilu mahdollistaa sen, että konetta voidaan vetää taaksepäin pilaamatta tiivistettyä pintaa.

Koneen tärytinelementti pysähtyy, kun kaasuvipu säädetään tyhjäkäynnille.

Kone on tarkoitettu käytettäväksi ainoastaan ulkona.

Työskentele koneella päivänvalossa tai muutoin riittävässä valaistuksessa. Täytemassojen tulee olla kostutettuja tai luonnostaan kosteita. Konetta ei tule käyttää muulla tavoin.

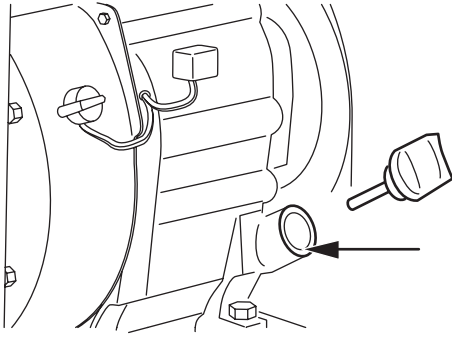

Öljytaso

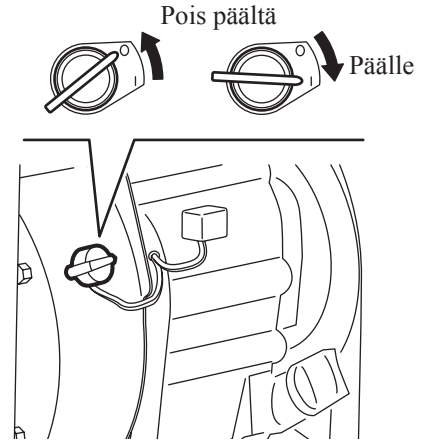

Moottorin virrankatkaisija

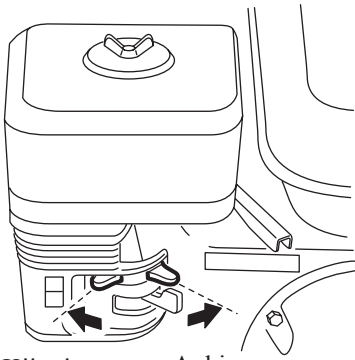

Kiinni Auki

Polttoainehana

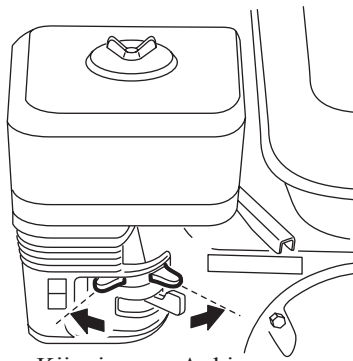

Kiinni Auki

Ryppy

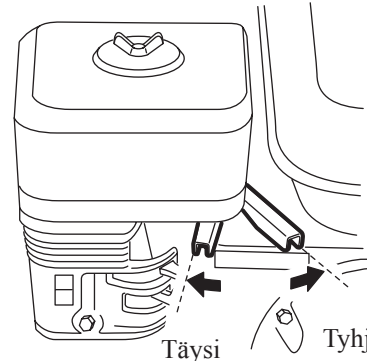

Täysi kaasu Tyhjäkäynti

Kuristin

ENNEN KÄYNNISTYSTÄ HONDA MOOTTORIN

Katso Jokapäiväinen kunnossapito, sivu 8.

KÄYNNISTYS

Käännä moottorin virtakatkaisija asentoon ”päällä”.

Avaa polttoainehana.

Säädä kuristin kolmasosaan täysistä kierroksista.

Säädä ryypyn pelti; jos moottori on kylmä, ryppy suljetaan kokonaan. Älä käytä ryppyä, jos moottori on lämmin tai jos ilman lämpötila on korkea.

Käynnistä vetämällä käynnistyskahvasta. Vedä ensin siten, että mekanismi reagoi, ja sitten voimakkaasti ja nopeasti.

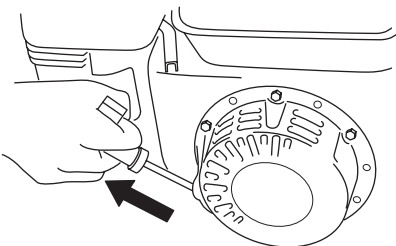

KÄYNNISTYKSEN JÄLKEEN

Säädä kuristin tyhjäkäynnille.

Avaa ryppy vähitellen.

Lämmitä moottori käyttämällä sitä n. 5 min.

PYSÄYTYS

Säädä moottori tyhjäkäynnille, ja anna sen käydä muutama minuutti.

Käännä moottorin virtakatkaisin asentoon ”pois päältä”.

Sulje polttoainehana.

KULJETTAMINEN**Ohjausaisan irrottaminen**

Aisan irrottaminen onnistuu ilman työkaluja ja kuljettaminen on helppoa normaalin henkilöautonkin tavaratilassa. Irrota aisa työntämällä se eteen ja levittämällä jalat ulos kiinnikkeistä.

Nostaminen käsin

Poista kahva kääntämällä se eteenpäin ja vetämällä aisat erilleen niin, että kiinnittimet irtoavat. Siirrä kahvaa kevyesti sivullepäin niin, että kahva irtoaa.

Koneen nostamiseen tarvitaan kaksi henkilöä!

Nosta konetta takaa nostokahvasta ja edestä reunasta.

Nostaminen nosturilla

Käännä kahva eteenpäin. Kiinnitä nostosilmukka koneen nostorengaaseen ja vedä se kahvan läpi.

Kiinnittäminen kuljetuksen ajaksi

Kiinitä kone aina kuljetusta varten kiinnityshihnoilla kuvan mukaisesti.

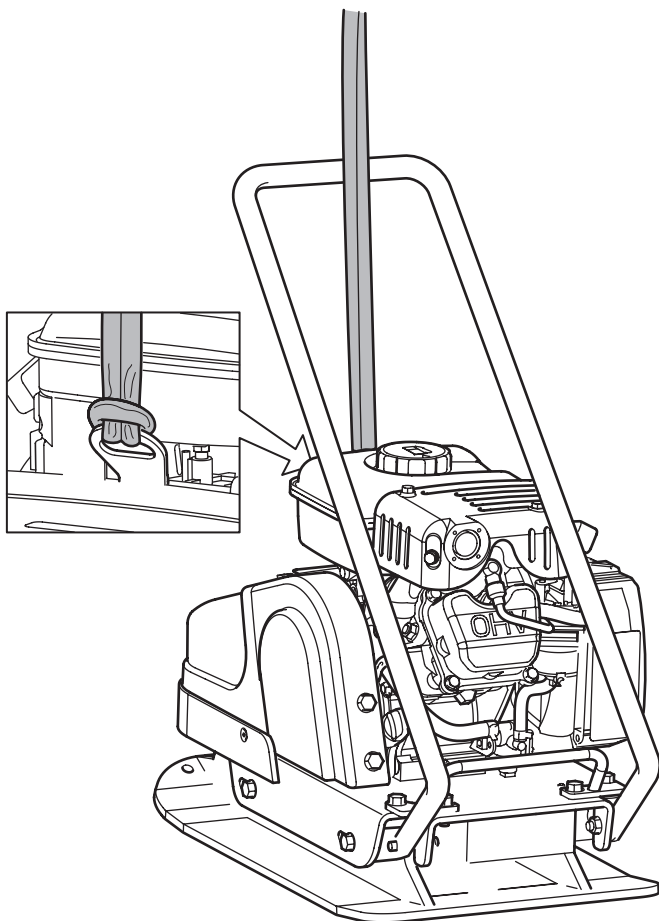
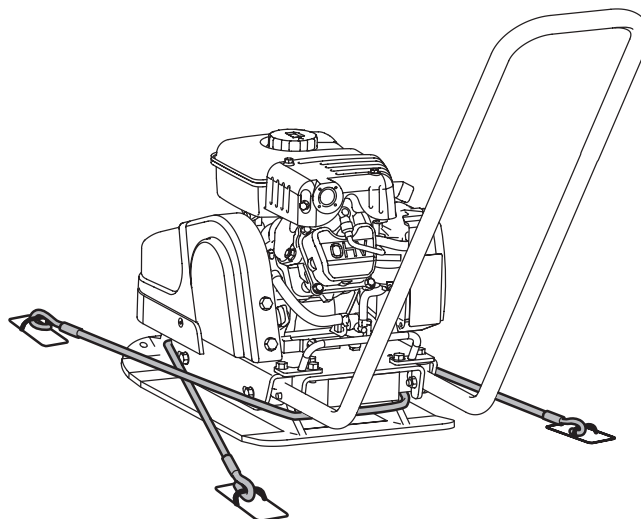



EU-vaatimustenmukaisuustodistus

Valmistaja

Swepac AB
Blockvägen 3
34132 Ljungby

1. Katgoria: Tärylevy

2. Tyypit: F50
F75

3. Moottorin teho: F50 1,8 kW
F75 2,9 kW

Tuote on seuraavien direktiivien mukainen

2006 / 42 / EG

2000 / 14 / EG

2004 / 108 / EG

EN 500-1

EN 500-4

Teekninen dokumentointi:

Swepac AB, Blockvägen 3 34132 Ljungby SE
Tomas Johansson / Tuoteinsinööri

SWEPAC

SWEPAC AB

Osoite **Blockvägen 3, 341 32 Ljungby**, puh. **+46 (0)372-156 00**, faksi **+46 (03)72-837 41**, sähköposti **mail@swepac.se**,
Internet **www.swepac.se**