



KÄYTTÖOPAS (CE)

ROUGH TERRAIN SCISSORS

MALLIT SJ6826 RT SJ6832 RT

194125AG-ZE tammikuu 2018

SKYJACK

Tämä käyttöopas perustuu sarjanumeroihin:

SJ 68XXRT 37 006 157 & suurempi

Katso verkkosivulta (www.skyjack.com) vanhemmat sarjanumerot.

Skyjack Service Center

3451 Swenson Ave. St. Charles,
Illinois, 60174 USA
Puhelin: 630-262-0005
Maksuton puhelu: 1-800-275-9522
Faksi: 630-262-0006
Sähköposti: service@skyjack.com

Osat (Pohjois-Amerikka)

Maksuton puhelu: 1-800-965-4626
Maksuton faksi: 1-888-782-4825
Sähköposti: parts@skyjack.com

Skyjack Australia Pty Ltd.

Unit 1, 35 Honeycomb Drive
Eastern Creek
New South Wales 2766
Australia
Puh.: +61 (0) 2 9854 0700
Faksi: +61 (0) 2 9854 0777

Osat & huolto (Eurooppa)

Unit 1 Maes Y Clawdd,
Maesbury Road Industrial Estate
Oswestry, Shropshire SY10 8NN UK
Puhelin: +44-1691-676-235
Faksi: +44-1691-676-238
Sähköposti: info@skyjackeurope.co.uk

Skyjack Brasil

Alameda Júpiter, 710
American Park Empresarial
Indaiatuba, SP, Brasil 13347-653
Puhelin: +55 19 3936 0132

Varoitussymboli on merkki nostolavassa, turvakilvissä, käyttöoppaissa ja muualla olevista tärkeistä turvallisuutta koskevista ilmoituksista. Kun näet tämän symbolin, ole varuillasi mahdollisen loukkaantumisen- tai hengenvaaran varalta. Noudata turvallisuutta koskevassa ilmoituksessa annettuja ohjeita.



Tämä varoitussymboli tarkoittaa Huomio!
Ole varuillasi! Kyseessä on oma turvallisuutesi.



VAARA

VAARA on ilmoitus vaarallisesta tilanteesta, josta voi olla seurauksena kuolema tai vakava vamma, ellei sitä vältetä.



VAROITUS

VAROITUS on ilmoitus uhkaavasta tilanteesta, josta voi olla seurauksena kuolema tai vakava vamma, ellei sitä vältetä.



HUOMIO

HUOMIO on ilmoitus uhkaavasta tilanteesta, josta voi seurata lievä tai kohtalainen vamma, ellei sitä vältetä. Sitä voidaan käyttää varoittamaan myös vaarallisista toimenpiteistä.

TÄRKEÄÄ

TÄRKEÄÄ on ilmoitus menettelytavasta, joka on tärkeä turvallisen käytön kannalta ja jonka noudattamatta jättämisestä voi olla seurauksena nostolavan toimintahäiriö tai vaurioituminen.

Alkuperäiset ohjeet englannin kielellä.

Sisältö

Kappale 1 – Nostolavaa koskevia tietoja.....	5
Lue ja ota huomioon	5
Turvallisuusohjeet	6
Kappale 2 – Tutustuminen.....	11
2.1 Tutustuminen SJ68RT-sarjaan	11
2.2 Komponenttien tunnistus	12
2.3 Silmämääräiset ja päivittäiset huoltotarkastukset	16
2.4 Toimintatestit	25
2.5 Vinssaus ja hinaus	34
2.6 Häätälaskujärjestelmä	36
Kappale 3 - Käyttö.....	37
3.1 Yleistä	37
3.2 Pääosat	38
3.3 Päärakenteet.....	39
3.4 Sarjanumerokyltti.....	39
3.5 Komponenttien tunnistus	40
3.6 Komponentin tunnistaminen (Lisävarustukset/lisälaitteet)	42
3.7 Käyttäjän vastuu	43
3.8 Käynnistys	44
3.9 Lastaaminen/tyhjentäminen	51
3.10 Suojakaiteen taittaminen	54
3.11 Nostolavan siirtäminen oviaukon läpi	56
3.12 Huoltotukimenettely.....	58
Kappale 4 – Taulukot	59
Taulukko 4.1 Perustoiminnot ja lisätoiminnot	59
Taulukko 4.2 Täsmennys ja toiminnot.....	60
Taulukko 4.3 Omistajan vuositarkastustiedot	61
Taulukko 4.4 Lavan maximi kapasiteetit (tasaisesti sijoitettuna)	61
Taulukko 4.5 Lattian kuormituspaine	62
Taulukko 4.6 EY-vaatimustenmukaisuusvakuutus	64
Taulukko 4.7 Huolto- ja tarkastusaikataulu	65
Taulukko 4.8 Käyttäjän tarkastuslista	66
Kappale 5 – Tarrat.....	67
Kappale 6 – Syjackin ominaisuuksia.....	90

SKYJACK parantaa ja laajentaa jatkuvasti laitteidensa ominaisuuksia, minkä vuoksi teknisiä tietoja ja mittoja voidaan muuttaa ilmoittamatta.

Nostolava

Nostolava on liikkuva laite, jossa on lava. Lavan asentoa voidaan säätää ja maan tasolta lavaa tukee tukirakenne.

Laitteen käyttötarkoitus

SKYJACK Rough Terrain Compact -sarjan nostolavat on tarkoitettu henkilöiden, työkalujen ja materiaalien kuljettamiseen ja nostamiseen yläpuolella oleviin työkohteisiin.

Laitteen käyttö

Nostolava on erittäin helposti ohjattava liikkuva työasema. Nostolavan nosto ja lava ylhäällä ajaminen on sallittua vain vahvassa ja tasaisessa maastossa. Nostolavalla voidaan ajaa epätasaisessa maastossa vain, jos lava on täysin laskettu.

Käyttöopas

Käyttöopas on olennainen osa nostolavaa. Se on erittäin tärkeä tapa antaa tarvittavat turvallisuustiedot laitteen käyttäjille. Tämän käyttöoppaan täydellinen ja luettavissa oleva kopio on pidettävä aina nostolavassa olevassa oppaan säilyttämiseen tarkoitettussa säänkestävässä säilytyslaatikossa.

Käyttäjä

Käyttäjän täytyy lukea ja ymmärtää lavassa oleva turvapaneelin kyltti ja kaikki muut tässä käyttöoppaassa ja nostolavassa olevat varoitukset. Vertaa nostolavassa olevia kilpiä ja tarroja tässä käyttöoppaassa oleviin kilpiin ja tarroihin. Vaihda välittömästi kaikki puuttuvat tai vahingoittuneet kyltit ja tarrat.

Huoltopalveluohjelma ja takuu

SKYJACK takaa, ettei missään uudessa SJRT-malliston nostolavassa ole viallisia osia tai valmistusvikoja ensimmäisen 24 kuukauden aikana. Paikallinen SKYJACK-edustajasi vaihtaa tai korjaa viallisen osan perimättä maksua osista tai työstä. Ota yhteyttä SKYJACKin huolto-osastoon halutessasi tietoja takuun jatkamisesta tai poikkeuksista.

Lisävarusteet

SKYJACK-nostolava on suunniteltu siten, että siihen sopii erilaisia lisävarusteita. Ne on lueteltu kohdassa "Vakio-ominaisuudet ja lisävarusteet" [taulukossa 4.1](#). Näiden lisävarusteiden (jos varusteina) käyttöohjeet on annettu tämän oppaan [kappaleessa 3](#).

Jos sinulla on kysyttävää osista ja järjestelmistä, jotka eivät ole vakiovarusteita, voit ottaa yhteyttä SKYJACKin huolto-osastoon:

☎ : 44-1691-676-235

📠 : 44-1691-676-238

Muista myös ilmoittaa kunkin kyseessä olevan laitteen malli- ja sarjanumerot.

Tämän käyttöoppaan soveltamisala

a. Tämä käyttöopas koskee [taulukossa 4.1](#) lueteltuja CE-version mukaisia SJRT Compact -sarjan työlavoja.

- Tunnuksella "CE" merkityt laitteet noudattavat eurooppalaisia vaatimuksia, kuten konedirektiiviä 2006/42/EY ja meludirektiiviä 2000/14/EY ja vastaavia EN-standardeja.

b. Käyttäjien tulee noudattaa tämän nostolavan käyttöön liittyviä kansallisia ja paikallisia terveys- ja turvallisuussäännöksiä.

**VAROITUS**

Nostolavan käyttöön liittyvien vaadittujen vastuiden noudattamatta jättäminen voi aiheuttaa hengenvaaran tai vakavan vamman!

Käyttäjän turvallisuutta koskevia muistutuksia

St. Paul Travelersin suorittaman tutkimuksen mukaan suurin osa onnettomuuksista johtuu yksinkertaisten ja perustavanlaatuisten turvallisuusohjeiden ja varotoimien noudattamatta jättämisestä.

Olet itse varovaisena käyttäjänä paras suoja onnettomuuksia vastaan. Sen vuoksi tätä nostolavaa tulee käyttää asianmukaista varovaisuutta noudattaen. Tämän käyttöoppaan seuraavat sivut on luettava ja ymmärrettävä täysin ennen nostolavan käyttöä.

Terve järki neuvoo käyttämään suojavaatteita koneiden parissa tai lähellä työskennellessä. Suojaa silmät, korvat, kädet, jalat ja ruumis käyttämällä asianmukaisia suojavarusteita.

Kaikki alkuperäisen rakenteen muutokset ovat ehdottomasti kiellettyjä ilman SKYJACKilta saatua lupaa.

Sähköiskuvaara

Tämä nostolava ei ole sähköisesti eristetty. Pidä vähimmäisturvaväli kaikkiin jännitteellisiin voimansiirtolinjoihin ja alla lueteltuihin osiin. Käyttäjän **tulee varmistaa**, ettei lava kiiku, heilu tai ole vinossa. **Tämä nostolava ei tarjoa suojaa sen kanssa kosketuksiin joutuvia tai lähellä olevia sähköjohtimia vastaan.**

**NOSTOLAVAA EI SAA KÄYTTÄÄ MAADOITUKSEEN HITSAUKSESSA.
NOSTOLAVAA EI SAA KÄYTTÄÄ UKONILMAN TAI MYRSKYN AIKANA.
ÄLÄ KÄYTÄ NOSTOLAVAA LÄHELLÄ VOIMANSIIRTOLINJOJA. SÄILYTÄ VÄHIMMÄISTURVAVÄLI KAIKKIIN
JÄNNITTEELLISIIN VOIMANSIIRTOLINJOIHIN.**

**VAARA**

Varo voimansiirtolinjoja

Vähimmäisturvaväli**CE-ohje**

”Yläpuolella olevien linjojen aiheuttaman vaaran välttäminen”

Omassa maassa voimassa olevia säännöksiä ja määräyksiä on noudatettava tarkasti.

JOS TÄTÄ VAARAA EI VÄLTETÄ, SEURAUKSENA VOI OLLA KUOLEMA TAI VAKAVA VAMMA.

60023AE-CE

Turvallisuuteen liittyviä varotoimia

Tunne ja ymmärrä varotoimet, ennen kuin siirryt käyttöoppaan seuraavaan kappaleeseen.



VAROITUS

Seuraavien varotoimien laiminlyöminen voi aiheuttaa kaatumis-, putoamis- tai puristumisvaaran tai muun vaaran ja johtaa kuolemaan tai vakavaan loukkaantumiseen.

- **TUNNE** kaikki konetta ja työmaata koskevat kansalliset ja paikalliset säännökset.
- **KÄÄNNÄ** päävirran katkaisin  pois-asentoon, kun nostolavaa ei valvota. Estä nostolavan luvaton käyttö irrottamalla avain.
- **KÄYTÄ** kaikkia saamiasi tai työolosuhteiden vaatimia suojavaatteita ja henkilökohtaisia suojarusteita.

- **ÄLÄ** käytä löysiä vaatteita, riippuvia solmioita, huiveja, sormuksia, rannekelloja tai muita koruja tätä nostolavaa käyttäessäsi.



- **VARO** takertumista köysiin, johtoihin ja letkuihin.



- **VARO** putoamista. Pysy suojaosien sisäpuolella.



- **ÄLÄ** nosta nostolavaa tai käytä sitä nostettuna tuulisissa tai puuskaisissa olosuhteissa, jotka ylittävät rajat, jotka on määritetty [kappaleessa 4](#), [taulukossa 4.4](#).



- **ÄLÄ** suurena lavan poikkipinta-alaa. Tuulelle alttiin alan suurentaminen heikentää nostolavan vakautta. Vältä pitämästä lavalla kankaita tms., kun lava on nostettu.



- **ÄLÄ** nosta nostolavaa, ellei se ole tukevalla ja tasaisella pinnalla.

- **ÄLÄ** aja nostettuna lähellä minkään tyyppisiä painaumia tai kuoppia, lastauslaitureita, jätteitä, epätasaisuuksia tai pintoja, jotka voivat vaikuttaa nostolavan vakauteen.



- **JOS KÄYTTÖ ALUEELLA, JOSSA ON KUOPPIA TAI MUITA EPÄTASAISUUKSIA ON EHDOTTOMAN VÄLTÄMÄTÖNTÄ**, nostolaitetta ei saa ajaa lava nostettuna. Aseta nostolava vaakasuoraan asentoon vain silloin, kun lava on täysin alas laskettuna. Varmista ennen lavan nostamista, että kaikki 4 pyörää tai tukijalkaa (jos varusteina) ovat kosketuksissa tasaista ja tukevaa pintaa vasten. Ajotoimintoa ei saa käynnistää nostamisen jälkeen.



- **ÄLÄ** nosta tai aja lava nostettuna rinteessä. Ajo lava nostettuna tulee tapahtua kovalla, tasaisella alustalla.



- **ÄLÄ** aja ylä- tai alamäkeen, kun lava on koholla. Kun lava on täysin alas laskettuna, nousevasti tai laskevasti, vain jyrkkyyksrajat [taulukossa 4.2](#) mainittuun maksimiin saakka hyväksytään.



Turvallisuuteen liittyviä varotoimia (jatkuu)

Tunne ja ymmärrä varotoimet, ennen kuin siirryt käyttöoppaan seuraavaan kappaleeseen.

- **ÄLÄ** käytä konetta pinnoilla, jotka eivät kestä nostolavan painoa nimelliskuorma mukaan lukien, kuten esim. kansien, viemäreiden tai kaivantojen päällä.



- **ÄLÄ** aja lava nostettuna pehmeällä tai epätasaisella alustalla.

- **ÄLÄ** käytä nostolavaa, johon on kiinnitetty tikkaita, rakennustelineitä tai muita välineitä sen koon tai työkorkeuden lisäämiseksi. Se on kielletty.



- **ÄLÄ** kohdista sivuttaisvoimia nostolavan sen ollessa nostettuna.



- **ÄLÄ** käytä nostolavaa nosturina. Se on kielletty.



- **ÄLÄ** istu, seiso tai kiipeä suojakaiteilla. Se on kielletty.



- **ÄLÄ** kiipeä saksirakenteessa. Se on kielletty.



- **VÄLTÄ** yläpuolella olevia esteitä. Ota huomioon yläpuolella olevat esteet ja muut mahdolliset nostolavaa ympäröivät vaarat lavan nostamisen tai ajon yhteydessä.



- **ÄLÄ** nosta lavaa sen ollessa auton lavalla, trukissa tai muun laitteen tai ajoneuvon päällä.



- **VÄLTÄ** puristumisvaaroja. Varo puristumisvaaroja nostettaessa tai ajettaessa. Pidä kaikki kehonosat nostolavan sisäpuolella.



- **ÄLÄ** laske lavaa, jos sen alapuolella on ihmisiä tai esteitä.



- **VARMISTA**, ettei liikeradalla (katvealueet mukaan lukien) ole ihmisiä tai esteitä.



- **OTA HUOMIOON** katvealueet nostolavaa käyttäessäsi.

Turvallisuuteen liittyviä varotoimia (jatkuu)

Tunne ja ymmärrä varotoimet, ennen kuin siirryt käyttöoppaan seuraavaan kappaleeseen.

- **VARMISTA**, että kaikki renkaat ovat hyvässä kunnossa ja että pyöränmutterit ovat oikealla kireydellä.

- **ÄLÄ** käytä renkaiden tai pyörien ollessa väärin täytettyjä tai vahingoittuneita. Katso [kappale 2: Pyörät/renkaat](#).



- **ÄLÄ** ylitä nostolavan nimelliskapasiteettia.



- **ÄLÄ** jaa kuormaa epätasaisesti.



- **ÄLÄ** muunna rajakytkimiä ja muita turvalaitteita tai poista niitä käytöstä.



- **ÄLÄ** käytä nostolavaa ilman paikoillaan olevia suojakaiteita, lukkotappeja ja kulkuaukon porttia/ketjua/tankoa.



- **ÄLÄ** käytä, jos nostolava ei toimi kunnolla, tai joku sen osista on vioittunut tai kulunut.



- **ÄLÄ** jätä nostolavaa vartioimatta niin, että avaimet ovat avainlukossa.



- **ÄLÄ** käytä alkoholin tai huumeiden vaikutuksen alaisena.



- **ÄLÄ** yritä vapauttaa kiinni tarttunutta lavaa alhaalla olevilla hallintalaitteilla, ennen kuin kaikki ihmiset ovat poistuneet lavalta.

- **ÄLÄ** yritä tukea nostolavaa toista rakennetta vasten asettamalla.

- **ÄLÄ** sijoita materiaaleja suojakaiteille tai materiaaleja jotka ylittävät suojakaiteet ellei Skyjack ole niin hyväksynyt.

- **TEMPPUILU** ja leikkiminen nostolavan kanssa on kielletty.

Turvallisuuteen liittyviä varotoimia (jatkuu)

Tunne ja ymmärrä varotoimet, ennen kuin siirryt käyttöoppaan seuraavaan kappaleeseen.

Putoamisenestosuojat

Suojakaiteet tarjoavat lavalla olijoille putoamisenestosuojan. Jos työnantaja tai toimivaltainen viranomais edellyttää ylimääräisen putoamisenestosuojan käyttöä, Skyjack suosittelee putoamisenestosuojaa, joka pitää lavalla olijan lavan sisällä eikä lavalla olija näin ollen joudu putoamisvaaraan, joka edellyttäisi putoamisen pysäyttävän järjestelmän käyttöä. Kun valjaita käytetään, ne pitää kiinnittää ainoastaan niille tarkoitettuihin lavan kiinnityspisteisiin.

Kaikkien henkilökohtaisten putoamissuojien on täytettävä viranomaisten vaatimukset ja ne on tarkistettava ja niitä on käytettävä valmistajan suositusten mukaisesti.

Kaikki henkilökohtaiset putoamissuojat on liitettävä ainoastaan hyväksytyihin kiinnityspisteisiin lavan sisäpuolella.

**VAROITUS**

Nostolavaan nousemisen ja siitä poistumiseen on aina käytettävä kolmipisteotetta.

- Käytä ainoastaan tarkoitukseen varattuja aukkoja.
 - Nouse ja poistu ainoastaan, kun nostolava on vedettynä täysin sisään.
- Käytä kolmipisteotetta, kun nouset lavalle tai poistut siitä. Nouse lavalle ja poistu lavalta ainoastaan maasta käsin. Nouse lavalle ja poistu lavalta kasvot lavaan päin.
 - Kolmipisteote tarkoittaa, että kaksi kättä ja yksi jalka tai yksi käsi ja kaksi jalkaa on aina kosketuksissa nostolavan kanssa siihen nousemisen ja siitä poistumisen aikana.

**VAROITUS**

Nostolavaa ei saa käyttää, jos:

- se ei vaikuta toimivan asianmukaisesti.
- se on vahingoittunut tai näyttää siltä, että siinä on kuluneita osia tai että osia puuttuu.
- siihen on tehty muutoksia, joita valmistaja ei ole hyväksynyt.
- sen turvalaitteita on muutettu tai ne on poistettu toiminnasta.
- se on merkitty tai lukittu pois käytöstä tai korjausta varten.

Jos näitä vaaroja ei vältetä, seurauksena voi olla kuolema tai vakava vamma.

Työmaan tarkastus

- Älä käytä vaarallisissa paikoissa.
- Suorita huolellinen työalueen tarkastus ennen nostolavan käyttöä mahdollisten vaarojen selvittämiseksi.
- Ota huomioon alueella liikkuvat laitteet. Varo törmäyksiä.

2.1 Tutustuminen SJ68RT-sarjaan

**VAROITUS**

Ainoastaan PÄTEVÄT ja KOULUTETUT henkilöt tulee tutustuttaa nostolavan käyttöön.

Tätä nostolavaa ei saa käyttää ilman asianmukaista lupaa ja koulutusta. Jos tätä vaaraa ei vältetä, seurauksena voi olla kuolema tai vakava vamma.

Käyttäjän vastuulla on lukea, ymmärtää täydellisesti ja noudattaa kaikkia tässä käyttöoppaassa ja nostolavalla olevia ohjeita ja varoituksia.

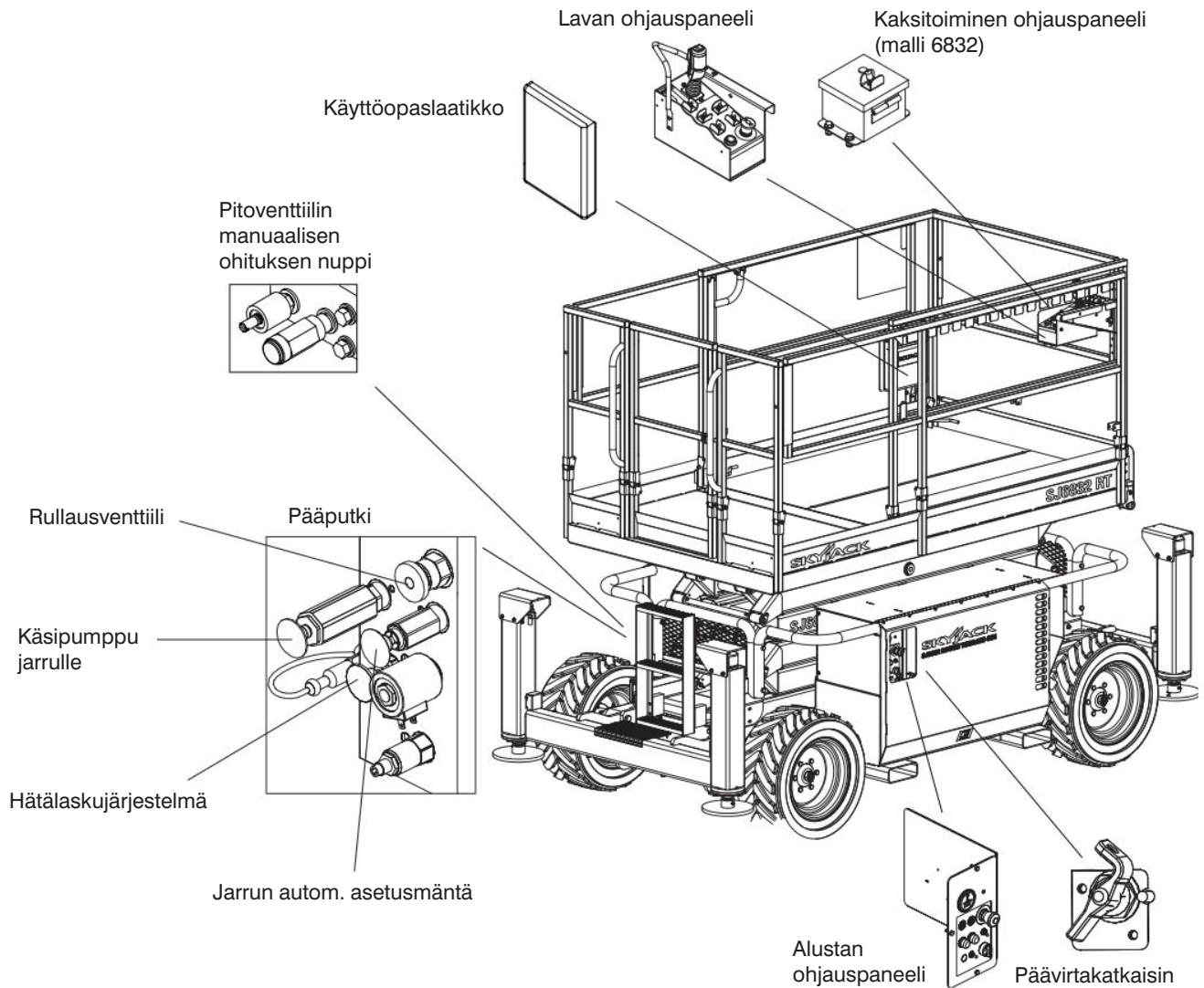

2

TUTUSTUMINEN

2.2 Komponenttien tunnistus

Seuraavat kuvaukset ovat vain tunnistus-, selitys- ja paikantamistarkoituksia varten.

2.2-1 Päävirtakatkaisin

Tämä kytkin sijaitsee moottorikotelon vasemmalla puolella.

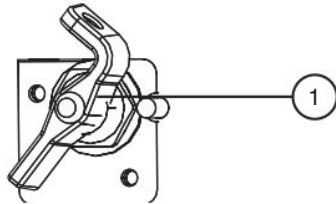

Kuva 2-1. Päävirran katkaisin

1. **Päävirtakatkaisin** - Tämä kytkin pois-asennossa, katkaisee virran kaikista piireistä. Kytkimen on oltava päällä-asennossa piirien käyttämiseksi. Käännä katkaisin pois-asentoon nostolavaa kuljetettaessa.

2.2-2 Liikehälytin

Hälytin antaa äänimerkin jonkin ohjaustoiminnoista ollessa valittuina. Tietyllä tavalla varustetuissa nostolavoissa tämän hälyttimen lisäksi on myös keltainen valo.

2.2-3 Kallistushälytys

Nostolava on varustettu laitteella, joka tunnistaa sen, että nostolava ei ole vaakasuorassa. Aktivoituneena se estää nostolavan ajo- ja nostotoiminnot, minkä lisäksi hälytin antaa äänimerkin ja keltainen valo syttyy. Hälytyksen kuullessasi laske lava täysin alas ja siirrä sitten nostolava niin, että se on vaakasuorassa, ennen kuin nostat lavan uudelleen.

HUOMAUTUS

Jos kallistushälyttimen äänimerkki soi eikä lava nouse tai nousee vain osaksi, laske lava välittömästi kokonaan alas ja varmista, että kone on tukevalla ja tasaisella pinnalla.

2.2-4 Kuorman tunnistusjärjestelmä

Tämä järjestelmä on turvalaite, joka estää nostolavan kaiken normaalin liikkeen paikallaan olevasta työasennosta sen jälkeen, kun nimelliskuorma on saavutettu ja ylitetty. Katso [taulukosta 4.4](#) nostolavan maksimikuormitukset.

- **Kun 90 % nimelliskuormasta on saavutettu:**
Lavan ohjauspaneelin punainen virtamerkkivalo vilkkuu.
- **Kun nimelliskuorma on saavutettu:**
Äänimerkki soi 2 sekuntia, 5 kertaa minuutissa.
- **Kun nimelliskuorma on ylitetty:**
Valon vilkkuminen ja äänimerkki jatkuvat ja kaikki sähköisesti ohjattavat nostolavan liiketoiminnot pysähtyvät. Normaaliin toimintaan voidaan palata poistamalla liiallinen kuorma lavalta.
- **Jos nostolava osuu käytön aikana yläpuolella olevaan esteeseen:**
Lavan nimelliskuormitus voi ylittyä ja kaikki toiminnot pysähtyvät. Lava voidaan vapauttaa tästä tilanteesta ainoastaan hätälaskujärjestelmän avulla. Katso [kappale 2.6](#).

HUOMAUTUS

Täyden ulostyöntöasennon saavuttamisen tai laskemisen yhteydessä nostolava voi pysähtyä ja tarkastaa ylikuormituslukeman. Käännä suhteellinen ohjain keskelle vapaa-asentoon ja vapauta aktivointikytkin. Jos nostolavan nimelliskuormitus ylitetään, valon vilkkuminen ja äänimerkki jatkuvat ja kaikki sähköisesti ohjattavat nostolavan liiketoiminnot pysähtyvät. Normaaliin toimintaan voidaan palata poistamalla liiallinen kuorma lavalta.

2.2-5 Jarrujärjestelmä

Jarrujärjestelmä sijaitsee päätaitteessa olevassa hydraulipolttoainetelineessä. Jarrut on vapautettava käsin, jos nostolavaa aiotaan työntää, vinsata tai hinata. Katso [kappale 2.5-2](#), miten jarrut vapautetaan käsin. Siinä on seuraavat ohjauslaitteet:

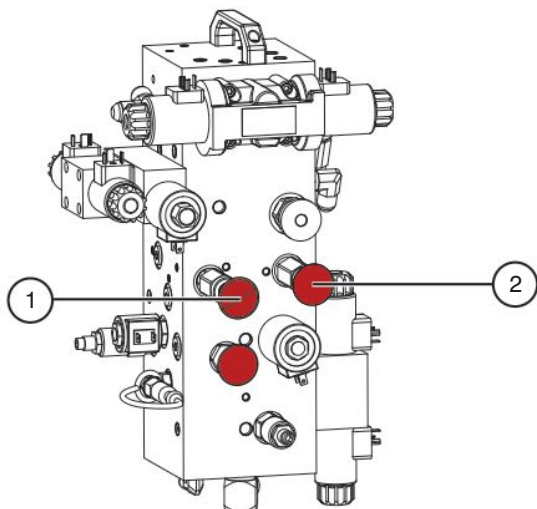

Kuva 2-2. Jarrujärjestelmä

1. Käsipumppu jarrulle
2. Jarrujen autom. tyhjennysventtiili

2.2-6 Häätälaskujärjestelmä

Tämän häätälaskujärjestelmän avulla lava voidaan laskea hätätilanteessa tai sähköjärjestelmän vaurioituessa. Katso [kappale 2.6](#) tietoja häätälaskujärjestelmästä. Siinä on seuraavat ohjauslaitteet:

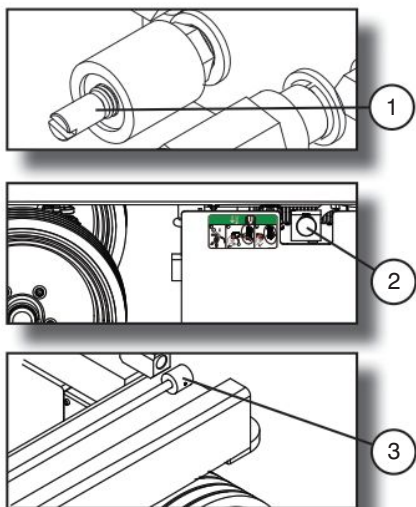

Kuva 2-3. Häätälaskujärjestelmä

1. **Pitovenntiilin manuaalisen ohituksen nuppi** - Sijaitsee pitovenntiilissä jokaisen nostosylinterin pohjassa.
2. **Hätälaskuventtiili** - Sijaitsee hydraulipolttoainetelineessä.
3. **Hätälaskuventtiilin kela** - Sijaitsee rungon oikealla puolella.

2.2-7 Laskeutumisen varoitusjärjestelmä

Laskeutumisen varoitusjärjestelmä pysäyttää laskeutumistoiminnon automaattisesti ennen täysin alas laskettua asentoa ja antaa äänimerkin.

2.2-8 Rullausventtiili

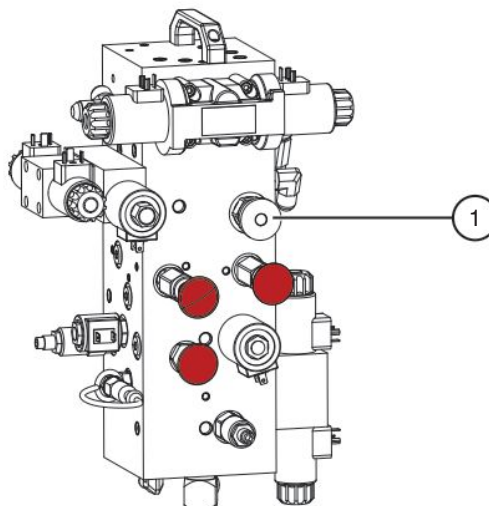

Kuva 2-4. Rullausventtiili

1. **Rullausventtiili** - Rullausventtiili sijaitsee päätaitteessa, hydraulipolttoainetelineessä. Katso [kappale 2.5-1](#) kuinka rullausventtiili vapautetaan.

2.2-9 Alustan ohjauspaneeli

Tämä ohjauspaneeli sijaitsee moottorikotelon vasemmalla puolella. Siinä on seuraavat ohjauslaitteet:

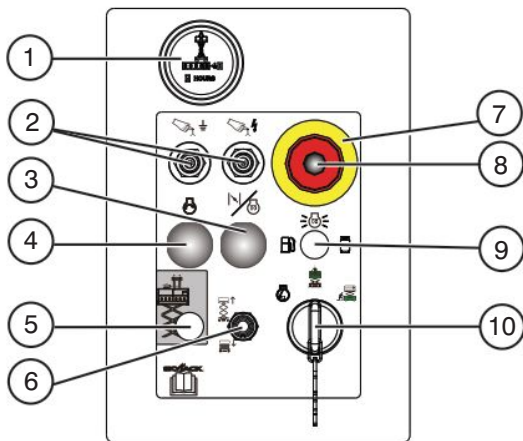

Kuva 2-5. Alustan ohjauspaneeli - Diesel

1. **Tuntimittari** - Tämä mittari kirjaa moottorin karttuvan käyttöajan.
2. **Automaattivarokkeet** - Automaattivaroke ponnahtaa ylös sähköpiiriin ylikuormituessa tai positiivisen piirin maadoituessa. Viritä varoke painamalla se takaisin paikalleen.
3. **Hehkutulpan painike (Diesel)** - Tämä painike kytkee hehkutulppiin virran kylmän dieselmoottorin käynnistykseen helpottamiseksi.
4. **Moottorin käynnistyspainike** - Tämä painike käynnistää moottorin käynnistysmoottorin.
5. **Kahden hengen kapasiteetin merkkivalo (malli 6832)** - osoittaa, että kahden hengen lavakapasiteetti on valittuna. Täysi lavakorkeus on käytettävissä.
6. **Lavan noston/laskun valintakytkin** - Tästä kytkimestä nostetaan tai lasketaan lavaa.
7. **Hätäpysäytyspainike** - Kun tämä painike on alhaalla, nostolavan noston/laskun valintakytkimeen ei tule virtaa.
8. **Virran merkkivalo** - Kun molemmat hätäpysäytinpainikkeet niin ohjauspanelista kuin myös lavan ohjauspanelista on vedetty ylös, valo palaa.
9. **Hehkutuksen merkkivalo (Diesel)** - Tämä punainen lamppu palaa kunnes hehkutulpat ovat läpikäyneet niille määrätyn kuumennusajan. Kun lamppu sammuu, moottorin voi käynnistää.
10. **Lavan/Moottorin/Rungon avain** - Tämä kolmivaiheinen valintakytkin antaa käyttäjälle mahdollisuuden valita aloitusasento, käynnistää kone tyhjäkäyntitilaan tai aktivoida joko rungon tai lavan ohjaimet.

2.2-10 Lavan ohjauspaneeli

Tämä irrotettava ohjauspaneeli on kiinnitetty lavan oikealle etupuolelle. Siinä on seuraavat ohjauslaitteet:

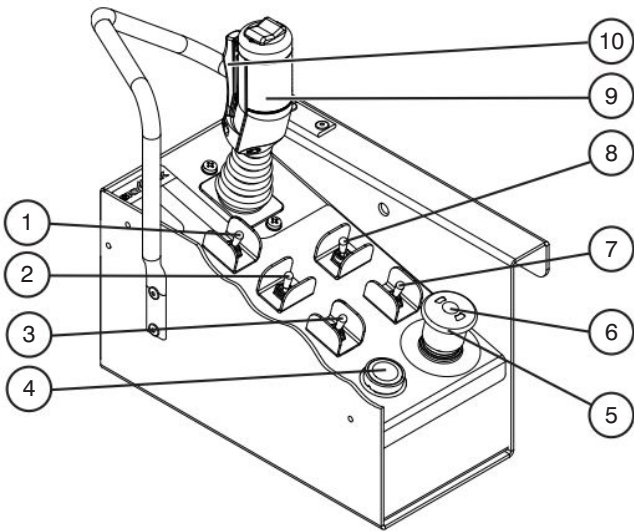

Kuva 2-6. Lavan ohjauspaneeli

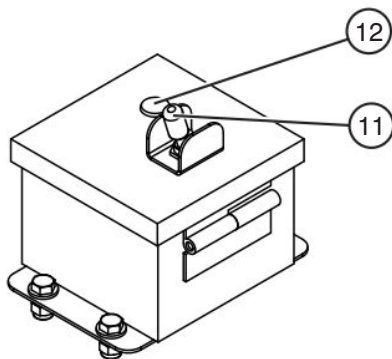











Kuva 2-7. Kaksitoiminen ohjauspaneeli (malli 6832)

1. **Vääntökytkin** - Tämä valintakytkin  hitaassa asennossa mahdollistaa ajotoiminnot hitailla nopeuksilla ja maksimiväännön kaltevassa ja vaikeassa maastossa. Ollessaan  nopeakulkuasennossa tarjoaa se mahdollisuuden ajaa nopeampaa mutta minimiväännöllä.
2. **Nosto-/ajokytkin** - Valitsemalla  nostoasento, nostopiiriin tulee virtaa. Valittaessa  ajoasento, ajopiiriin tulee virta.
3. **Moottorin käynnistyspainike** - Tämä  painike käynnistää moottorin käynnistysmoottorin.

HUOMAUTUS

Moottorin käynnistyspainike on sisäisesti kytketty öljynpaineen kytkimeen. Jos moottori sammuu tai ei käynnisty välittömästi, tämä painike ei toimi muutama sekuntiin, jolloin öljynpaineen virtaus on pysähtynyt.

4. **Merkinantotorven painike** - Tällä  painikkeella saadaan ilmoille auton äänimerkin kaltainen äänimerkki.
5. **Hätäpysäytyspainike** - Tämä painike  painettuna katkaisee ohjauspiirin virran.
6. **Virran merkkivalo** - Tämä valo palaa, kun  alusta on valittu lava/moottori/runko alustan ohjauspaneelissa olevalla avaimella. Valo palaa myös kun molemmat hätäpysäytinpainikkeet niin ohjauspaneelista kuin myös lavan ohjauspaneelista on vedetty ylös. Kun valo vilkkuu, se on merkki ylikuormituksesta. Katso [kappale 2.2-4](#).
7. **Hehkutulppakytkin (Diesel)** - Tämä painike tuottaa virtaa  hehkutulppiin kylmää dieselmoottoria käynnistettäessä.
8. **Hidas/Nopea kaasuvipu** - Tämä kytkin valitsee  alhaisen ja  korkean moottorinopeuden välillä.
9. **Noston/ajon/ohjauksen ohjain** - Tämä yhdellä kädellä käytettävä vipu ohjaa noston/ajon ja ohjauksen liikkeitä. Kun vipu vapautetaan, sisäiset jouset palauttavat sen vapaa-asentoon. Ohjaussauvan päällä oleva keinukytkin valvoo ohjaustoimintoa.
10. **Noston/ajon/ohjauksen aktivointiliipaisin** - Tämä palautuva  kytkin kytkee virran ohjaimeen. Se on pidettävä painettuna jatkuvasti samalla, kun kytketään ajo-/nosto- tai ohjaustoimintoja.
11. **Lavan kapasiteetin valintakytkin (malli 6832)** - tämä kaksiasentoinen kytkin sallii käyttäjän valita joko  kahden tai  neljän hengen lavakapasiteetin. Kahden hengen asennon ollessa valittuna lavan korkeusalue on rajoittamaton. Neljän hengen asennon ollessa valittuna lavan korkeusalue on rajoitettu.
12. **Kahden hengen kapasiteetin merkkivalo (malli 6832)** - osoittaa, että  kahden hengen lavakapasiteetti on valittuna. Täysi lavakorkeus on käytettävissä.

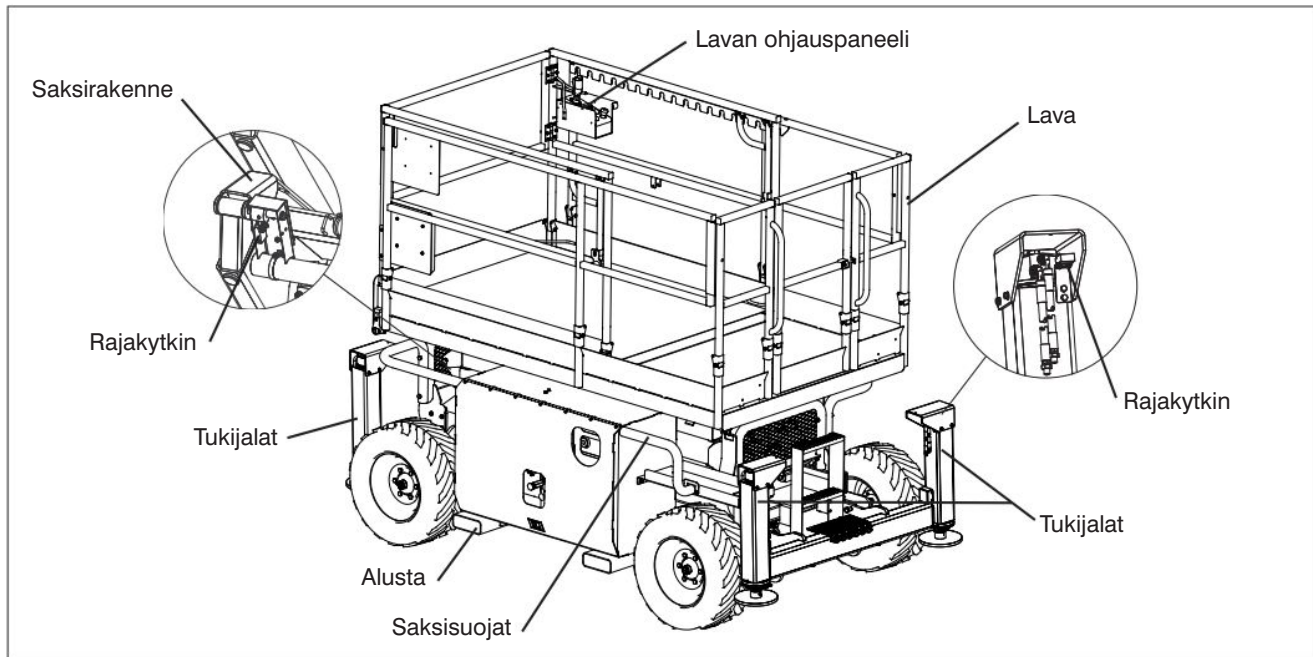

2.3 Silmämääräiset ja päivittäiset huoltotarkastukset

Aloita silmämääräiset ja päivittäiset huoltotarkastukset tarkastamalla kukin kohta järjestyksessä tässä kappaleessa lueltujen olosuhteiden osalta.



VAROITUS

Vaaran välttämiseksi älä käytä nostolavaa ennen kuin toimintaviat on korjattu.



VAROITUS

Mahdollisen vaaran välttämiseksi varmista, että nostolavasta on virta pois päältä silmämääräisten ja päivittäisten huoltotarkastusten aikana.



HUOMIO

Varmista, että nostolava on tukevalla ja tasaisella pinnalla.

HUOMAUTUS

Suorittaessasi silmämääräisiä ja päivittäisiä tarkastuksia eri alueilla varmista, että tarkastat myös rajakytkimet sekä sähkö- ja hydraulikkaosat.

2.3-1 Tarrat

Katso tämän käyttöoppaan [kappaletta 5 - Tarrat](#) ja varmista, että kaikki tarrat ovat paikoillaan ja että ne ovat luettavissa.

2.3-2 Sähköosat

Sähköosien huolto on tärkeää nostolavan asianmukaisen toiminnan ja käyttöiän kannalta.

Tarkasta, että seuraavilla alueilla ei ole kuluneita, syöpyneitä eikä löysiä johtoja:

- johdot alustasta lavaan ja johtosuojaan
- moottorikotelon sähköpaneeli
- moottorin johdinsarja
- hydrauliset/sähköiset johtosuojat

2.3-3 Rajakytkimet

Varmista, että rajakytkimet on asianmukaisesti suojattu eikä niissä ole näkyvissä vikoja eikä niiden liikettä ole estetty.

2.3-4 Hydraulikkaosat

Hydraulikkaosien huolto on tärkeää nostolavan asianmukaisen toiminnan ja käyttöiän kannalta.

Suorita silmämääräinen tarkastus seuraavien alueiden ympäriltä:

- hydraulisäiliön suodatin, liittimet, letkut, varavirtalaite (jos varusteena) ja alustan pinnat
- moottorikotelon liittimet, letkut, pääpumppu, suodatin
- kaikki hydraulisyinterit
- kaikki hydrauliputket
- alustan alapuoli
- maa-alue nostolavan alla
- tukijalat (jos varusteena)

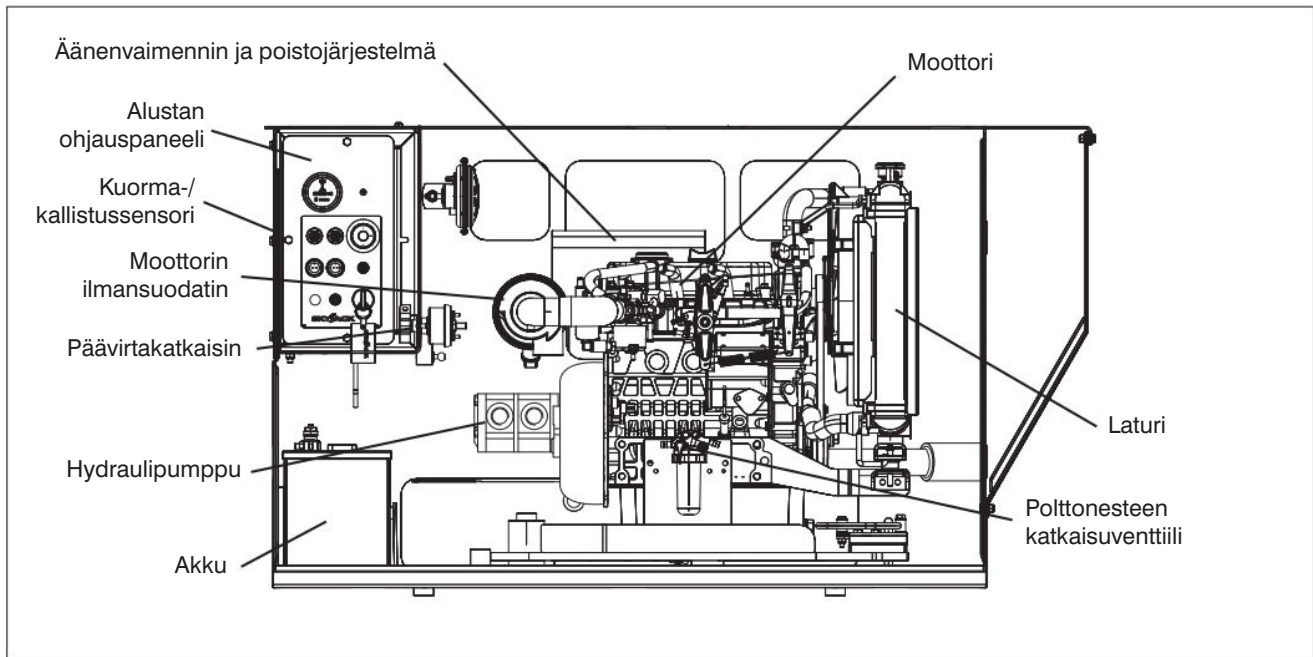

2.3-5 Moottorikotelo

- Varmista, että telineen lukitus on kiinni ja asianmukaisessa toimintakunnossa.
- **Päävirtakatkaisin**
 - Käännä päävirran katkaisin  pois-asentoon.
 - Varmista, että kaikki johdot ovat kiinni ja kytkin on asianmukaisessa toimintakunnossa.
- **Alustan ohjauskytkimet**
 - Varmista, että niissä ei ole näkyvissä vikoja ja että kaikki kytkimet ovat vapaa-asennossa.
- **Kuorma-/kallistussensori**
 - Tarkasta, että kuorma-/kallistussensori on kunnolla kiinni eikä siinä ole näkyvissä vikoja.
- **Akku**

Asianmukainen akun kunto on tärkeää hyvän suorituskyvyn ja toimintaturvallisuuden kannalta. Nesteen väärät tasot tai vahingoittuneet johdot ja liitokset voivat johtaa komponenttien vahingoittumiseen ja vaarallisiin olosuhteisiin.



VAROITUS

Räjähdyksivaara. Pidä pois avotulen ja kipinöiden läheltä. Akkujen lähellä ei saa tupakoida.



VAROITUS

Akkuhappo on äärimmäisen syövyttävää - Käytä sopivia silmä- ja kasvosuojaimia sekä asianmukaisia suojavaatteita. Jos ainetta joutuu iholle, huuhtele välittömästi kylmällä vedellä ja hakeudu lääkärin hoitoon.

1. Tarkasta, että akkukotelo on ehjä.
2. Puhdista akun navat ja kaapelien päät huolellisesti napojen puhdistustyökalulla tai teräsharjalla.
3. Varmista, että kaikki akun liitokset ovat kireällä.
4. Tarkasta akkunesteen määrä, jos se tulee kyseeseen. Jos levyjen päällä ei ole vähintään 13 mm nestettä, lisää tislattua tai suolapoistettua vettä.
5. Vaihda kaikki akut, jotka ovat vioittuneet tai eivät pysty pitämään varausta.

VAROITUS

Käytä nostolavassa alkuperäisiä tai valmistajan hyväksymiä osia ja komponentteja.

- **Hydraulipumppu**
 - Varmista, että löysiä tai puuttuvia osia ei ole, eikä näkyvissä ole vaurioita.
 - Varmista, että kaikki pultit on kunnolla kiristetty.

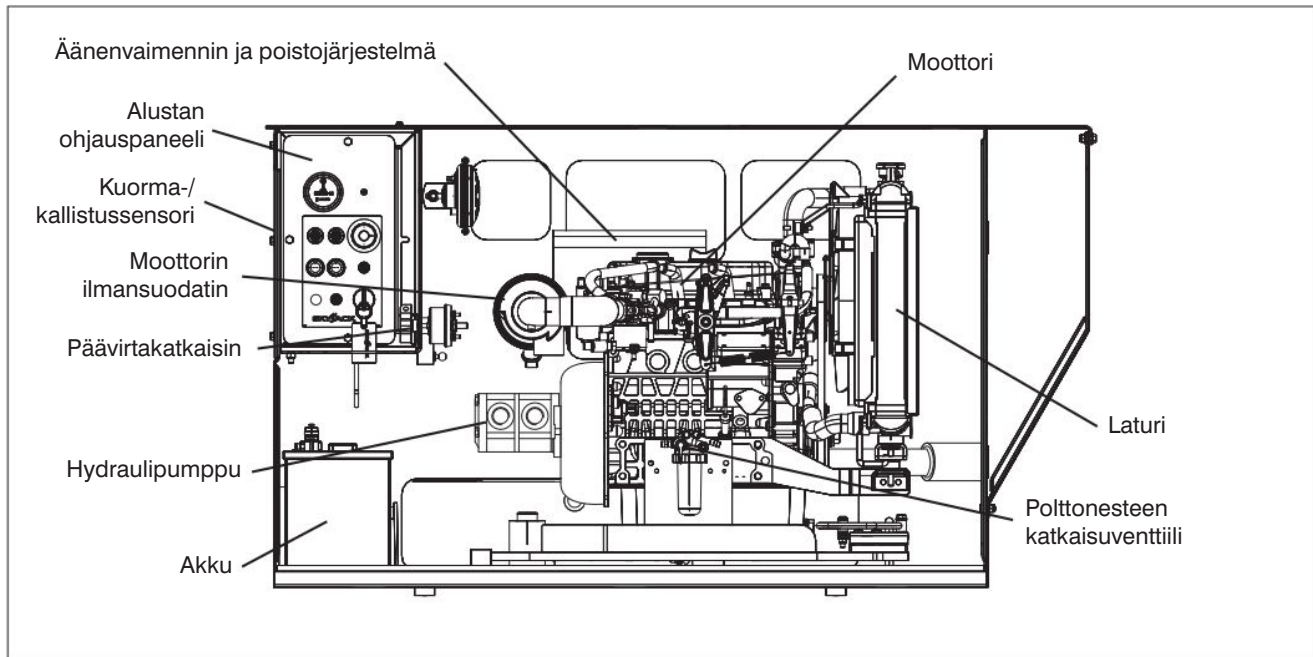

- Varmista, että kaikki kiinnittimet ja letkut on kunnolla kiristetty eikä niissä ole merkkejä hydraulivuodosta.
 - **Laturi**
 - Varmista, että laturi on kiinnitetty.
 - Varmista, että löysiä tai puuttuvia osia ei ole, eikä näkyvissä ole vaurioita.
 - Tarkasta jäähdytinnesteen pinta ja lisää tarpeen vaatiessa.
 - **Äänenvaimennin ja poistojärjestelmä**
 - Varmista, että äänenvaimennin ja poistojärjestelmä on kunnolla kiinnitetty ja että niissä ei näy merkkejä vaurioista.
 - **Moottorin keskiölevy**
 - Varmista, että löysiä tai puuttuvia osia ei ole, eikä moottorikotelossa ole näkyviä vaurioita. Varmista, että kaikki telineen kiinnityspultit ovat paikoillaan.
 - **Moottoriöljyn määrä**
 - Moottorin osien huolto on tärkeää nostolavan asianmukaisen toiminnan ja käyttöiän kannalta.
- **Tarkista öljyn määrä mittatikulla**
 - Öljyn määrän tulisi olla alueella, joka on merkitty sanalla "turvallinen". Lisää öljyä tarvittaessa.
 - **Polttoneesteen katkaisuventtiili**
 - Varmista, että löysiä tai puuttuvia osia ei ole, eikä näkyvissä ole vaurioita.
 - **Moottorin ilmansuodatin**
 - Varmista, että löysiä tai puuttuvia osia ei ole, eikä näkyvissä ole vaurioita.
 - **Polttoainevuodot**
 - Polttoainevuotojen havaitsemisen ja korjaamisen huomaamatta jättäminen johtaa vaaralliseen tilanteeseen. Räjähdys tai palava polttoneste saattaa aiheuttaa kuoleman tai vakavan vammautumisen.

**VAARA**

Polttoaineet ovat herkästi syttyviä. Tarkasta nostolava avoimessa, hyvin tuuletetussa paikassa loitolla lämmittimistä, kipinöistä ja liekeistä. Pidä hyväksytty sammutin aina helposti saatavilla.

Suorita silmämääräinen tarkastus seuraavien alueiden ympäriltä:

- letkut ja kiinnittimet
- polttoainepumppu
- Polttoainesuodatin

**VAROITUS**

Varo moottorin kuumia osia.

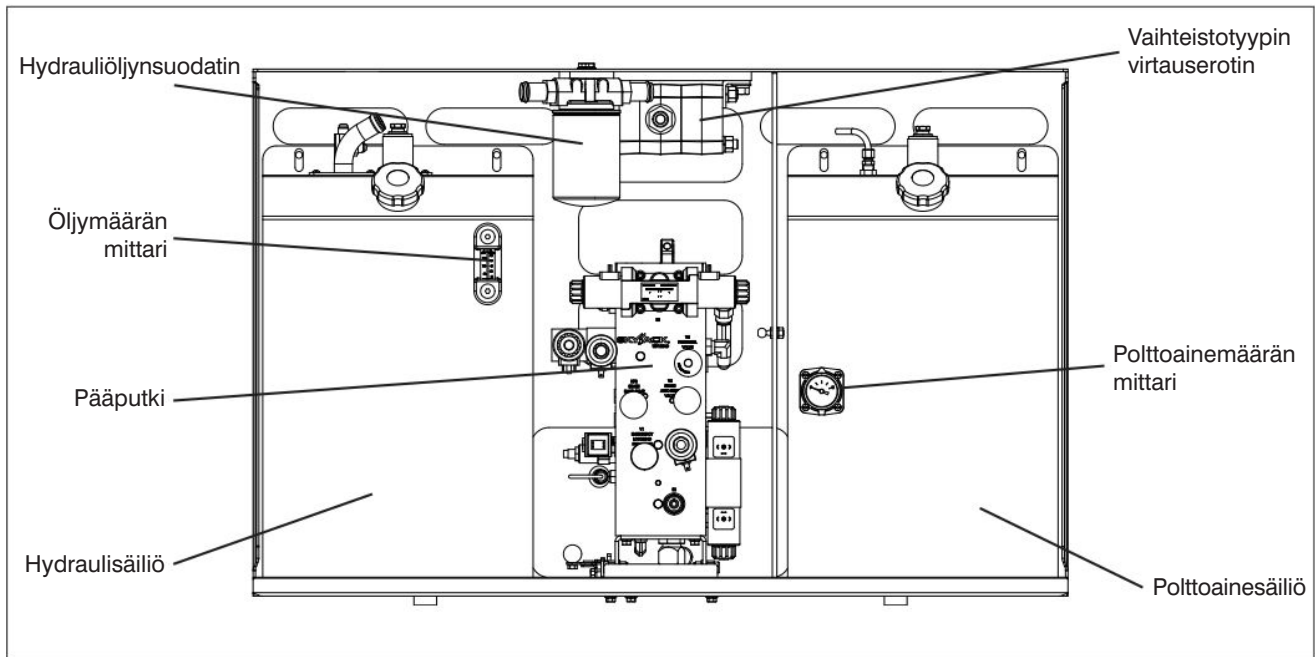

2.3-6 Hydrauli-/polttonesteen säiliö

- Varmista, että telineen lukitus on kiinni ja asianmukaisessa toimintakunnossa.
- **Hydraulisäiliö**
 - Varmista, että hydraulisäiliön täyttökorkki on kiinni.
 - Varmista, että säiliössä ei ole näkyvissä vikoja eikä merkkejä hydraulivuodosta.
- **Hydrauliöljy**
 - Varmista, että lava on laskettu kokonaan ja tarkasta sitten visuaalisesti hydrauliöljysäiliön sivulla oleva näkömittari.
 - Hydrauliöljyn tason tulee olla tarkastuslasin ylämerkin kohdalla tai hieman sen yläpuolella.
- **Hydrauliöljyn paluusuodatin**
 - Varmista, että suodatinosa on kunnolla paikallaan.
 - Varmista, että merkkejä vuodoista ei ole, eikä näkyvissä ole vaurioita.

• Polttoainesäiliö

TÄRKEÄÄ

Ennen nostolavan käyttämistä varmista, että polttoainetta on riittävästi aiottua käyttöä varten.

- Varmista, että polttoainesäiliön täyttökorkki on kiinni.
- Varmista, että säiliössä ei ole näkyvissä vaurioita eikä merkkejä polttoainevuodosta.
- **Polttoainevuodot**
Polttoainevuotojen havaitsemisen ja korjaamisen huomaamatta jättäminen johtaa vaaralliseen tilanteeseen. Räjähdys tai palava polttoneste saattaa aiheuttaa kuoleman tai vakavan vammautumisen.



VAARA

Polttoaineet ovat herkästi syttyviä. Tarkasta nostolava avoimessa, hyvin tuulettussa paikassa loitolla lämmittimistä, kipinöistä ja liekeistä. Pidä hyväksytyt sammutin aina helposti saatavilla.

Suorita silmämääräinen tarkastus seuraavien alueiden ympäriltä:

- polttoainetankki
- letkut ja kiinnittimet

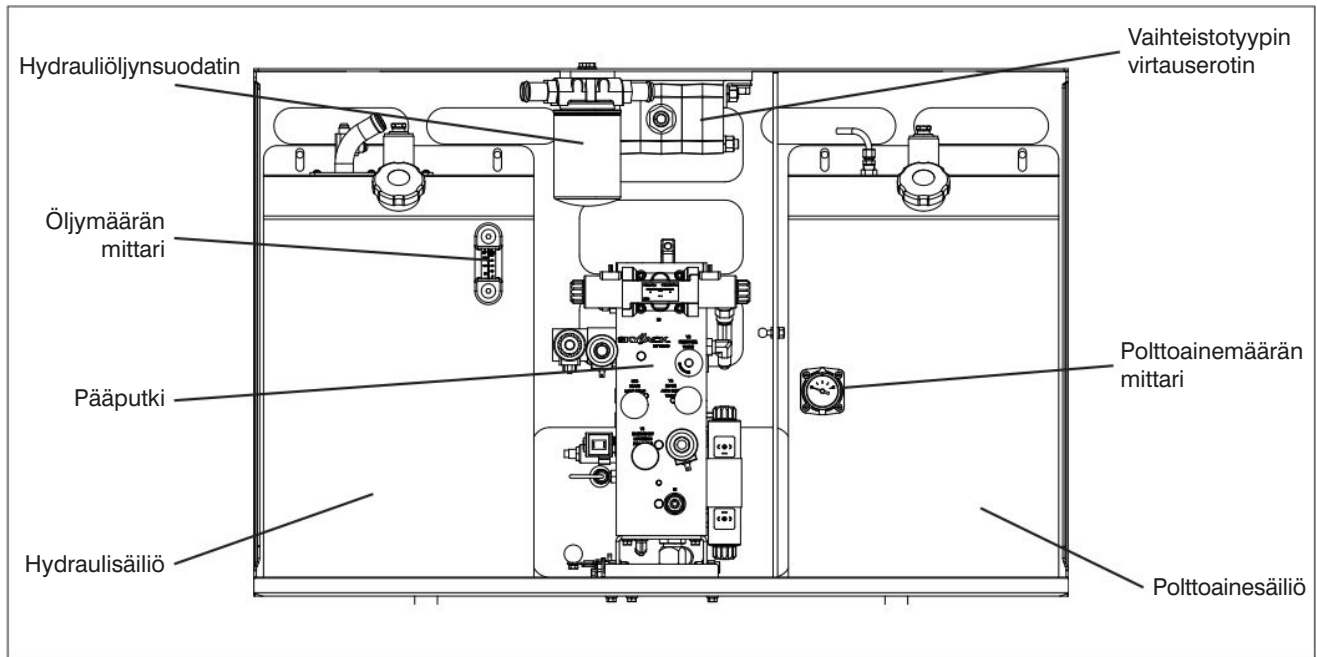

- **Pääputki**
 - Varmista, että kaikki kiinnittimet ja letkut on kunnolla kiristetty eikä niissä ole merkkejä hydraulivuodosta. Vedä ja taita pääputkisto esiin nähdäksesi sen läpikotaisin.
 - Varmista, että löysiä johtoja tai puuttuvia kiinnikkeitä ei ole.
 - Palauta alkuperäiseen asentoonsa.
- **Vaihteistotyyppin virtauserotin**
 - Varmista, että löysiä tai puuttuvia osia ei ole, eikä näkyvissä ole vaurioita.

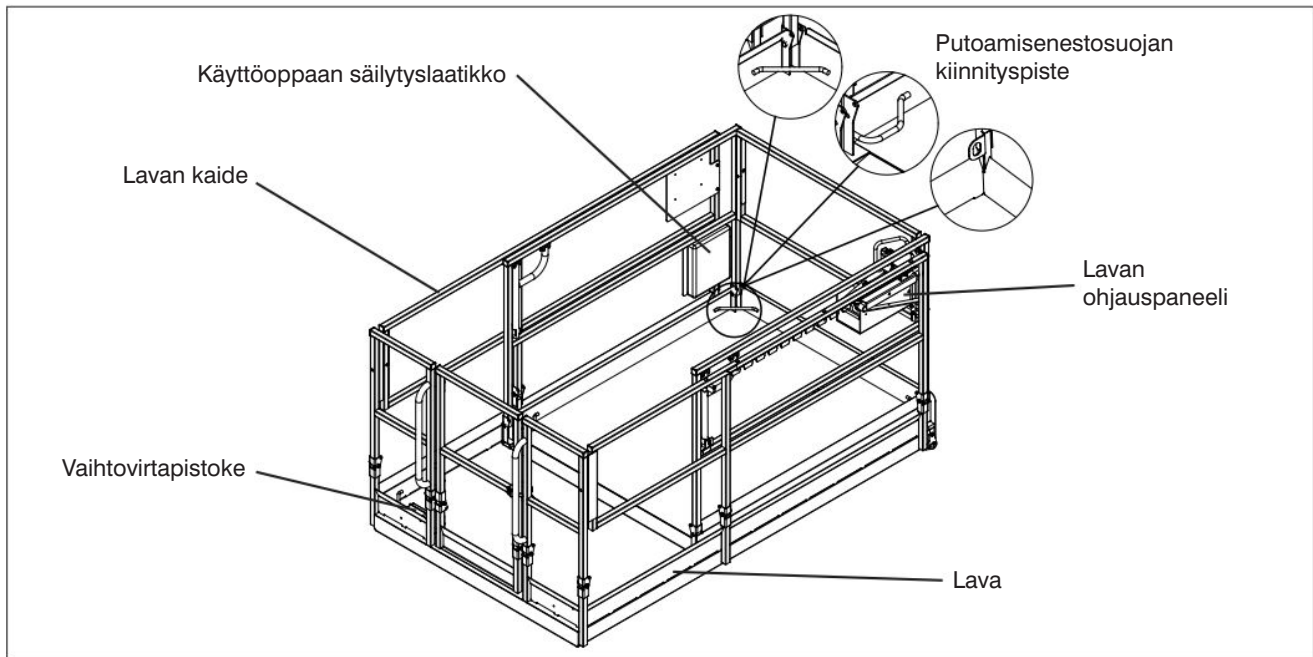

2.3-7 Lava



VAROITUS

Käytä kolmipisteotetta, kun nouset lavaan tai laskeudut siitä.

1. Siirry lavalle nostolavan tikkaita pitkin.
2. Sulje portti.
 - Varmista, että löysiä tai puuttuvia osia ei ole, eikä näkyvissä ole vaurioita.
 - Varmista, että kaikki kiinnittimet ovat tiukasti paikoillaan.
 - Varmista, että kaikki kaiteet ovat oikeassa asennossa ja kiinni.
 - Varmista, että portti on asianmukaisessa toimintakunnossa.
- **Putoamisenestosuojan kiinnityspiste (-pisteet)**
 - Varmista, että kiinnityspiste(et) ovat pitävät eikä niissä ole näkyvissä vikoja.

- **Lavassa oleva vaihtovirtapistorasia**
 - Varmista, että pistorasiassa ei ole näkyvissä vikoja eikä siinä ole likaa tai esteitä.
- **Käyttöoppaat**

Varmista, että käyttöoppaan ja EY-vakuutuksen kopio on käyttöoppaan säilytyslaatikossa.

 - Varmista, että käyttöoppaan säilytyslaatikko on paikallaan ja asianmukaisessa kunnossa.
 - Varmista, että käyttöoppaat ovat luettavissa ja hyvässä kunnossa.
 - Palauta käyttöoppaat käyttöoppaan säilytyslaatikkoon aina käytön jälkeen.
- **Lavan ohjauspaneeli**
 - Varmista, että kaikki kytkimet ja ohjain palautetaan vapaalle ja varmistetaan kunnolla.
 - Varmista, että löysiä tai puuttuvia osia ei ole, eikä näkyvissä ole vaurioita.



VAROITUS

Käytä kolmipisteotetta, kun nousest lavaan tai laskeudut siitä.

3. Käytä tikkaita purkaaksesi lavan.

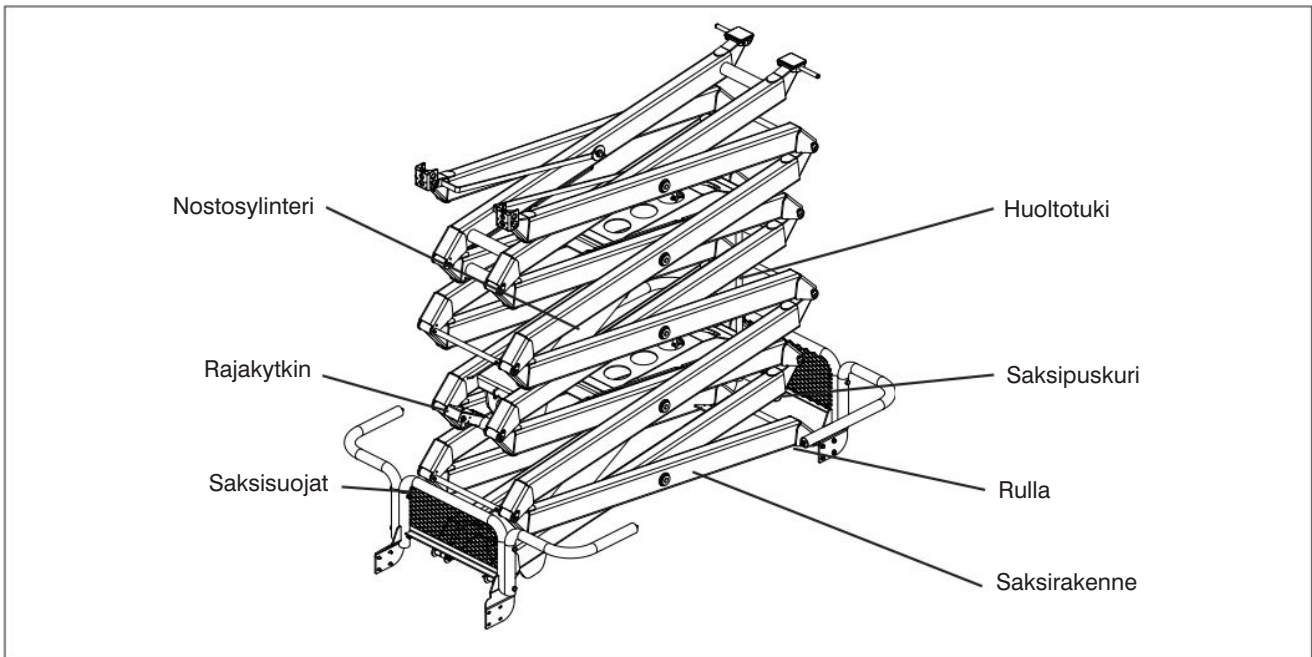

2.3-8 Nostomekanismi

1. Nosta lava (katso [kappale 3.8-4](#)) kunnes tilaa on riittävästi huoltotuen alas kääntämistä varten (katso [kappale 3.12](#)).

- **Huoltotuki**

- Varmista, että huoltotuki on kunnolla kiinni eikä siinä ole näkyvissä vikoja.

- **Saksirakenne**

- Varmista, että saksirakenteessa ei ole näkyvissä vikoja eikä teräsrakenteissa ole vääntymisen merkkejä.
- Varmista, että kaikki tapit ovat kunnolla kiinni.
- Varmista, että kaapelit ja johdot on kunnolla reititetty eikä niissä ole kulumisen ja/tai fyysisen vahingoittumisen merkkejä.

- **Saksipuskurit**

- Varmista, että puskurit ovat kiinni eikä niissä ole näkyvissä vikoja.

- **Rullat**

- Tarkasta, että rullat ovat kunnolla kiinni eikä niissä ole näkyvissä vikoja.
- Varmista, että rullien kulkureitillä ei ole likaa ja esteitä.

- **Nostosylinteri(t)**

- Varmista, että jokainen nostosylinteri on kunnolla kiinni, siinä ei ole löysiä tai puuttuvia osia eikä siinä ole vahingoittumisen merkkejä.
 - Varmista, että kaikki kiinnittimet ja letkut on kunnolla kiristetty eikä niissä ole merkkejä hydraulivuodosta.
2. Nosta lavaa, kunnes se on riittävän korkealla huoltotuen ylös kääntämistä varten. Katso [kappale 3.12](#).
 3. Laske lava täysin alas.

- **Saksisuojat**

- Varmista, että löysiä tai puuttuvia osia ei ole, eikä näkyvissä ole vaurioita.

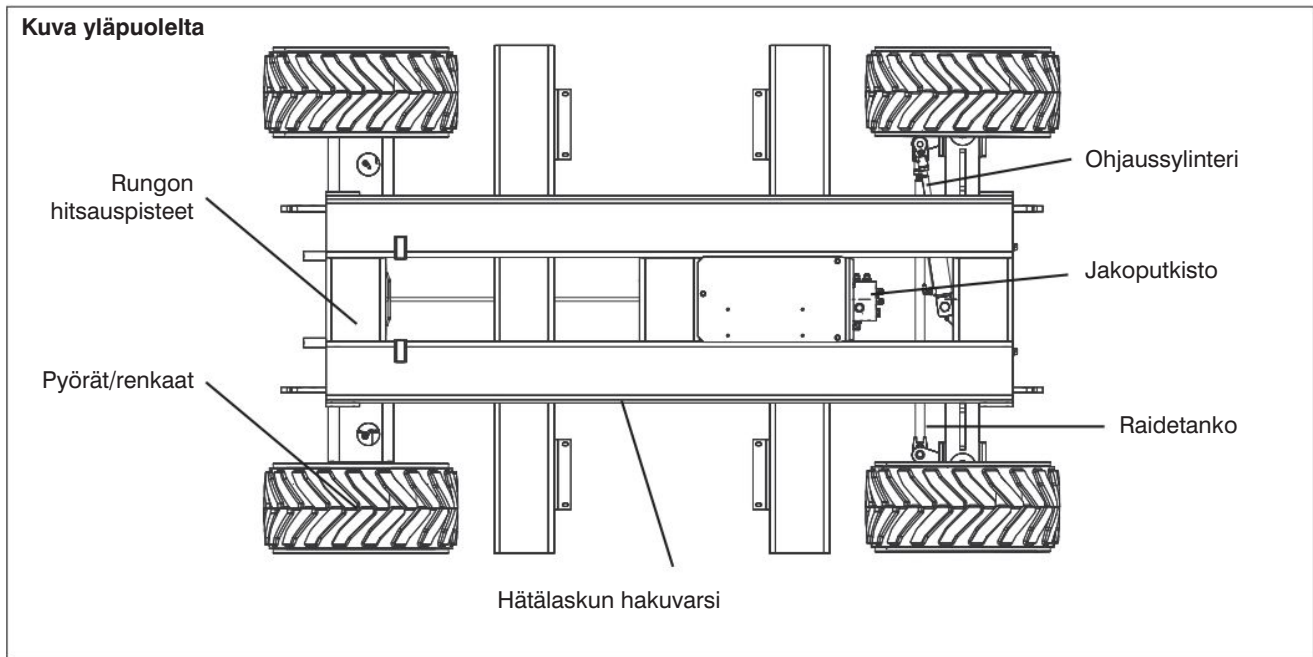

2.3-9 Alusta

- **Rungon hitsauspisteet**
 - Varmista, että hitsauksissa tai rakenteissa ei näy säröjä eikä vääntymiä ole.
- **Pyörät/renkaat**

Nostolavassa on vaahtotäytteiset renkaat. Rengas- ja/tai pyörärikkö voi johtaa nostolavan kaatumiseen. Osat voivat vahingoittua myös silloin, jos ongelmia ei havaita ja korjata ajoissa.

Katso [taulukosta 4.2](#) pyörien/renkaiden tekniset tiedot.



VAROITUS

Erilaisten rengastyypin sekoittaminen tai muunlaisten kuin laitteen mukana toimitettujen renkaiden käyttö voi heikentää laitteen vakautta. Käytä tämän vuoksi vaihtorenkaina ainoastaan Skyjackin hyväksymää rengastyypin. Jos laitteessa ei käytetä hyväkuntoisia samanlaisia hyväksytyjä renkaita, seurauksena voi olla kuolema tai vakava vamma.

- Tarkasta kaikki rengaspinnat ja sivuseinät, ettei niissä ole viiltoja, murtumia, puhkeamia tai epätavallista kulumista.
- Tarkasta jokainen rengas, että se ei ole vahingoittunut eikä siinä ole murtuneita hitsauksia.
- Tarkasta, että jokaisen pyöränmutterin kireys on oikea, niin ettei mikään niistä ole löysällä.
- Tarkasta, että pyörämootorin rakenteessa ei ole löysiä tai puuttuvia osia eikä siinä ole näkyvissä vikoja (jos varusteena).
- Tarkasta, että pyörät ovat linjassa sekä suorassa pysty- ja vaakasuoraan.

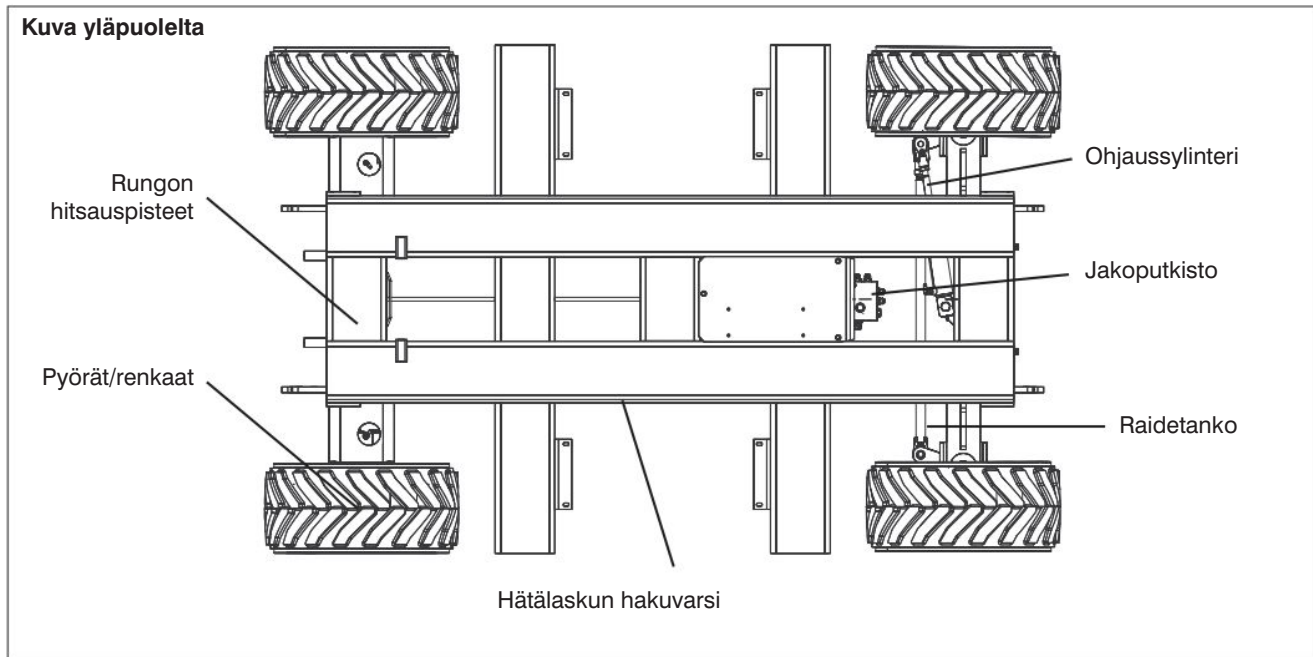

- **Ohjaussylinteri**
 - Varmista, että ohjaussylinteri on kunnolla kiinnitetty, että löysiä tai puuttuvia osia ei ole ja että kaikki kiinnittimet ja letkut on kunnolla kiristetty eikä merkkejä hydraulivuodoista ole.
- **Jakoputkisto**
 - Varmista, että kaikki kiinnittimet ja letkut on kunnolla kiristetty eikä niissä ole merkkejä hydraulivuodosta.
- **Raidetanko**
 - Varmista, että löysiä tai puuttuvia osia ei ole ja että raidetangon päätynastat ovat lukossa eikä niissä ole näkyvissä vikoja.
- **Hätälaskun hakuvarsi**
 - Tarkasta, että tanko on kunnolla kiinni eikä siinä ole näkyvissä vikoja.
- **Tikkaat**
 - Varmista, että löysiä tai puuttuvia osia ei ole, eikä näkyvissä ole vaurioita.
- **Tukijalat (jos varusteena)**
 - Varmista, että löysiä tai puuttuvia osia ei ole, eikä näkyvissä ole vaurioita.

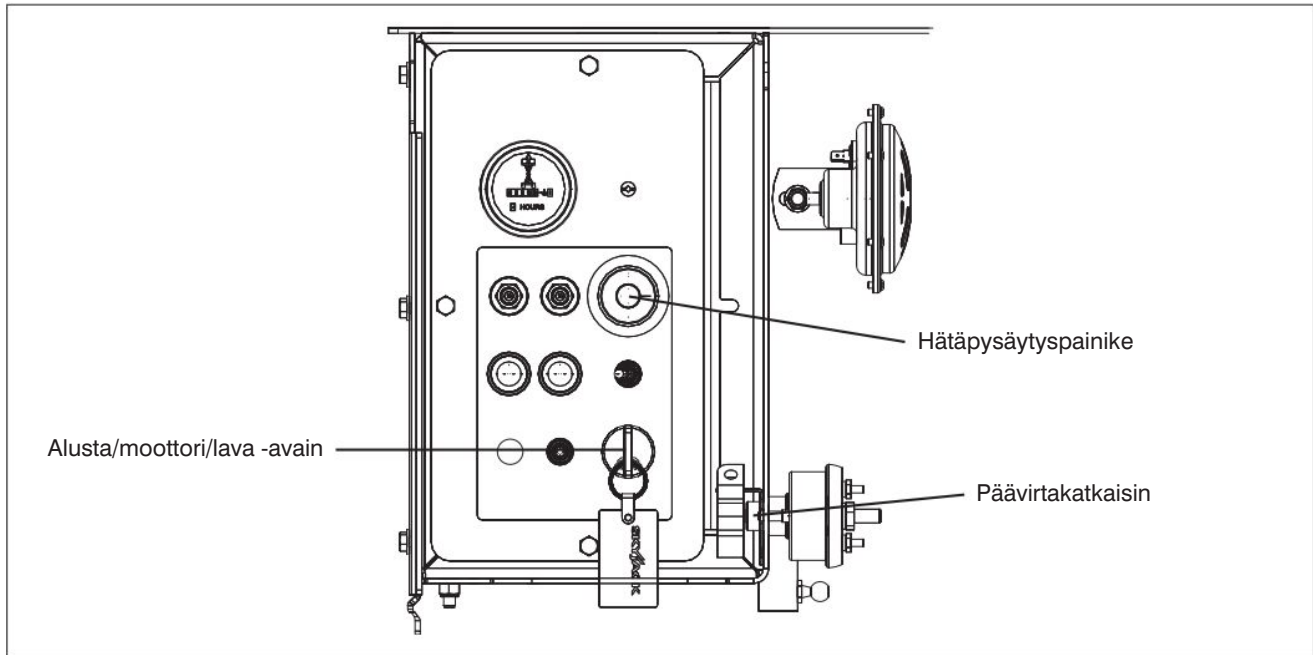

2.4 Toimintatestit

Toimintatestit on tarkoitettu saamaan selville toimintaviat, ennen kuin nostolava otetaan käyttöön. Käyttäjän on ymmärrettävä nostolavan kaikkien toimintojen testaamisen vaiheittaiset ohjeet ja noudatettava niitä.

TÄRKEÄÄ

Älä koskaan käytä väärin toimivaa nostolavaa. Jos toimintavikoja havaitaan, nostolava on merkittävä ja poistettava käytöstä. Nostolavan korjaukset saa suorittaa ainoastaan asiantunteva huoltoteknikko.

Kun korjaukset on tehty, käyttäjän on suoritettava käyttöä edeltävä tarkastus ja joitakin toimintatestejä ennen kuin nostolava otetaan käyttöön.

Ennen toimintatestien suorittamista sinun on luettava ja ymmärrettävä [kappale 3.8 - Käytön aloitus](#).

2.4-1 Testaa päävirtakatkaisin



1. Käännä moottorikotelossa päävirtakatkaisin  pois-asentoon.
Seuraus: Nostolavan toimintojen ei tulisi toimia.

2.4-2 Alustan ohjauspaneeli



VAROITUS

Käytä kolmipisteotetta, kun nouset lavalle tai laskeudut siltä tikkaita pitkin.

1. Siirry lavalle nostolavan tikkaita pitkin.
2. Sulje portti.
3. Vedä lavan ohjauspaneelista ulos  hätäpysäytyspainike.
4. Aseta kaasuvipu  ala-asentoonsa.
5. Käytä tikkaita purkaaksesi lavan.
6. Käännä päävirran katkaisin  päällä-asentoon.

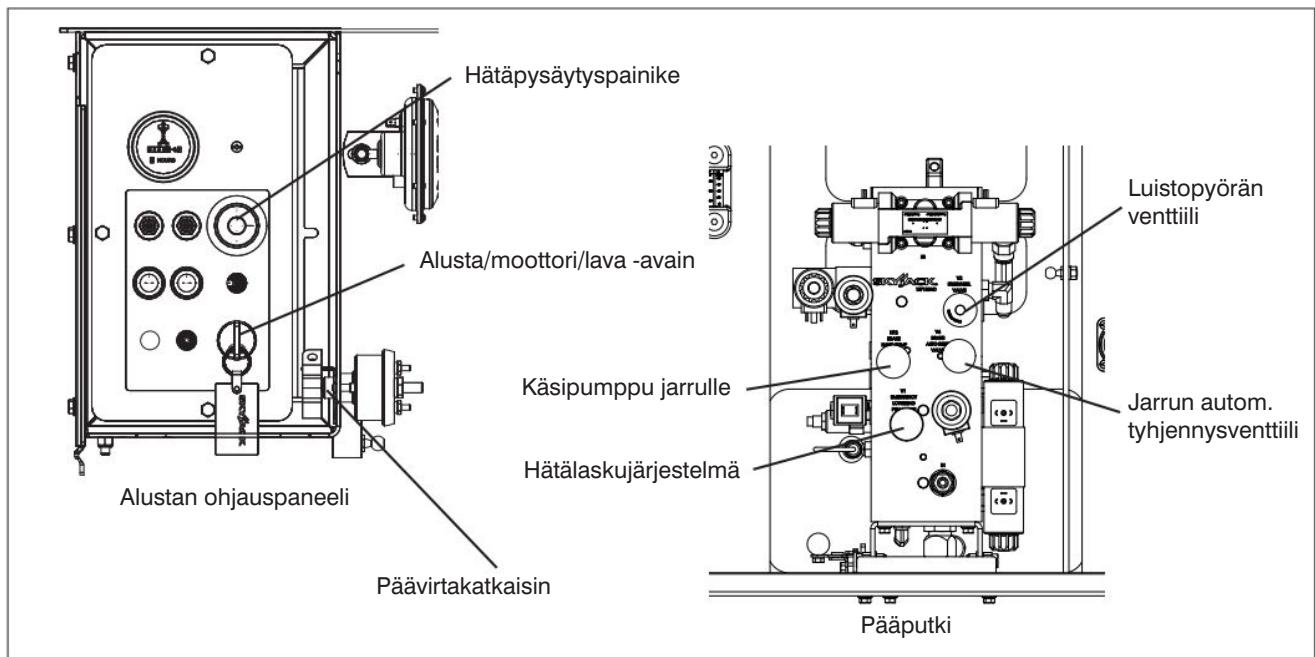

- Testaa Lavan/Moottorin/Rungon avainta





VAROITUS

Ota huomioon yläpuolella olevat esteet ja muut mahdolliset nostolavaa ympäröivät vaarat nostamisen yhteydessä.

1. Vedä alustan  hätäpysäytyspainike ulos.
 2. Aseta avain lava/moottori/runko-avainpesään, valitse  moottoriasento ja suorita moottorin käynnistysryitys.
Seuraus: Moottorin ei tulisi käynnistyä.
 3. Aseta avain lava/moottori/runko-avainkytkin  runkoasentoon ja suorita moottorin käynnistysryitys.
Seuraus: Moottorin tulisi käynnistyä.
- Testaa hätäpysäytys
 1. Työnnä  hätäpysäytinpainike sisään.
Seuraus: Moottorin tulisi sammua ja nostolavan toimintojen estyä.
 2. Vedä  hätäpysäytinpainike ulos ja käynnistä moottori uudelleen.

- Lavan koenosto- ja laskukytkin

1. Aseta Lavan/Moottorin/Rungon avain lukossa  runko-asentoon sekä nosta tai laske lavaa käyttäen lavan  nosto- tai  laskukytkintä.
Seuraus: Lavan nosto- ja laskutoimintojen tulisi toimia.

- Koehätälasku

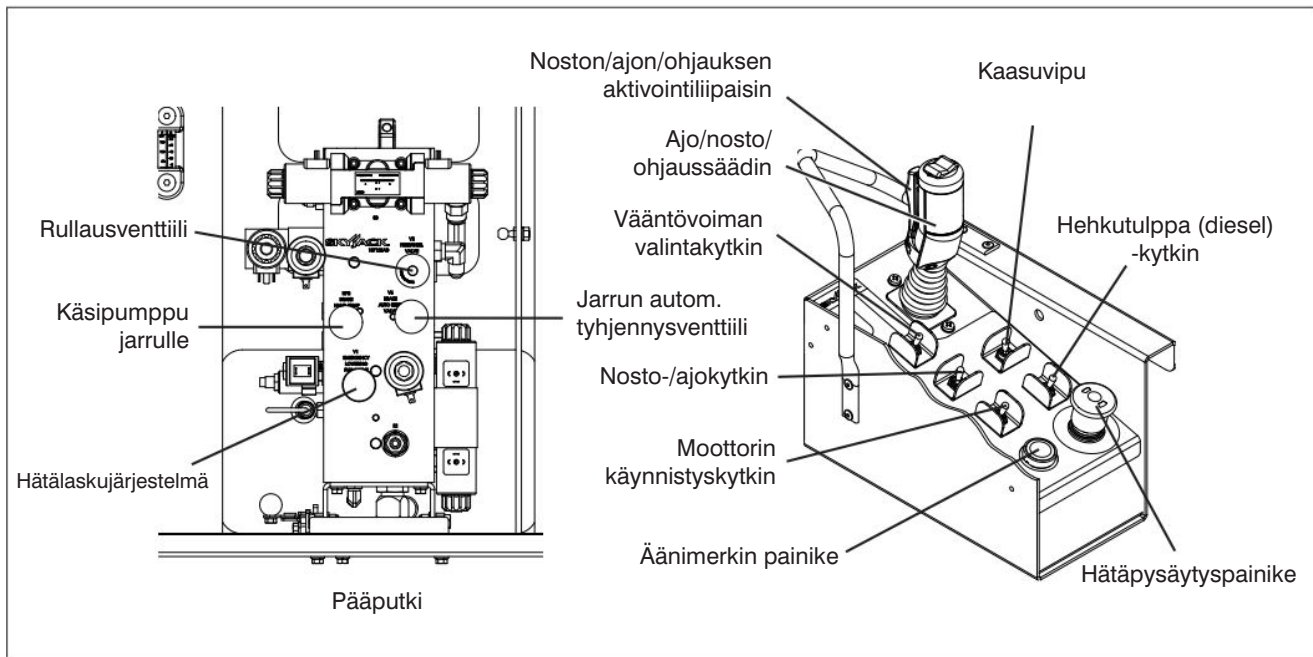

1. Lavan nostaminen
2. Pitoventtiilin manuaalisen ohituksen nuppi sijaitsee kunkin nostosylinterin tyvessä. Paina alas ja käännä vastapäivään. Jos tarpeen, käytä hakuvartta, joka sijaitsee nostolavan alustassa.
3. Laske nostolava pitämällä hydraulikka/sähkötelineen hätälaskuventtiiliä ulosvedettynä.
Seuraus: Lavan on laskettava.
4. Normaali toiminta palautetaan painamalla ja kääntämällä pitoventtiilin manuaalisen ohituksen nupit myötäpäivään.



- **Koerullaus**

1. Varmista, että haluttu kulkureitti on vapaana.
2. Vapauta jarru käsin (katso [kappale 2.5-2](#)).
3. Käännä rullaussventtiilin nuppi vastapäivään kokonaan auki ja yritä työntää/vetää nostolavaa. **Seuraus:** Nostolavan pitäisi liikkua.
4. Palauta normaali toiminta kääntämällä rullaussventtiilin nuppi myötäpäivään kokonaan kiinni.
5. Kytke jarru uudelleen käsin (katso [kappale 2.5-2](#)).

2.4-3 Lavan ohjauspaneeli

1. Varmista, että  hätätysäytyspainike on vedetty ulos.
2. Varmista, että verkkovirran virtakytkin  on auki-asennossa.
3. Aseta lava/moottori/runko-avainkytkin  alustasentoon ja poista avain.



VAROITUS

Käytä kolmipisteotetta, kun nousest lavalle tai laskeudut siltä tikkaita pitkin.

4. Siirry lavalle nostolavan tikkaita pitkin.
5. Sulje portti.
6. Vedä lavan ohjauspaneelista ulos  hätätysäytyspainike.

- **Testaa hätätysäytys**

1. Varmista, että moottori käy.
2. Työnnä  hätätysäytyspainike sisään. **Seuraus:** Moottorin tulisi sammua ja nostolavan toimintojen estyä.

- **Testaa aktivointiliipaisin**

1. Varmista, että moottori käy.
2. Aktivoimatta  aktivointiliipaisinta yritä aktivoida lavan jokin toiminto. **Seuraus:** Nostolavan kaikki toiminnot eivät saa olla toiminnassa.

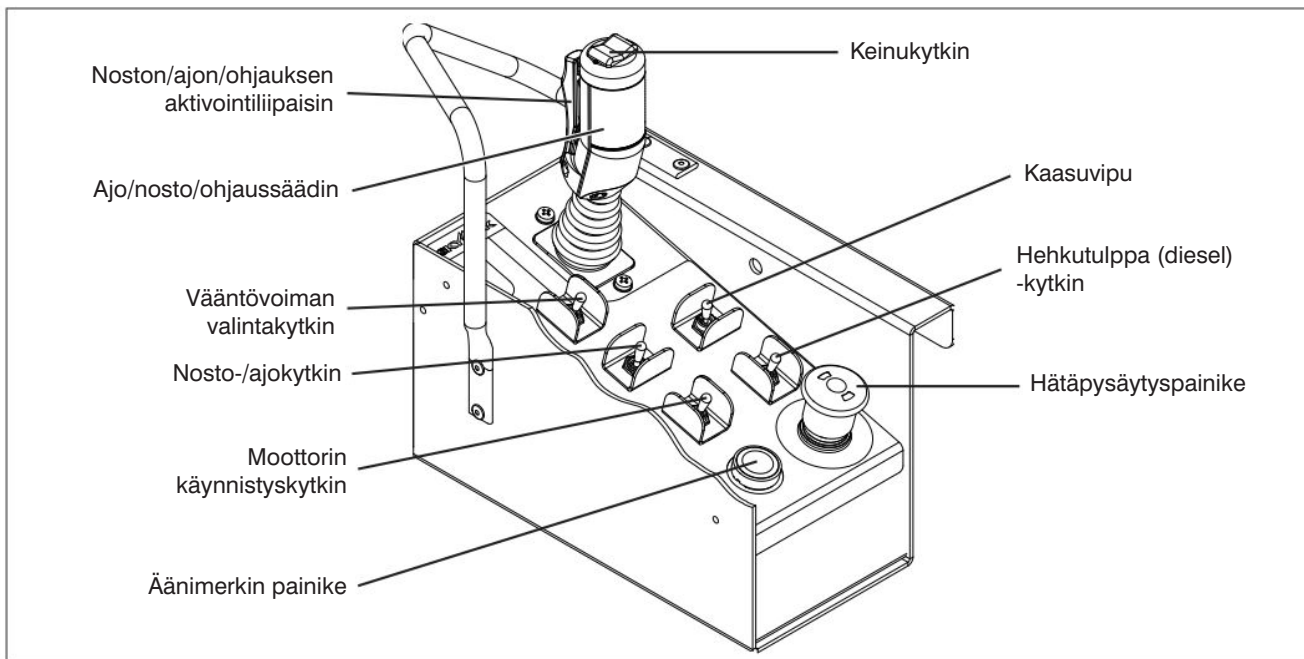

- Testaa lavan nosto/lasku



VAROITUS

Ota huomioon yläpuolella olevat esteet ja muut mahdolliset nostolavaa ympäröivät vaarat nostamisen yhteydessä.

1. Käännä nosto-/ajokytkin nosto-asentoon.
2. Aktivoi ja pidä alhaalla aktivointiliipaisinta.
3. Työnnä tai vedä ohjaussauvaa, kunnes on päästy haluttuun korkeuteen.
Seuraus: Lavan nosto- ja laskutoimintojen tulisi toimia.

- Testaa laskeutumisvaroitus

1. Nosta lavaa noin 3 - 4 metrin korkeuteen ja koeta sitten laskea lava kokonaan.
Seuraus: Alustan laskun on pysähdyttävä 2,5 m korkeudessa, ja äänimerkin on soitava.
2. Vapauta ohjaus ja varmista että saksien alue on esteetön, jatka sitten lavan laskua.

- Testaa ohjaus

1. Varmista, että moottori käy.
2. Paina ohjaussauvan päällä olevaa keinukytintä vasemmalle ja oikealle.
Seuraus: Ohjauspyörien tulisi kääntyä vasemmalle ja oikealle.

- Testaa ajo

1. Varmista, että haluttu kulkureitti on vapaana.
2. Aseta hallintapanelista nosto/veto/ajo -kytkin -ajoasentoon.
3. Aktivoi ja pidä alhaalla aktivointiliipaisinta.
4. Liikuta ohjainta hitaasti eteenpäin tai vastakkaiseen suuntaa kunnes nostolava liikkuu ja palautaa ohjain sitten keskiasentoonsa.
Seuraus: Nostolavan on liikutettava eteen tai taakse ja sitten pysähdyttävä.

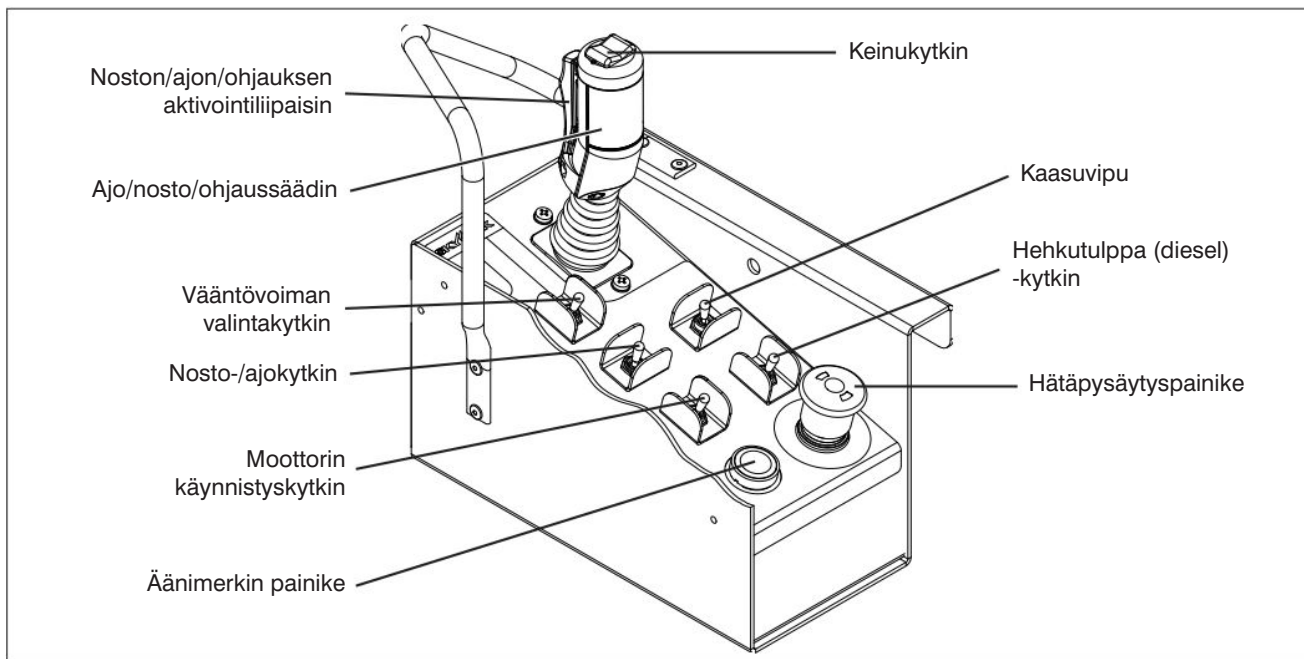

- Testaa nopeusrajoitus

**VAROITUS**



Ota huomioon yläpuolella olevat esteet ja muut mahdolliset nostolavaa ympäröivät vaarat nostamisen yhteydessä.



1. Varmista, että haluttu kulkureitti on vapaana.
2. Nosta lavaa noin 2 metrin korkeuteen ja koeta ajaa eteen tai taakse.
Seuraus: Nostolavan on liikuttava hitaammin kuin lasketussa asennossa.

- Testaa jarrut

**VAROITUS**

Jarrut menevät päälle heti, kun vapautat ohjaussauvan, mikä saa nostolavan pysähtymään välittömästi.

1. Varmista, että haluttu kulkureitti on vapaana.
2. Aktivoi ja pidä alhaalla  aktivointiliipaisinta.
3. Aja nostolavaa  eteenpäin. Kokeile jarrua vapauttamalla ohjaussauva.
Seuraus: Nostolavan tulisi pysähtyä. Jos nostolava vetää jommalle kummalle puolelle pysähtyessä, älä käytä nostolavaa, ennen kuin jarrun asetukset on tarkastettu.

4. Aja nostolavaa  eteenpäin. Testaa jarrua uudestaan vapauttamalla ainoastaan  aktivointiliipaisin
Seuraus: Nostolavan tulisi pysähtyä välittömästi ja äkillisesti. Jos nostolava ei pysähdy heti tai jos se vetää jommallekummalle puolelle pysähtyessään, älä käytä sitä, ennen kuin jarrun säädöt on tarkastettu.

- Testaa merkinantotorvi

1. Paina  äänimerkin painiketta.
Seuraus: Äänimerkin tulisi kuulua.

Kaksitoiminen ohjauspaneeli (malli 6832)

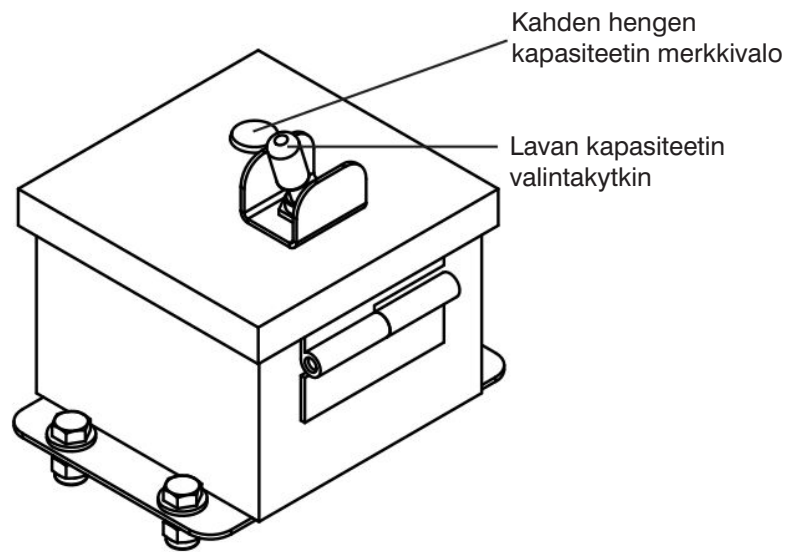

- Lavan kapasiteetin valintakytkimen testi (malli 6832)

- Nosta ja valitse kahden hengen lavakapasiteetti rungon kapasiteettivalitsimen kytkimestä.
Seuraus: Kahden hengen kapasiteetin merkkivalon pitäisi syttyä sekä rungossa että lavan ohjauskonsoleissa.
- Nosta ja valitse neljän hengen lavakapasiteetti rungon kapasiteettivalitsimen kytkimestä.
Seuraus: Kahden hengen kapasiteetin merkkivalon pitäisi sammua sekä rungossa että lavan ohjauskonsoleissa.

**VAROITUS**

Ota huomioon yläpuolella olevat esteet ja muut mahdolliset nostolavaa ympäröivät vaarat nostamisen tai ajon yhteydessä.

- Yritä nostaa lava kokonaan ylös.
Seuraus: Lavan pitäisi lopettaa nouseminen 7,9 metrin korkeudessa.

- Nosta ja valitse kahden hengen lavakapasiteetti rungon kapasiteettivalitsimen kytkimestä.
Seuraus: Kahden hengen kapasiteetin merkkivalon pitäisi syttyä sekä rungossa että lavan ohjauskonsoleissa.
- Yritä nostaa lava kokonaan ylös.
Seuraus: Lavan pitäisi lopettaa nouseminen täydessä lavakorkeudessa (9,7 metriä).
- Laske lava täysin alas.

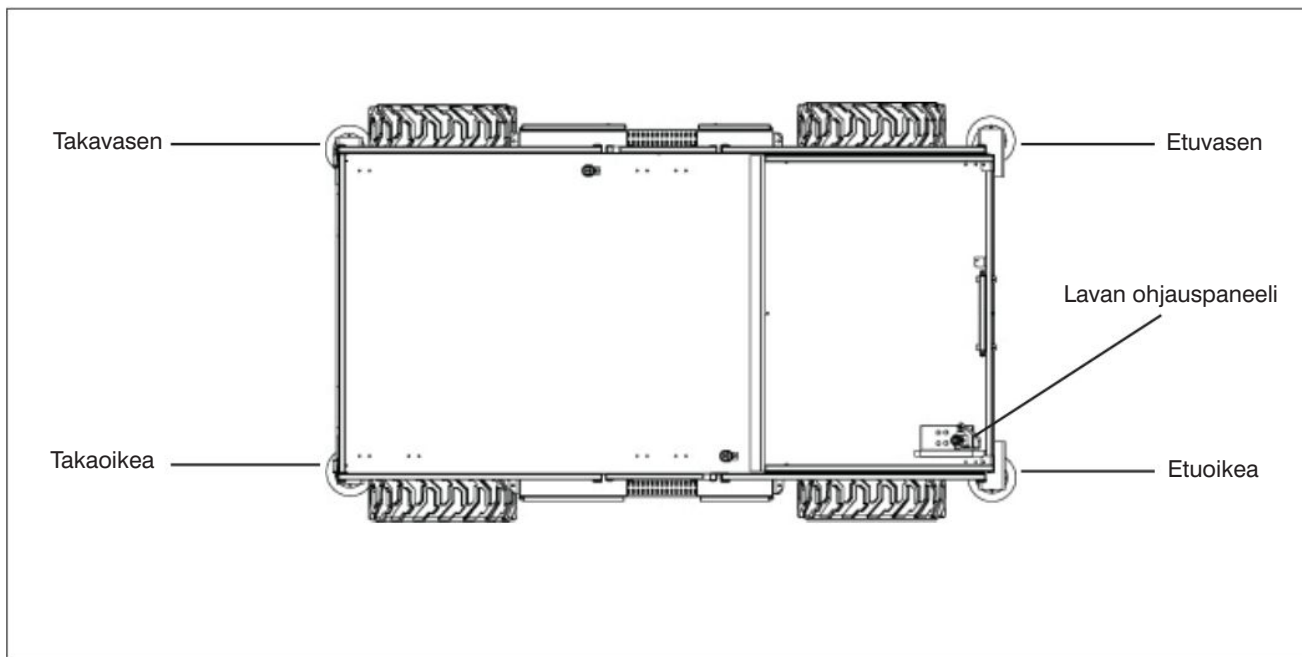

- **Testaa hydrauliset tukijalat (jos varusteena)** (Katso hydraulisten tukijalkojen toiminta [kappale 3.8-9](#))

1. Varmista, että nostolava on pysäköity kovalle, tasaiselle pinnalle, jossa ei ole esteitä.
2. Varmista, että lava on täysin laskettu.
3. Varmista, että tukijalat ovat täysin sisäänvedettyinä.
4. Autom. taso (jos varusteena):
Käytä autom. tasoa tukijalkojen avaamiseksi.
Seuraus: Kaikki neljä tukijalkaa avautuvat, kunnes ne tukevat painoa, ja tuo kone niiden sisäpuoliselle tasolle.
5. Kun autom. taso on valmis, yritä nostaa lavaa (30 cm) verran ja laske sitten lava laskettuun asentoon.
Seuraus: Lava nousee ja laskee.
6. Kun lava on lasketussa asennossa, vedä kaikki tukijalat täysin sisään käyttämällä autom. tasoa.
Seuraus: Kaikki neljä tukijalkaa vetäytyvät sisään, kunnes ne ovat ylösnostetussa asennossa.

**VAROITUS**

Varmista, ettei liikeradalla (katvealueet mukaan lukien) ole ihmisiä tai esteitä.

7. Aja nostolavaa maksiminopeudella.
Seuraus: Nostolava kulkee suurella nopeudella.

**VAROITUS**

Ota huomioon yläpuolella olevat esteet ja muut mahdolliset nostolavaa ympäröivät vaarat nostamisen tai ajon yhteydessä.

8. Nosta lava 3,6 metrin korkeuteen (mitattu renkaiden alareunasta lavan pintaan) lasketusta asennusta.
Seuraus: Nostotoiminto toimii.
9. Aja nostolavaa nostetulla korkeudella (3,6 metriä).
Seuraus: Nostolava kulkee matalalla nopeudella.
10. Yritä käyttää tukijalkoja nostetulla korkeudella (3,6 metriä).
 - Yritä avata osittain vasenta etutukijalkaa (noin 10 cm).
Seuraus: Tukijalka ei avaudu.
 - Yritä avata osittain oikeata etutukijalkaa (noin 10 cm).
Seuraus: Tukijalka ei avaudu.

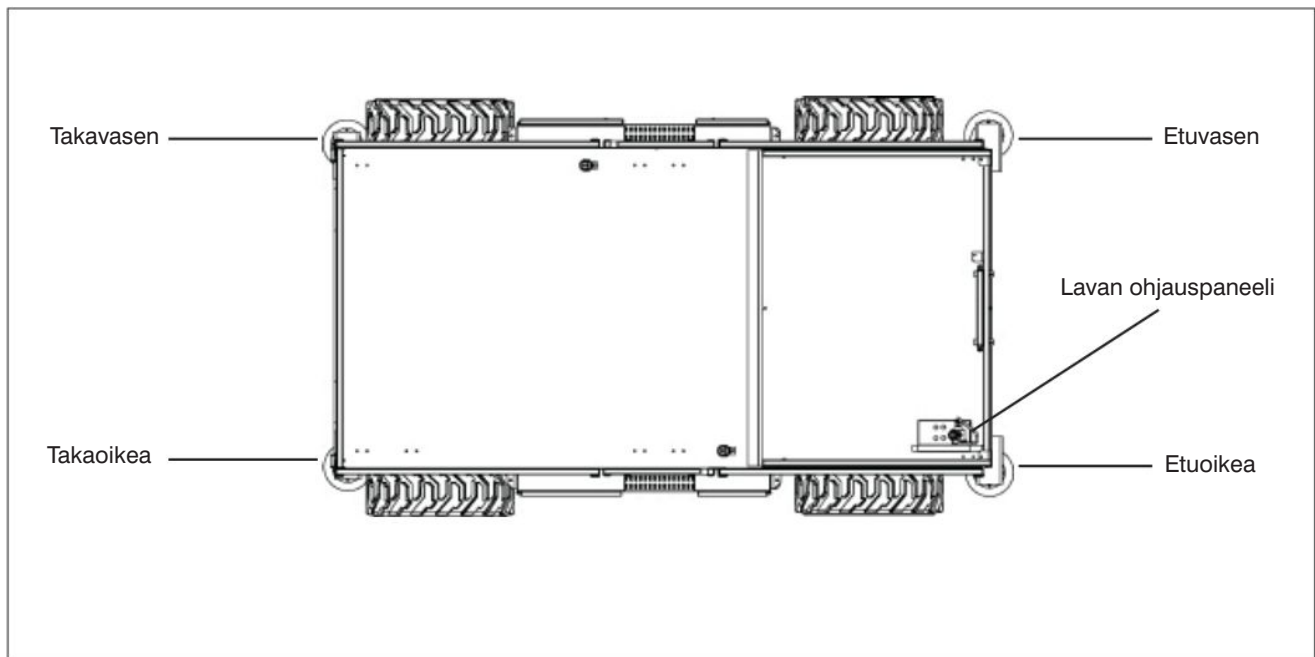

- Yritä avata osittain oikeata takatukijalkaa (noin 10 cm).
Seuraus: Tukijalka ei avaudu.
 - Yritä avata osittain vasenta takatukijalkaa (noin 10 cm).
Seuraus: Tukijalka ei avaudu.
11. Laske lava laskettuun asentoon.
Seuraus: Laskutoiminto toimii.
 12. Nosta lavaa 30 cm lasketusta asennosta ja avaa osittain vasen etutukijalka (noin 10 cm).
 - Yritä nostaa lavaa.
Seuraus: Nostotoiminto ei toimi.
 - Yritä ajaa nostolavaa.
Seuraus: Ajotoiminnot eivät toimi.
 - Yritä laskea lavaa.
Seuraus: Laskutoiminto toimii.
 13. Lava lasketussa asennossa.
 - Yritä nostaa lavaa, kun vasen etutukijalka on osittain avattu.
Seuraus: Nostotoiminto ei toimi.
 - Yritä nostaa lavaa, kun oikea etutukijalka on osittain avattu.
Seuraus: Nostotoiminto ei toimi.
 - Yritä nostaa lavaa, kun oikea takatukijalka on osittain avattu.
Seuraus: Nostotoiminto ei toimi.
 14. Lava lasketussa asennossa.
 - Yritä nostaa lavaa, kun vasen takatukijalka on osittain avattu.
Seuraus: Nostotoiminto ei toimi.
 - Avaa jokainen tukijalka, kunnes ne nostavat renkaita ylös noin 5 cm.
 - Vedä vasenta etutukijalkaa sisään, kunnes paino lepää sitä vastaavalla renkaalla.
 - Avaa oikeaa takatukijalkaa, kunnes se osuu maahan.
 - Yritä nostaa lavaa 30 cm verran.
Seuraus: Nostotoiminto ei toimi.
 15. Lava lasketussa asennossa.
 - Avaa jokainen tukijalka, kunnes ne nostavat renkaita ylös noin 5 cm.
 - Vedä oikeaa etutukijalkaa sisään, kunnes paino lepää sitä vastaavalla renkaalla.
 - Avaa vasenta takatukijalkaa, kunnes se osuu maahan.
 - Yritä nostaa lavaa 30 cm verran.
Seuraus: Nostotoiminto ei toimi.

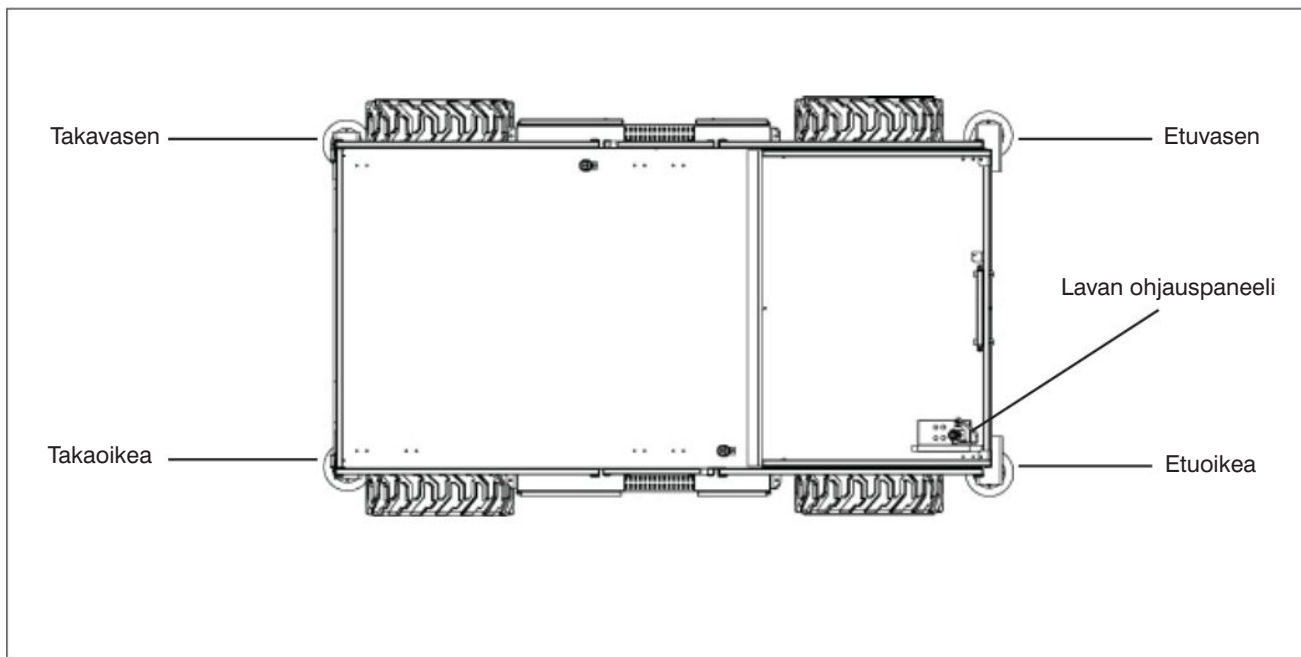

16. Lava lasketussa asennossa.
- Avaa jokainen tukijalka, kunnes ne nostavat renkaita ylös noin 5 cm.
 - Vedä oikeaa takatukijalkaa sisään, kunnes paino lepää sitä vastaavalla renkaalla.
 - Avaa vasenta etutukijalkaa, kunnes se osuu maahan.
 - Yritä nostaa lavaa 30 cm verran.
Seuraus: Nostotoiminto ei toimi.
17. Lava lasketussa asennossa.
- Avaa jokainen tukijalka, kunnes ne nostavat renkaita ylös noin 5 cm.
 - Vedä vasenta takatukijalkaa sisään, kunnes paino lepää sitä vastaavalla renkaalla.
 - Avaa oikeaa etutukijalkaa, kunnes se osuu maahan.
 - Yritä nostaa lavaa 30 cm verran.
Seuraus: Nostotoiminto ei toimi.
18. Avaa kaikki neljä tukijalkaa, kunnes kaikki renkaat nousevat irti maasta ja nostolava on vaakasuorassa.
- Nosta lavaa 3,6 m.
Seuraus: Nostotoiminto toimii.
 - Laske lava nostetusta asennosta (3,6 metriä).
Seuraus: Laskutoiminto toimii.

**VAROITUS**

Jos joku tukijalan lukoista ei toimi odotetulla tavalla, nostolava tulisi välittömästi merkitä ja poistaa käytöstä.

**VAROITUS**

Nostolavan korjaukset saa suorittaa ainoastaan asiantunteva huoltoteknikko.

2.5 Vinssaus ja hinaus

Tämä kappale sisältää ohjeita vinssaukseen, hinaukseen ja jarrun käsikäyttöiseen vapauttamiseen liittyen.



VAROITUS

Varmista ennen vinssausta tai hinausta, että lava on täysin alhaalla. Äkillinen liike voi tehdä nostolavasta epävakaa. Seurauksena voi olla loukkaantuminen tai kuolema.



VAROITUS

Hätätilanteessa, jossa nostolavan toiminnot eivät ole käytettävissä ja laskeminen ei ole mahdollista esteestä johtuen, nostolava on siirrettävä erittäin varovasti tarpeeksi kauas esteen kiertämistä varten. Tässä tapauksessa konetta on liikutettava mahdollisimman hitaasti ilman äkkinäisiä liikkeitä nopeudella, joka ei saa ylittää 50 mm/s.



VAROITUS

Suurin sallittu nopeus työnnettäessä, vinssattaessa tai hinattaessa on 3,2 km/h.



VAROITUS

Älä työnnä, vinssaa tai hinaa lavaa rinteessä äläkä jarruta hinaavaa ajoneuvoa nopeasti. Älä vedä nostolavaa rinnettä alas vintturia kohti.

2.5-1 Rullausventtiilin avaaminen

1. Varmista, että nostolava on tasaisella maalla. Kiilaa pyörät nostolavan vierimisen estämiseksi.

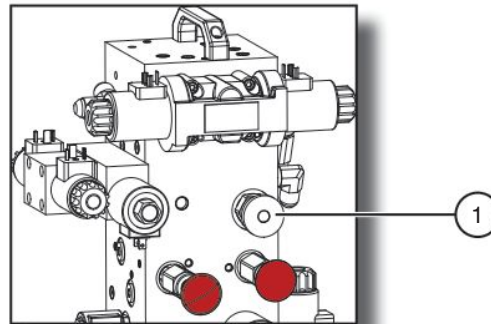

Kuva 2-8. Rullausventtiili

2. **Rullausventtiili** - Venttiilin nupin kääntäminen vastapäivään (kohta 1) täysin avoimeen asentoon sallii nesteen virrata pyörämoottoreiden läpi, jolloin pyörät rullaavat vapaasti.



VAROITUS

Rullausventtiiliin täytyy olla tiukasti suljettuna (myötäpäivään) normaalissa käytössä.

2.5-2 Seisontajarrun vapauttaminen käsin

**VAROITUS**

Älä kytke jarruja irti manuaalisesti, jos nostolava on rinteessä.

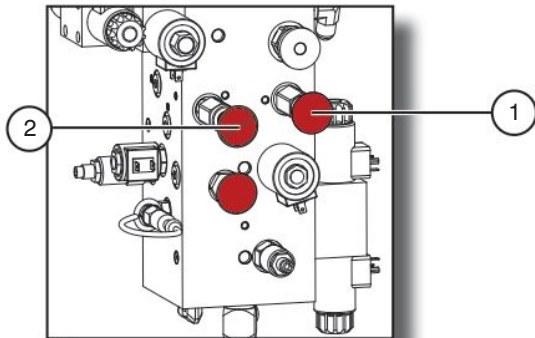

Kuva 2-9. Jarrujärjestelmä

HUOMAUTUS

Jarrut täytyy kytkeä irti käsin, jos nostolavaa aiotaan työntää, vinsata tai hinata.

8. Kiilaa pyörät nostolavan vierimisen estämiseksi.
9. Ota jarrut uudelleen käyttöön painamalla jarrujen automaattista asetusmäntää.
1. Varmista, että nostolava on tasaisella maalla. Kiilaa pyörät nostolavan vierimisen estämiseksi.
2. Käännä päävirran katkaisin  pois-asentoon.
3. Paikanna jarrun automaattinen asetusmäntä (osa 1) ja jarrun käsipumppu (osa 2) pääputkistossa hydraulipolttoainetelineessä.
4. Paina jarrun automaattista asetusmäntää sisäänpäin.
5. Tartu jarrun käsipumppuun ja paina se nopeasti alas, kunnes se tuntuu ottavan tukevasti vastaan. Jarrut on nyt vapautettu.
6. Vapauta pyörät ja työnnä, vinsaa tai hinaa nostolava haluttuun paikkaan.

**VAROITUS**

Jarrut on pantava takaisin päälle heti haluttuun paikkaan saapumisen jälkeen.

7. Aseta nostolava tukevalle ja tasaiselle alustalle.

2.6 Hätälaskujärjestelmä

Tämä kappale sisältää hätälaskujärjestelmään liittyviä ohjeita. Tämän järjestelmän avulla lava voidaan laskea hätätilanteessa tai moottorin toimintahäiriön ilmetessä.



VAROITUS

Pysy poissa saksimekanismin läheltä hätälaskuventtiiliä käyttäessäsi.

- Poista kaikki esteet laskeutuvan lavan tieltä.
- Lavan jatko-osa on mahdollisesti vedettävä sisään tai nostolava irrotettava esteen kiertämistä varten. Katso [kappaleesta 2.5](#) vinssaus ja hinaus.

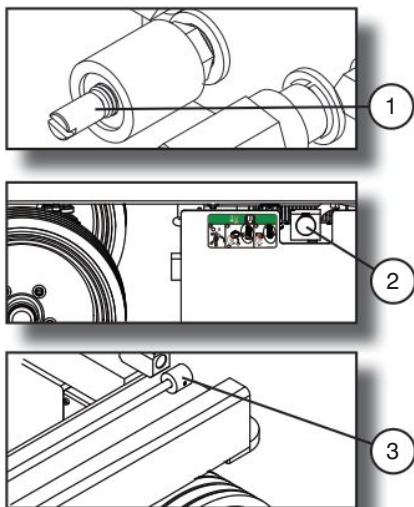

Kuva 2-10. Hätälaskujärjestelmä

- Etsi pitoventtiilin manuaalisen ohituksen nuppi (kohta 1) jokaisen nostosylinterin pohjasta. Löysää ja käännä neljänneskierto vastapäivään Käytä tarvittaessa nostolavan alustassa sijaitsevaa hätälaskun hakuvartta (kohta 3).
- Laske nostolava pitämällä hydraulikka/sähkötelineen hätälaskuventtiiliä (osa 2) ulosvedettynä.
- Normaali toiminta palautetaan painamalla ja kääntämällä pitoventtiilin manuaalisen ohituksen nupit myötapäivään.

3.0 Toiminta

Tässä kappaleessa annetaan nostolavan käyttöä varten tarvittavat tiedot. On tärkeää, että käyttäjä lukee ja ymmärtää tämän käyttöoppaan ennen nostolavan käyttöä.

3.1 Yleistä

Nostolavan hyvän käyttökunnon säilymisen kannalta on tärkeää, että käyttäjällä on riittävä pätevyys ja että hän noudattaa tässä käyttöoppaassa annettua huolto- ja tarkastusaikataulua.

3.1-1 Käyttäjää koskevat vaatimukset

- Vain kokeneet ja valtuutetut työntekijät saavat käyttää nostolavaa.
- Tämän nostolavan turvallinen käyttö edellyttää, että käyttäjä ymmärtää rajoitukset, varoitukset, käyttömenetelmät ja käyttäjän huoltovastuun. Käyttäjän on siis ymmärrettävä ja tunnettava tämä käyttöopas, sen varoitukset ja ohjeet sekä kaikki nostolavassa olevat varoitukset ja ohjeet.
- Käyttäjän täytyy tuntea työnantajan säännöt ja asiaan kuuluvat lait ja määräykset ja pystyä osoittamaan asiantuntevan henkilön läsnä ollessa tuntevansa tämän nostolavamerkin ja -mallin ja kykenevänsä käyttämään sitä.

3.1-2 Käyttäjän huoltovastuu



VAROITUS

Huollon suorittavilla henkilöillä on oltava riittävä koulutus ja pätevyys sekä kokemusta mekaanisten laitteiden korjaustoimenpiteistä.

Jos nostolavaa ei huolleta oikein ja pidetä hyvässä käyttökunnossa, sen käytöstä voi olla seurauksena kuolema tai vakava vamma.

- Käyttäjän on varmistettava ennen käyttöä, että nostolava on huollettu ja tarkastettu asianmukaisesti.
- Käyttäjän tulee tehdä kaikki päivittäiset tarkastukset ja toimintatestit, jotka on mainittu [taulukossa 4.7](#) vaikka hän ei olisikaan suoranaisesti vastuussa nostolavan huollosta.

3.1-3 Huolto- ja tarkastusaikataulu

- [Taulukossa 4.7](#) annetaan nostolavan huolto- ja tarkastuskohteet sekä niiden huolto- ja tarkastusväliä.
- Nostolavan käyttöolosuhteet voivat vaikuttaa huoltoaikatauluun.



VAROITUS

Käytä nostolavassa alkuperäisiä tai valmistajan hyväksymiä osia ja komponentteja.

3.1-4 Omistajan tarkistukset

Omistajan vastuulla on järjestää nostolavan päivittäiset, neljännesvuosittaiset (tai 150 tuntia) ja vuosittaiset tarkastukset. Katso [taulukossa 4.7](#) suositellut huolto- ja tarkastuskohteet ja -väliä. Vuositarkastukset merkitään saksirakenteessa olevaan tarraan. Katso tämän käyttöoppaan [taulukkoa 4.3](#).

3.2 Pääosat

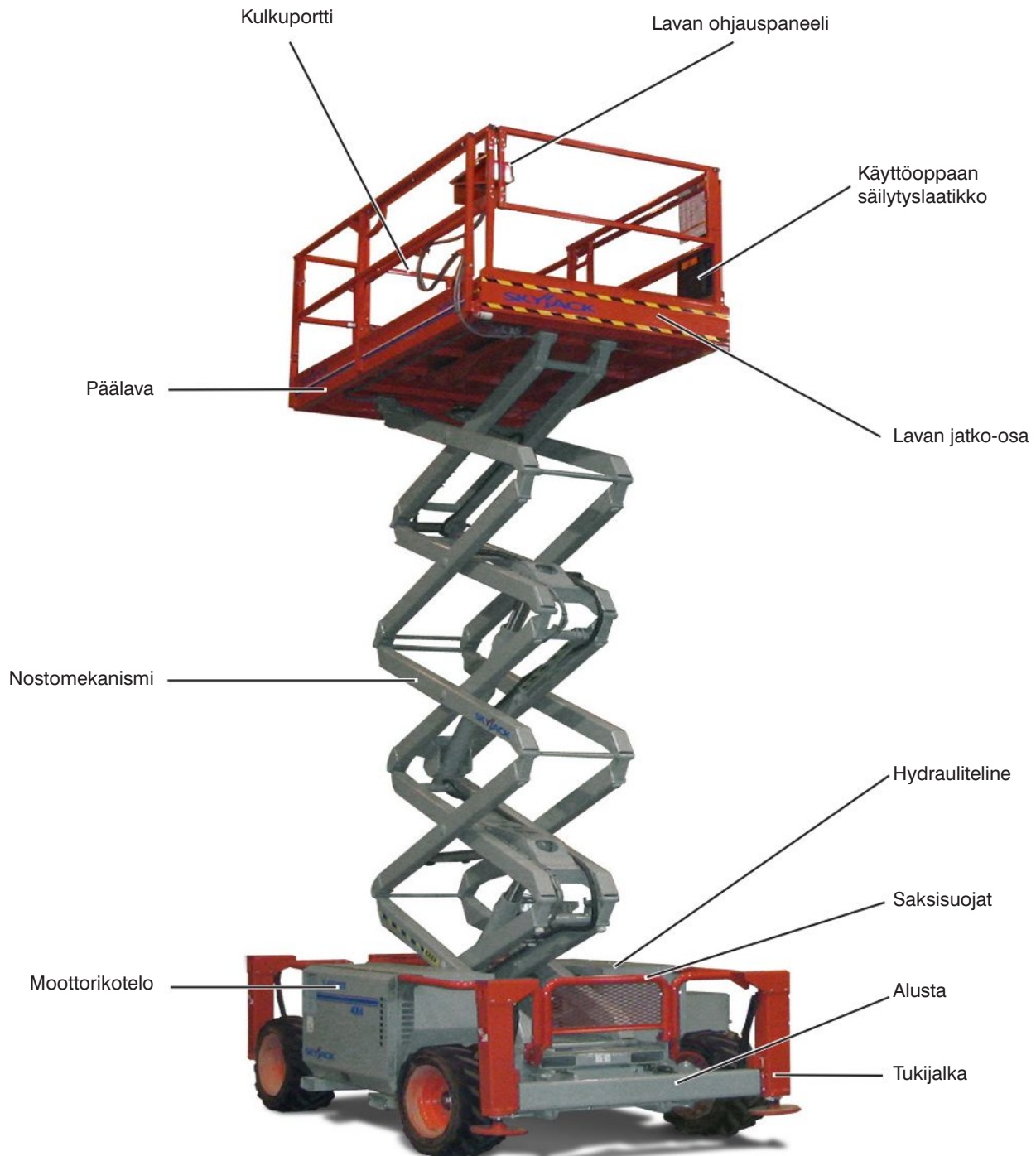

SKYJACK Malli SJ 6832RT Nostolava

3.3 Päärakenteet

Nostolava koostuu kolmesta päärakenteesta: alusta, nostomekanismi ja lava.

3.3-1 Alusta

Alusta on jäykkä yksiosainen hitsattu rakenne, joka tukee kahta ulos käännettävää telinettä.

- Yksi teline sisältää moottorin, 12V akun, alustan ohjauskonsolin ja sähköjärjestelmän komponentteja. Toinen teline sisältää hätälaskujärjestelmän, jarrunvapautuksen ja hydraulikomponentteja sekä polttoaine- ja hydraulisäiliöt.
- Neljä rennasta ovat hydraulisesti moottorivetoisia ja kaksi etupyörää ovat hydraulisylinterin avulla ohjattavia.
- Takarenkaiden moottoreissa on jousitoimiset ja hydraulisesti vapautettavat jarrulevyt.

3.3-2 Nostomekanismi

Nostomekanismi on rakennettu muotoilluista teräs- tai putkiosista, jotka muodostavat saksityyppisen rakenteen. Tätä saksirakennetta nostavat ja laskevat pitoventtiileillä varustetut yksitoimiset hydrauliset nostosylinterit. Nostosylinterit saavat voimansa sähkömoottorin käyttämältä kaksiosaiselta pumpulta.

3.3-3 Lava

Lavaan kuuluu putkimainen tukirunko, liukumista estävä kuvioitu pinnoite ja 990 mm korkeat saranoidut suojakaiteet, joissa on keskikaiteet ja 152 mm:n jalkalevyt. Lavalle voidaan mennä takaa salvalla varustetun jousitoimisen portin kautta. Lava on varustettu myös käsikäyttöisellä lavan jatko-osalla. Lavassa on myös vaihtovirtapistorasia.

3.4 Sarjanumerokyltti

Nostolavan takaosassa on sarjanumerokilpi, jossa on seuraavat tiedot:

- Mallinnumero
- Sarjanumero
- Nostolavan paino
- Suurin ajettava korkeus
- Enimmäiskuormitukset
- Lavalla olevien henkilöiden sallittu enimmäismäärä
- Jännite
- Järjestelmän paine
- Nostopaine
- Lavan suurin korkeus
- Suurin pyöräkuorma
- Valmistuspäivämäärä
- Suurin tuulen nopeus
- Suurin manuaalinen voima
- Suurin kaltevuus
- Luokitus

3.5 Komponenttien tunnistus

Seuraavat kuvaukset ovat vain tunnistus-, selitys- ja paikantamistarkoituksia varten.

3.5-1 Huoltotuki

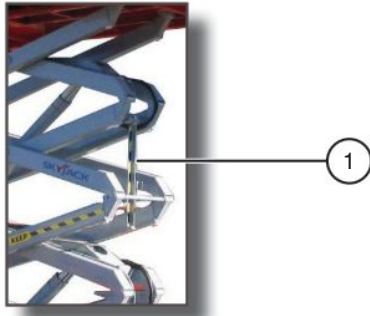

Kuva 3-1. Huoltotuki

1. **Huoltotuki** - Huoltotuki on turvamekanismi, jonka tarkoituksena on tukea saksirakennetta. Oikein asennettuna se pystyy tukemaan saksirakennetta ja tyhjää lavaa. Huoltotukea täytyy käyttää nostomekanismin tarkastuksen ja/tai huollon aikana. Katso [kappale 3.12](#) nähdäksesi kuinka toimia huoltotuen kanssa.



VAROITUS

Huoltotukea täytyy käyttää nostomekanismin tarkastusten ja/tai huollon ja korjausten aikana. Jos tätä turvamekanismia ei käytetä, seurauksena voi olla kuolema tai vakava vamma.



VAROITUS

Älä kurkota saksirakenteen sisään lavan ollessa ylhäällä, jos huoltotuki ei ole paikallaan. Jos tätä vaaraa ei vältetä, seurauksena voi olla kuolema tai vakava vamma.

3.5-2 Käyttöoppaan säilytyslaatikko

Tämä säänkestävä laatikko on kiinnitetty lavan kaiteeseen. Se sisältää käyttöoppaan, EY-vakuutukset sekä muita tärkeitä asiakirjoja. Nostolavan mallia vastaava käyttöopas on säilytettävä tässä laatikossa.



3.5-3 Taitettavat suojakaiteet

Suojakaiteiden taittaminen alas madaltaa nostolavan korkeutta lavan ollessa laskettuna kuljetusta ja ovien läpi siirtämistä varten. Katso [kappale 3.10](#) suojakaiteen taittaminen.



VAROITUS

Saksirakenteen täytyy olla laskettuna täysin alas ennen suojakaiteiden nostamista tai laskemista.



VAROITUS

Laskettu kaide aiheuttaa putoamisvaaran. Pysy poissa lavan sivusta, kun kaiteita nostetaan tai lasketaan, putoamisen estämiseksi. Katso [kappale 3.10](#) suojakaiteen taittaminen.

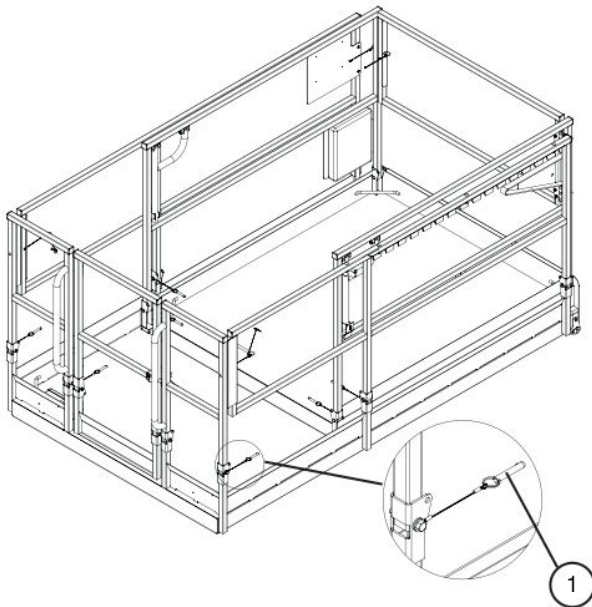

Kuva 3-2. Taitettava suojakaide

1. **Suojakaiteen lukkotappi taljaköydellä** - Tämä tappi on tarkoitettu suojakaiteen kiinnitystä varten.



VAROITUS

Tarkasta ennen nostolavan käyttöä, etteivät lukkotappit ole vioittuneet ja ettei niitä puutu. Suojakaiteiden on oltava ylhäällä ja kaikkien lukkotappien on oltava lukittuina paikoilleen. Jos suojakaiteet eivät ole ylhäällä tai kunnolla lukittuina, seurauksena voi olla kuolema tai vakava vamma.

3.5-4 Putoamisenestosuojan kiinnityspiste

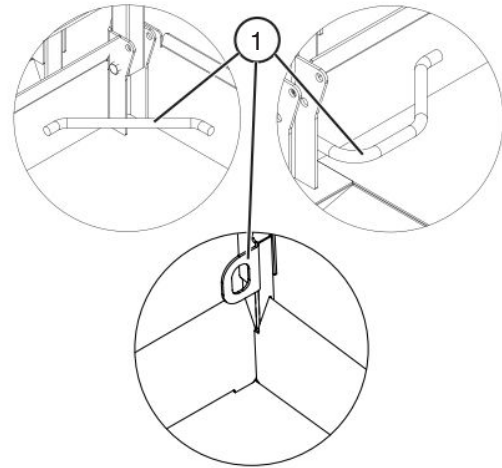

Kuva 3-3. Putoamisenestosuojan kiinnityspiste

1. **Putoamisenestosuojan kiinnityspiste** - Käytä tätä kiinnityspistettä putoamisenestosuojan kiinnittämiseen. Älä kiinnitä kiinnikkeitä mihinkään muuhun lavan kohtaan. Älä käytä tätä rengasta lavan tai muun laitteen tai materiaalin nostamiseen, kiinnittämiseen tai tukemiseen.



VAROITUS

Putoamisenestosuojan kiinnityspistettä käytetään ainoastaan lavan sisäpuolella liikuttaessa.

3.6 Komponentin tunnistaminen (Lisävarustukset/lisälaitteet)



Tässä kappaleessa kuvataan työlavojen valinnaiset osat.

3.6-1 Tukijalka/generaattorin ohjauspaneli (autom. nouseva) (Jos varusteena)

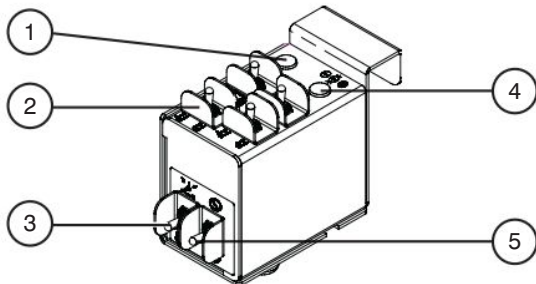



Tukijalka / generaattorin ohjauspaneli sijaitsee lavan ohjauspaneelin vieressä. Nämä kytkimet ohjaavat generaattoria ja tukijalkojen avautumista ja takaisin vetäytymistä.



Kuva 3-4. Tukijalka/generaattori -ohjauspaneli sekä All Options

1. **Generaattorikytkin** - Tämä kytkin aktivoi generaattorin.
2. **Tukijalan avautuminen /sulkeutuminen** - Nämä kytkimet ohjaavat kunkin tukijalan esille tuloa ja takaisin vetäytymistä erikseen.
3. **Autom. tasokytkin** -  Ulosvedettynä kukin tukijalka säätyy kunnes lava on suorassa.  Tukijalat sisäänvedettynä.
4. **Tukijalan aktivointikytkin** - Tämä  tukijalan aktivointikytkin, ulos- tai sisäänvedetyssä asennossa, automaattisen tasokkimen ja tukijalkojen ulos- tai sisäänvetokytkin.

5. **Tason merkkivalo** - Tämä valo syttyy osoittamaan tukijalkojen tilaa kun automaattinen ja käsisäätöinen tasotoiminto ovat käytössä. Merkkivalolla on seuraavat tilat:

-  **Pois:** Tukijalat ovat täysin sisäänvedettyinä.
-  **Vilkuttaa nopeasti:** Tukijalat on ulosvedettyinä mutta lava ei ole suorassa.
-  **Vilkkuu:** Tukijalat on ulosvedettyinä mutta lava ei ole vielä suorassa.
-  **Palaa koko ajan:** Tukijalat ovat ulostyönnettyinä ja lava on suorassa.

3.7 Käyttäjän vastuu

Käyttäjän vastuulla on ennen jokaisen työvuoron alkua suorittaa seuraavat toimet:

1. Silmämääräiset ja päivittäiset huoltotarkastukset

- on tarkoitettu saamaan selville komponenttien vahingot, ennen kuin nostolava otetaan käyttöön.
- tehdään ennen kuin käyttäjä suorittaa toimintatestit.



VAROITUS

Jos vahinkoa ei havaita ja korjata tai löysiä tai puuttuvia osia ei huomata, seurauksena voi olla vaaralliset käyttöolosuhteet.

2. Toimintatestit

- on tarkoitettu saamaan selville toimintaviat, ennen kuin nostolava otetaan käyttöön.

TÄRKEÄÄ

Käyttäjän on ymmärrettävä nostolavan kaikkien toimintojen testaamisen vaiheittaiset ohjeet ja noudatettava niitä.

Käyttäjän tulee ottaa kopio Käyttäjän tarkastusluettelosta (katso [taulukko 4.8](#)) ja täytettävä silmämääräisiä ja päivittäisiä tarkastuksia sekä toimintatestejä koskevat osat suorittaessaan kohtia, jotka on esitetty [kappaleissa 2.3 ja 2.4](#).

TÄRKEÄÄ

Jos nostolava on vahingoittunut tai siinä havaitaan tehdasasetuksista poikkeava valtuuttamaton muutos, nostolava on merkittävä ja poistettava käytöstä.

Nostolavan korjaukset saa suorittaa ainoastaan asiantunteva huoltoteknikko. Sen jälkeen, kun korjaukset on tehty, käyttäjän on suoritettava silmämääräiset ja päivittäiset huoltotarkastukset sekä toimintatestit uudelleen.

Aikataulun mukaiset tarkastukset saa suorittaa ainoastaan asiantunteva huoltoteknikko (katso [taulukko 4.7](#)).

3.8 Käynnistys

Lue huolellisesti ja ymmärrä täysin käyttöopas ja kaikki nostolavassa olevat varoitukset ja ohjetarrat (katso [kappale 5 - Tarrat](#)).



VAROITUS

Tätä nostolavaa ei saa käyttää ilman asianmukaista lupaa ja koulutusta. Jos tätä vaaraa ei vältetä, seurauksena voi olla kuolema tai vakava vamma.

Ennen tämän nostolavan käyttämistä suorita seuraavat toimet:

1. Silmämääräiset ja päivittäiset huoltotarkastukset (katso [kappale 2.3](#))
2. Toimintatestit (katso [kappale 2.4](#))
3. Työmaan tarkastus
Käyttäjän vastuulla on suorittaa työalueen tarkastus ja välttää seuraavia vaarallisia tilanteita:
 - kuopat ja pudotukset
 - ojat ja pehmeät kohdat
 - lattian esteet, töyssyt tai roskat
 - yläpuolella olevat esteet
 - sähköjohdot, letkut ja suurjännitejohtimet
 - vaaralliset paikat
 - riittämätön pinnan tuki kaikkien nostolavan aiheuttamia kuormituksia vastaan
 - tuuli ja sääolosuhteet
 - valtuuttamattomien henkilöiden läsnäolo
 - muut mahdolliset vaaralliset olosuhteet



VAROITUS

Nostolavaa ei saa käyttää, jos:

- se ei vaikuta toimivan asianmukaisesti.
- se on vahingoittunut tai näyttää siltä, että siinä on kuluneita osia tai että osia puuttuu.
- siihen on tehty muutoksia, joita valmistaja ei ole hyväksynyt.
- sen turvalaitteita on muutettu tai ne on poistettu toiminnasta.

Jos näitä vaaroja ei vältetä, seurauksena voi olla kuolema tai vakava vamma.

3.8-1 Alustan ohjauspaneelin aktivointi

**VAROITUS**

Käytä kolmipisteotetta, kun nouset lavalle tai laskeudut siltä tikkaita pitkin.

1. Siirry lavalle nostolavan tikkaita pitkin.
2. Sulje portti.
3. Vedä lavan ohjauspaneelista ulos hätäpysäytyspainike. 
4. Aseta kaasuvipu  ala-asentoonsa.
5. Käytä tikkaita purkaaksesi lavan.
6. Käännä päävirran katkaisin | päällä-asentoon.
7. Vedä alustan ohjauspaneelista ulos hätäpysäytyspainike. 
8. Sijoita avain lava/moottori/runko lukkoon ja valitse  runkoasetus.
9. Kun dieseliä käyttävä kone on kylmä paina ja pidä alhaalla  hehkutulpan painiketta 15 - 20 sekunnin ajan.

**HUOMIO**

Älä käynnistä moottoria kaasuvivun ollessa suurella.

10. Paina ja pidä  moottorin käynnistyspainiketta alhaalla kunnen moottori käynnistyy, sitten vapauta. Älä pidä käynnistysmoottoria tarpeettoman kauan.

HUOMAUTUS

Rikastin on toiminnassa vain kun painiketta painetaan. Rikastimen käyttö silloin tällöin voi osoittautua tarpeelliseksi moottorin käynnistyshetken ensi sekunneilla.



3.8-2 Lavan nosto tai lasku käyttäen alustan ohjauspaneelia

**VAROITUS**

Ota huomioon yläpuolella olevat esteet ja muut mahdolliset nostolavaa ympäröivät vaarat nostamisen yhteydessä.



**VAROITUS**

Älä laske lavaa, jos sen alapuolella on ihmisiä tai esteitä.

1. Aktivoi alustan ohjauskotelo (katso [kappale 3.8-1](#)).
2. Valitse alustan ohjauskotelosta  runkoasento lava/moottori/runko -avaimelle. Käännä ja pidä painettuna lavan nosto/laskukytkin joko  nosta tai  laske -asentoon. Vapauta nostolavan nosto/laskukytkin pysäyttääksesi.



Laskeutumisen varoitusjärjestelmä - Laskeutumisen varoitusjärjestelmä pysäyttää laskeutumistoiminnon automaattisesti ennen täysin alas laskettua asentoa ja antaa äänimerkin. Kun käyttäjä on vapauttanut laskun ohjauslaitteet ja tarkastanut, ettei saksien lähellä ole ketään, laskutoiminto voidaan kytkeä uudelleen päälle.

3.8-3 Lavan ohjauspaneelin aktivointi

1. Käännä päävirran katkaisin | päällä-asentoon.
2. Vedä alustan ohjauspaneelista ulos hätäpysäytyspainike. 
3. Aseta avain lava/moottori/runko -lukkoon ja käännä sitä  asentoon aktivoidaksesi ohjaimet.

**VAROITUS**

Käytä kolmipisteotetta, kun nouset lavalle tai laskeudut siltä tikkaita pitkin.

4. Siirry lavalle nostolavan tikkaita pitkin.
5. Sulje portti.
6. Vedä lavan ohjauspaneelista ulos hätäpysäytyspainike. 
7. Aseta kaasuvipu  ala-asentoonsa.
8. Kun dieselmotori on kylmä, paina ja pidä alhaalla  hehkutulpan painiketta 15 - 20 sekunnin ajan.

**HUOMIO**

Älä käynnistä moottoria kaasuvivun ollessa suurella.

9. Valitse ja pidä  moottorin käynnistyskytkintä alhaalla kunnes moottori käynnistyy, sitten vapauta. Älä pidä käynnistysmoottoria tarpeettoman kauan.





3.8-4 Lavan nosto tai lasku käyttäen lavan ohjauspaneelia

**VAROITUS**

Ota huomioon yläpuolella olevat esteet ja muut mahdolliset nostolavaa ympäröivät vaarat nostamisen yhteydessä.

**VAROITUS**

Älä laske lavaa, jos sen alapuolella on ihmisiä tai esteitä.

1. Aktivoi lavan ohjauskotelo (katso [kappale 3.8-3](#)).
2. Aseta hallintapanelista nosto/ajo -kytkin  -nostoasentoon.
3. Aktivoi ja pidä  aktivointiliipaisinta.
4. Siirrä ohjaimen kädensijaa eteenpäin  ylöspäin tai taaksepäin  laskeaksesi lavaa kunnes haluttu korkeus on saavutettu.

HUOMAUTUS

Laskeminen ei ole suhteellinen.

Laskeutumisen varoitusjärjestelmä - Laskeutumisen varoitusjärjestelmä pysäyttää laskeutumistoiminnon automaattisesti ennen täysin alas laskettua asentoa ja antaa äänimerkin. Kun käyttäjä on vapauttanut laskun ohjauslaitteet ja tarkastanut, ettei saksien lähellä ole ketään, laskutoiminto voidaan kytkeä uudelleen päälle.

5. Pysäytä palauttamalla ohjain vapaaseen keskiasentoon. Vapauta aktivointiliipaisin.

**VAROITUS**

Jotta nostolava ei pääsisi liikkumaan vahingossa, paina hätäpysäytyspainiketta, kun olet päässyt haluamaasi kohtaan tai korkeuteen.

HUOMAUTUS

Jos kallistushälyttimen äänimerkki soi eikä lava nouse tai nousee vain osaksi, laske lava välittömästi kokonaan alas ja varmista, että kone on tukevalla ja tasaisella pinnalla.





3.8-5 Ajaminen eteen tai taakse

**VAROITUS**

Ota huomioon katvealueet nostolavaa käyttäessäsi.

**VAROITUS**



Varmista, ettei liikeradalla (katvealueet mukaan lukien) ole ihmisiä tai esteitä.

1. Aktivoi lavan ohjauskotelo (katso [osa 3.8-3](#)).
2. Käännä lavan ohjauskotelossa oleva nosto/ajon valintakytkin  ajoasentoon.
3. Aktivoi ja pidä alhaalla  aktivointiliipaisinta.
4. Liikuta ohjainta  eteen- tai  taaksepäin haluttuun nopeuteen ja lavan liikkeen suuntaan.
5. Pysäytä palauttamalla ohjain vapaaseen keskiasentoon.
Vapauta  aktivointiliipaisin.

**VAROITUS**

Jotta nostolava ei pääsisi liikkumaan vahingossa, paina hätäpysäytyspainiketta, kun olet päässyt haluamaasi kohtaan tai korkeuteen.

3.8-6 Ohjaaminen:

1. Aktivoi lavan ohjauskotelo (katso [kappale 3.8-3](#)).
2. Käännä lavan ohjauskotelossa sijaitseva nosto/ajo valintakytkin  ajoasentoon.
3. Aktivoi ja pidä  aktivointiliipaisinta.
4. Ohjaa  ohjaussauvan päällä olevaa keinukytkintä jompaan kumpaan suuntaan.

HUOMAUTUS

Ohjaus ei ole suhteellista. Ajo ja ohjaus voivat olla käytössä samanaikaisesti.

3.8-7 Vetomomentin valitseminen

1. **Suuri vääntövoima:** Valitse suuri vetomomentti ylämäkeen noustaessa ja nostolavaa lastattaessa tai tyhjennettäessä. Aktivoi suuri vetomomentti kääntämällä veto-kytkin  suuren vetomomentin (pienen nopeuden) asentoon.

**VAROITUS**

Nostolavan täytyy olla vedettynä täysin sisään, kun sitä käytetään rinteessä. Ajaminen rinteessä lava nostettuna voi aiheuttaa kuoleman tai vakavan vamman.

2. **Alhainen vääntövoima:** Valitse pieni vetomomentti tasaisella pinnalla kuljettaessa. Aktivoi pieni vetomomentti kääntämällä veto-kytkin  pienen vetomomentin (suuren nopeuden) asentoon.

**VAROITUS**

Jotta nostolava ei pääsisi liikkumaan vahingossa, paina hätäpysäytyspainiketta, kun olet päässyt haluamaasi kohtaan tai korkeuteen.

3.8-8 Lavan manuaalisesti toimivan jatko-osan pidentäminen tai lyhentäminen

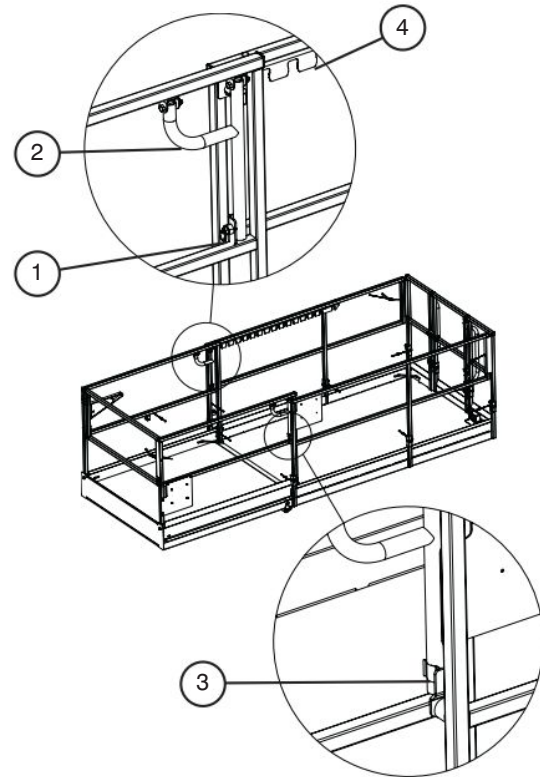

Kuva 3-5. Manuaalinen lavan jatko-osa

1. Taittaaksesi jatkolavan esiin tai kokoon, vedä esiin vetosokka (osa 1), nosta työntötankoja (osa 2) ylös tartuntaosastaan (osa 3) ja työnnä/vedä työntötankoa kunnes haluttu osa lavaa on esillä tai taitettuna.
2. Varmistu, että työntötangot lepäävät urissaan jatkolavan väliskeessä (osa 4). Kiinnitä työntötanko kiinnikkeensä ja varmistu, että vetosokka on lukittu paikoilleen.



3.8-9 Hydraulituet (jos varusteena)

Nämä varusteet on kiinnitetty rungon neljään kulmaan. Asianmukaisesti asennettuina ne lisäävät nostettavan nostolavan vakautta.





3.8-9a Ennen käyttöä

1. Siirrä nostolavaa tarkastaaksesi sen korkeuden ja maassa olevia esteitä.
2. Laskeaksi lavan täysin katso [kappale 3.8-4](#). Tukijalkojen hallinta ei ole käytössä kun lavaa nostetaan.
3. Tarkasta, että maapohja renkaiden ja tukijalkojen levyjen alla on kiinteä ja tukee nostolavaa ja sille laskettua lastia. Älä sijoita tukijalan levyä viemärikanen, luukun tai muulle tukemattomalle pinnalle.

3.8-9b Tukijalkojen ulostyöntö

4. Valitse tukijalan/generaattorin ohjauspaneelista aktivointikytkin  ja pidä sitä alhaalla kääntääksesi tukijalkojen virran päälle.
5. **Autom. tukijalkojen avaus:** Valitse autom. kork. säätökytkin  siirtääksesi asemointia kunnes vakautta osoittava valo lakkaa vilkkumasta ja palaa yhtäjaksoisesti. Nostolavan tulisi olla täysin tuettuna tukijaloilla ja suorassa tässä vaiheessa.

Manuaalinen jatko-osa: Valitse asiaankuuluva tukijalka ja sen kytkin  avataksesi kunnes lava on täysin tukijalkojen varassa ja suorassa. Merkkivalo vilkkuu kun nostolavaa nostetaan ja lamppu palaa yhtäjaksoisesti kun lava on suorassa. Merkkivalolla on seuraavat tilat:

-  **Pois:** Tukijalat ovat täysin sisäänvedettyinä.
-  **Vilkuttaa nopeasti:** Tukijalat on ulosvedettyinä mutta lava ei ole suorassa.
-  **Vilkkuu:** Tukijalat on ulosvedettyinä mutta lava ei ole vielä suorassa.
-  **Palaa koko ajan:** Tukijalat ovat ulostyönnettyinä ja lava on suorassa.

6. Varmista, että jokainen tukijalkojen levy on tukevassa kosketuksessa sen koko pinta-alalla sopivalla maapohjalla! Suorita säätötoimenpiteitä tarpeen vaatiessa käsikäyttöisiä tukijalkojen ohjaimia käyttäen.
7. Toimi kaikissa ei ajoa vaativissa toimenpiteissä kuten kussakin tämän kirjan kappaleessa on kuvattu.

HUOMAUTUS

Jokaisen tukijalan levyn on oltava tukevasti maassa lähes kaikkia nostolavan toimintoja varten.

HUOMAUTUS

Ajotoiminnot eivät ole käytössä jos tukijalat ovat missään muussa asennossa kuin sisäänvedettyinä.

**VAROITUS**

Jos hälytysääni kuulu käytön aikana, nostolava ei ole suorassa tai tukijalka ei ole tukevasti maassa. Laske lava alas välittömästi! Tee tarvittavat säädöt säätääksesi nostolavan suoraan.

3.8-9c Tukijalkojen sisäänveto

8. Valitse tukijalan/generaattorin ohjauspaneelista aktivointikytkin  ja pidä sitä alhaalla kääntääksesi tukijalkojen virran päälle.
9. **Autom. tukijalkojen avaus:** Valitse automaatt. kytkimestä  sisäänvetoasento, kunnes tukijalat ovat täysin kiinni.

Manuaalinen sisäänveto: Valitse vastaavien tukijalkaparien auki/kiinni-kytkimet  vetääksesi tukijalat sisään, kunnes ne ovat täysin kiinni.

HUOMAUTUS

Rajakytkimet ovat käytössä suojaamassa tukijalkoja vaurioitumiselta. Jos ajotoiminnot eivät ole mahdollisia, tarkasta näköhavaintojen perusteella, että kaikki tukijalat ovat täysin sisään vedettyinä.

3.8-10 Generaattori (jos varusteena)

Generaattorin käynnistäminen:

1. Aseta hallintapanelista nosto/ajo -kytkin  nostoasentoon.
2. Valitse tukijalkojen/generaattorin ohjauspaneelista generaattorikytkin | virta-asentoon. Moottori siirtyy automaattisesti alemmalle kaasulle ja generaattori käynnistyy.

Normaalitoiminnan palauttaminen:

3. Siirrä generaattorikytkin pois-asentoon. Generaattori sammuu.

HUOMAUTUS

Noston tai tukijalan toiminnan aktivointi, avaimen asetuksen muuttaminen, hätäpysäytyksen aktivointi tai moottorin pysäytys sammuttaa generaattorin. Lavaa voidaan laskea generaattorin toiminnan aikana.

3.8-11 Sammuttaminen

1. Laske lava kokonaan alas.
2. Vedä lavan ohjauskotelosta sisään  hätäpysäytyspainike.

**VAROITUS**

Käytä kolmipisteotetta, kun nouset lavalle tai laskeudut siltä tikkaita pitkin.

3. Käytä tikkaita purkaaksesi lavan.
4. Aseta alusta/moottori/runko-avain  moottori-asentoon ja poista avain.
5. Käännä päävirran katkaisin pois-asentoon.

3.9 Lastaaminen/tyhjentäminen

Tunne kaikki työlavojen lastaamista ja tyhjentämistä koskevat kansalliset ja paikalliset säännökset.

Vain ammattitaitoinen henkilökunta saa käyttää konetta sitä lastattaessa kuljetusalustalle ja siitä poistettaessa.

Ajoneuvon kapasiteetin ja lastaamisessa käytettävien nostureiden, ketjujen, hihnojen yms. on kestettävä nostolavan maksimipaino.

Kuljetusajoneuvo on pysäköitävä tasaiselle alustalle ja se on kiinnitettävä vierimisen estämiseksi nostolavan lastaamisen/tyhjentämisen aikana.

3.9-1 Nostomekanismi

Kun Skyjack-nostolavaa on nostettava, seuraavien ehtojen on täyttyttävä:

- Nostolavan on oltava täysin alas laskettuna.
- Päävirran katkaisimen on oltava  pois-asennossa.
- Hydraulikka-/polttoainetelineen ja moottoritelineen on oltava suljettuina ja lujasti paikoillaan.
- Lavan jatko-osan on oltava sisään vedettynä ja lujasti kiinnitettynä.
- Lavan ohjauspaneelin on oltava kiinnitettynä suojakaiteisiin tai se on poistettava.
- Kaikki henkilöt, työkalut ja tavara on poistettava lavalta.
- Nostovälineet tulee kiinnittää jokaisesta neljästä nostokohdasta, kuten [kuvassa 3-6](#) havainnollistetaan.

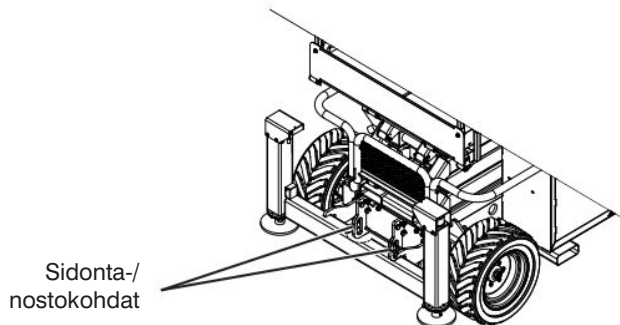

Kuva 3-6. Sidonta-/nostokohdat

HUOMAUTUS

Nostolavan massapaino on [taulukon 4.2](#) mukainen. Painopiste on suunnilleen nostolavan keskellä sekä pituus että leveysuunnassa [kuvan 3-7](#) mukaisesti. Korkeussuunnassa painopiste on hieman alustan rungon yläpuolella.

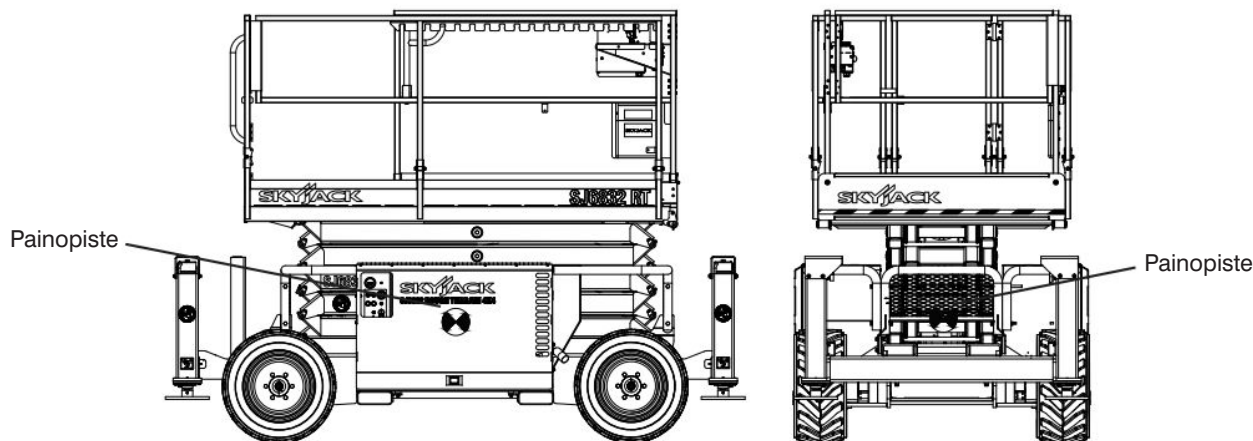

Kuva 3-7. Painopiste

HUOMAUTUS

Nosta piikeillä [kuvan 3-8](#) osoittamista haarukkatrukille tarkoituista nostokohdista.

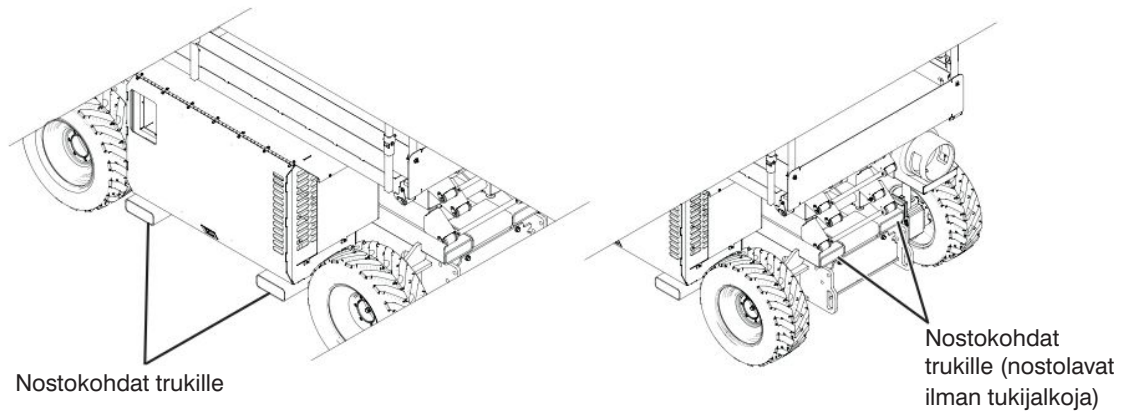

Kuva 3-8. Nostokohdat trukille

3.9-2 Ajaminen

Nostolavaa ajettaessa:

- Luiskan tai laiturin kuormituksen on oltava riittävä kestäämään nostolavan enimmäispainon.
- Luiskan on oltava varustettu sivukaiteilla luiskalta putoamisen estämiseksi.
- Kallistuma ei saisi ylittää nostolavan kallistuskykyä (katso [taulukon 4.2](#)).
- Nostolavan jarrujen kunto on tarkastettava ennen käyttöä.
- Nostolavan nopeuden on oltava asetettuna suurelle vetomomentille.

**VAROITUS**

Siirrettäessä nostolavan tulee olla kiinnitettyä rekkaan tai perävaunun lavaan. Sidonnat ovat käytettävissä [kuvassa 3-6](#) kuvatulla tavalla.

3.10 Suojakaiteen taittaminen

Alas taitettuina taitettavat suojakaiteet laskevat sisään vedetyn nostolavan korkeutta ainoastaan kuljetusta varten.



VAROITUS

Laskettu kaide aiheuttaa putoamisvaaran. Pysy poissa lavan sivusta, kun kaiteita nostetaan tai lasketaan, putoamisen estämiseksi.

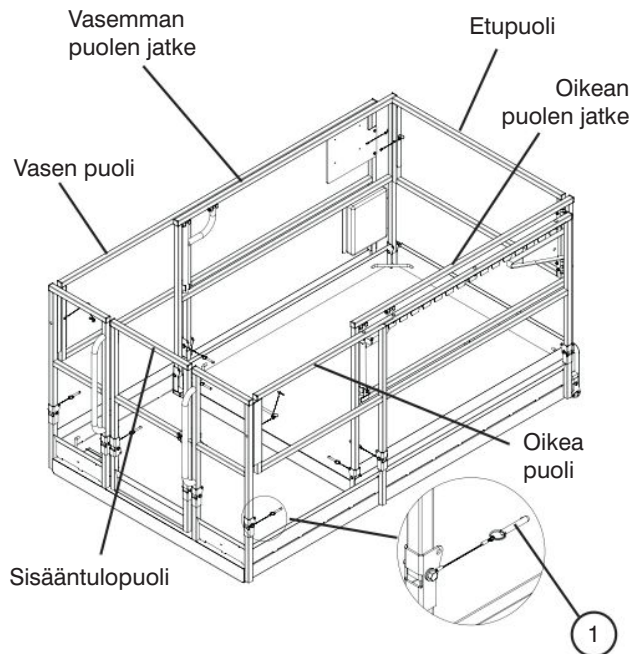

Kuva 3-9a. Taitettavat suojakaiteet

1. **Suojakaiteen lukkotappi taljaköydellä** - Tämä tappi on tarkoitettu suojakaiteen kiinnitystä varten.



VAROITUS

Saksirakenteen täytyy olla laskettuna täysin alas ennen suojakaiteiden nostamista tai laskemista.



VAROITUS

Tarkasta ennen nostolavan käyttöä, etteivät lukkotappi ole vioittuneet ja ettei niitä puutu. Suojakaiteiden on oltava ylhäällä ja kaikkien lukkotappien on oltava lukittuina paikoilleen. Jos suojakaiteet eivät ole ylhäällä tai kunnolla lukittuina, seurauksena voi olla kuolema tai vakava vamma.

Suojakaiteiden alas taittaminen:

1. Varmista, että nostolava on tasaisella maalla.
2. Varmista, että lavan jatko-osa on täysin sisäänvedetty.
3. Varmista, että hätäpysäytyspainike on painettuna.
4. Käännä päävirtakatkaisin pois-asentoon.



VAROITUS

Käytä kolmipisteotetta, kun nouset lavalle tai laskeudut siltä tikkaita pitkin.

5. Siirry lavalle nostolavan tikkaita pitkin.
6. Sulje portti.
7. Vedä jatkolava täysin sisään. [Katso kappale 3.8-8.](#)
8. Poista lavan ohjauskotelo ja tukijalan ohjauskotelo (jos varusteena) ja sijoita se alas lavalle.



VAROITUS

Laskettu kaide aiheuttaa putoamisvaaran. Ole varovainen poistuessasi tai astuessasi lavalle kaiteiden ollessa laskettuina.

9. Taita suojakaiteet alas seuraavassa järjestyksessä: etumm., oikea jatko, oikea puoli, vasen jatko, vasen puoli ja sisäänkäynti ([katso kuvaa 3-9a](#)).
10. Poista lukkotappi, joka piti kiinni **etukaidetta** vasemmassa jatkokaiteessa, ja käännä sitten oikeata jatko-osaa kohti ja kiinnitä oikea portti sitomalla kiinni oikeaan sivukaiteeseen.
11. Poista lukkotappi **oikeasta jatkokaiteesta** ja taita se alas yhdessä etukaiteen kanssa.
12. Poista lukkotappi **vasemmasta jatkokaiteesta** ja taita se alas.
13. Poista lukkotappi **oikeanpuoleisesta** kaiteesta ja taita se alas.

14. Poista kaikki lukkotapit **vasemmanpuoleisesta** kaiteesta ja taita se alas.
15. Portin ollessa suljettu, poista kaikki lukkotapit **sisääntulopuolen** kaiteesta ja taita se alas.

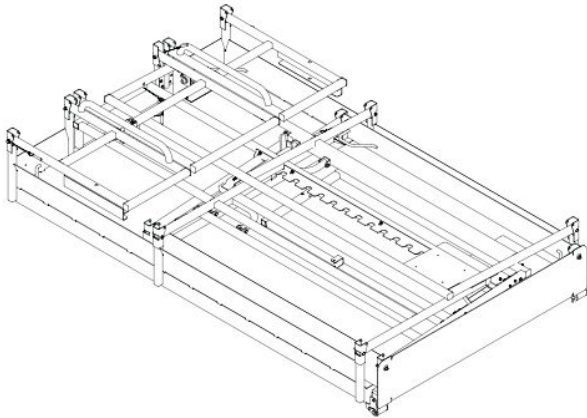

Kuva 3-9b. Kaikki suojakaiteet alastaitettuina

Suojakaiteiden ylösnostaminen:



VAROITUS

Saksirakenteen täytyy olla laskettuna täysin alas ennen suojakaiteiden nostamista tai laskemista.

1. Varmista, että nostolava on tasaisella maalla.
2. Varmista, että lavan jatko-osa on täysin sisäänvedetty.
3. Varmista, että hätäpysäytyspainike on painettuna.
4. Käännä päävirtakatkaisin pois-asentoon.



VAROITUS

Laskettu kaide aiheuttaa putoamisvaaran. Ole varovainen poistuessasi tai astuessasi lavalle kaiteiden ollessa laskettuina.



VAROITUS

Käytä kolmipisteotetta, kun nouset lavalle tai laskeudut siltä tikkaita pitkin.

5. Siirry lavalle nostolavan tikkaita pitkin.



VAROITUS

Laskettu kaide aiheuttaa putoamisvaaran. Pysy poissa lavan sivusta, kun kaiteita nostetaan tai lasketaan, putoamisen estämiseksi.



VAROITUS

Varmistu, että jokaisen lukkosokan kuula on oikeassa asennossa ja jokainen lukkosokka kiinnitettyinä.

6. Taita suojakaiteet ylös seuraavassa järjestyksessä: sisääntulopuoli, vasen puoli, oikea puoli, vasemman puolen jatko, oikean puolen jatko ja etupuoli.
7. Heilauta **sisääntulopuolen** kaide ylös ja lukitse se paikoilleen kaikilla lukkotapeilla.
8. Heilauta **vasemmanpuoleinen** kaide ylös ja lukitse se paikoilleen kaikilla lukkotapeilla.
9. Heilauta **oikeanpuoleinen** kaide ylös ja lukitse se paikoilleen kaikilla lukkotapeilla.
10. Heilauta **vasemmanpuoleinen jatkokaide** ylös ja lukitse se paikoilleen kaikilla lukkotapeilla.
11. Heilauta **oikeanpuoleinen jatkokaide** ja etummainen kaide ylös ja lukitse se paikoilleen sijoittamalla lukkotappi oikeanpuoleiseen jatkokaiteeseen.
12. Heilauta **etummainen** kaide ylös ja lukitse se paikoilleen lukkotapilla.
13. Kiinnitä lavan ohjauskonsoli ja tukijalan ohjauskotelo (jos varusteena) lavan etuoikealle. Lukitse ne paikoilleen.



VAROITUS

Tarkasta ennen nostolavan käyttöä, etteivät lukkotapit ole vioittuneet ja ettei niitä puutu. Suojakaiteiden on oltava ylhäällä ja kaikkien lukkotappien on oltava lukittuina paikoilleen. Jos suojakaiteet eivät ole ylhäällä tai kunnolla lukittuina, seurauksena voi olla kuolema tai vakava vamma.

3.11 Nostolavan siirtäminen oviaukon läpi

**VAROITUS**

Tämä menetelmä soveltuu ainoastaan maanpinnalle.

1. Varmista, että oviaukon korkeus/leveys on riittävä ilmassa olevalle nostolavalle.

HUOMAUTUS





Mikäli suojakaiteet on taitettava, katso [kappale 3.10](#) miten taittaminen tapahtuu.

2. Suorita huolellinen työalueen tarkastus ennen nostolavan käyttöä mahdollisten vaarojen selvittämiseksi.
3. Eristä aiottu kulkutie.
4. Aseta nostolava kaiken liikkumisen, mukaan luettuna oviaukosta siirtämisen, mahdollistavaan asentoon suunnattuna eteenpäin.
5. Käännä päävirran katkaisin pois-asentoon.
6. Siirry lavalle nostolavan tikkaita pitkin.

**VAROITUS**

Käytä kolmipisteotetta, kun nousest lavalle tai laskeudut siltä tikkaita pitkin.

7. Sulje portti. Vedä lavan ohjauskotelosta sisään  hätäpysäytyspainike.
8. Katkaise virta ja poista lavan ohjauskotelo lavasta.
9. Taita suojakaiteet mikäli tarpeen. Katso [kappale 3.10](#) suojakaiteen taittaminen.
10. Käytä tikkaita purkaaksesi lavan.
11. Kytke lavan hallintapaneli moottoritilan sisällä olevaan liitäntään.

12. Varmista, ettei aiotulla kulkureitillä ole ihmisiä.
13. Huomauta kulkureitin ympäristössä oleville, että siirät nostolavaa.
14. Pyydä jotakuta ohjaamaan liikkumista. Varmista, että hän pysyy turvallisen välimatkan päässä.
15. Varmista, että lavan ohjauskotelo on suunnattu oikein samaan suuntaan kuin nostolava.
16. Käännä päävirran katkaisin  päällä-asentoon.
17. Vedä alustan ohjauspaneelista ulos  hätäpysäytyspainike.
18. Aseta avain lava/moottori/runko -lukkoon ja käännä sitä  asentoon aktivoiaksesi ohjaimet.
19. Vedä lavan ohjauspaneelista ulos  hätäpysäytyspainike.
20. Aseta kaasuvipu  ala-asentoonsa.



**HUOMIO**

Älä käynnistä moottoria kaasuvivun ollessa suurella.

21. Käynnistä moottori.

**VAARA**

Älä ohjaa työlavaa itseäsi kohti.

22. Käännä lavan ohjauskotelossa oleva vetokytkin  alhaisen nopeuden ajoasentoon.
23. Käyttäen niin alhaista nopeutta kuin mahdollista ja käyttäjä sijoittuneena nostolavan taakse, ohjaa oviaukon lävitse.
24. Kun oviaukko on selvitetty, paina  hätäpysäytyspainiketta ja käännä päävirran katkaisin pois-asentoon.

25. Irroita lavan ohjauskotelo ja palauta se lavalle.

**VAROITUS**

Käytä kolmipisteotetta, kun nouset lavalle tai laskeudut siltä tikkaita pitkin.

26. Palauta suojakaiteet yläasentoon, mikäli ne on taitettu. Katso [kappaleesta 3.10](#) suojakaiteen taittaminen.

**VAROITUS**

Tarkasta ennen nostolavan käyttöä, etteivät lukkotapit ole vioittuneet ja ettei niitä puutu. Suojakaiteiden on oltava ylhäällä ja kaikkien lukkotappien on oltava lukittuina paikoilleen. Jos suojakaiteet eivät ole ylhäällä tai kunnolla lukittuina, seurauksena voi olla kuolema tai vakava vamma.

27. Kun lavan ohjauskotelo on turvallisesti irroitettu ja suojakaiteet ylhäällä, voidaan palata tavanomaiseen toimintaan.

3.12 Huoltotukimenettely

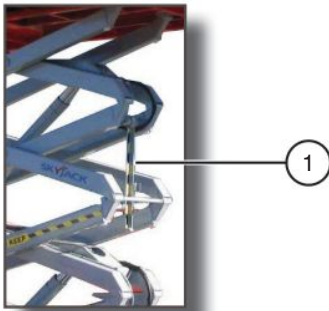

Kuva 3-10. Huoltotuki

1. **Huoltotuki** - Huoltotuki on turvamekanismi, jonka tarkoituksena on tukea saksirakennetta. Oikein asennettuna se pystyy tukemaan saksirakennetta ja tyhjää lavaa. Huoltotukea täytyy käyttää nostomekanismin tarkastuksen ja/tai huollon aikana.



VAROITUS

Huoltotukea täytyy käyttää nostomekanismin tarkastusten ja/tai huollon ja korjausten aikana. Jos tätä turvamekanismia ei käytetä, seurauksena voi olla kuolema tai vakava vamma.

Huoltotuen käyttö

1. Poista kaikki tavara lavalta.
2. Nosta lavaa, kunnes tilaa on riittävästi huoltotuen alas kääntämistä varten.
3. Käännä huoltotuki alas pystysuoraan asentoon sen säilytyskannattimesta.
4. Ota kädet pois saksien alueelta.
5. Laske lavaa, kunnes huoltotuen alareuna koskettaa merkittävää poikkitankoa ja huoltotuki tukee saksia.
6. Käännä päävirran katkaisin  pois-asentoon.

Huoltotuen varastoiminen

1. Käännä päävirran katkaisin  päällä-asentoon.
2. Nosta lavaa, kunnes se on riittävän korkealla huoltotuen ylös kääntämistä varten.
3. Käännä tanko sen säilytyskannattimeen.
4. Laske lava alas.



VAROITUS

Älä kurkota saksirakenteen sisään lavan ollessa ylhäällä, jos huoltotuki ei ole paikallaan. Jos tätä vaaraa ei vältetä, seurauksena voi olla kuolema tai vakava vamma.

Taulukko 4.1 Perustoiminnot ja lisätoiminnot

MALLI	Compact RT-mallit	
	6826	6832
VAKIOLAITTEISTO		
Joystick-ohjaus	*	*
Neliveto (4WD)	*	*
18,5 kW (24,8 hp) Kubota D902 diesel vesijäähdytetty moottori	*	*
Helppokäyttöinen 152 ulosrullattava jatkolava	*	*
Kuorman tunnistusjärjestelmä	*	*
Laskeutumisen varoitusjärjestelmä	*	*
Kallistuksen tunnistusjärjestelmä	*	*
Saksisuojat	*	*
Uloskääntyvä moottorialusta	*	*
Moninkertaiset kostein kierrejousin varustetut hydraulisesti vapautuvat jarrut	*	*
Manuaalinen jarrun vapautus	*	*
Kallistushälytin, joka katkaisee ajon tai noston	*	*
Valjaiden kiinnikepisteet	*	*
Saranoidut kaiteet	*	*
Käyttäjän äänimerkki	*	*
Jousitoiminen täysikokoinen portti takana	*	*
Trukkitaskut/sidontakohdat/nostokorvakkeet	*	*
Vaahtotäytteiset matalaprofiiliset renkaat	*	*
tuntimittari	*	*
Värikoodatut ja numeroidut johdot	*	*
Hydrauliöljytason osoittimet	*	*
Alustan ohjauslaitteet	*	*
Kuuluva liikehälytin	*	*
Hydraulituet	*	*
VALINNAINEN LAITTEISTO		
Vilkkuva valo	*	*
Ilmaletku lavalle	*	*
Työvalot	*	*

60436AH-CE

4





Taulukko 4.2 Täsmennys ja toiminnot

Malli		Compact RT-mallit	
		6826	6832
Paino*	Tukijalkojen kanssa	3500 kg	3770 kg
Leveys		1,77 m	1,77 m
Pituus	Tukijalkojen kanssa	3,35 m	3,35 m
Lavan koko		1,4 m x 2,4 m	1,4 m x 2,4 m
Korkeus	Työskentely	9,8 m	11,6 m
	Lava nostettuna	7,9 m	9,7 m
	Lava laskettuna	2,37 m	2,51 m
	Ajo	7,9 m	9,7 m
Nopeus	Normaaliajo	6,1 km/h	6,1 km/h
	Nopeampi ajo	0,61 km/h	0,61 km/h
	Nosto (nimelliskuorma)	36 s	39 s
	Alempi (nimelliskuorma)	36 s	36 s
Moottorin pyörimisnopeus	Kubota Diesel	3500 (kaasuvipu ylhäällä) / 2050 (kaasuvipu alhaalla)	
Renkaat	Vaahdotäytteiset	OTR-tukijalka - 30.5 senttimetri x 66 senttimetri	
Luokitus (vääntömomentti vastaa)		50%	40%
Taattu äänen tehotaso		96 dB(A)	
Päästön äänenpainetaso nostolavalla ei saa ylittää 70 dB(A).			
Tärinä - käyttäjän keho ei saa altistua yli 0,5 m/sec ² värinänopeudelle.			

60440AK-CE



* Painot ovat likimääräisiä; määrätty paino löytyy nimikilvestä.

Taulukko 4.3 Omistajan vuositarkastustiedot

										
 Mallinnumero: _____ Sarjanumero: _____										
*		20__	20__	20__	20__	20__	20__	20__	20__	20__
**										

1001AB

Tämä tarra sijaitsee leikkauskokoonpanossa. Se on täytettävä vuositarkastuksen suorittamisen jälkeen. Älä käytä työlavaa, jos tarkastusta ei ole kirjattu viimeksi kuluneen 6 kuukauden aikana.

	Kuva	Kuvaus
*		Tarkastuspäivämäärä
**		Tarkastajan allekirjoitus

Taulukko 4.4 Lavan maximi kapasiteetit (tasaisesti sijoitettuna)

MALLI		Yhteensä		Jatko-osa		Lavan suurin korkeus	Suurin tuulen nopeus	Kallistuksen rajoittimen asetus (asteet)
		Kapasiteetti	Lavalla oljoiden määrä	Kapasiteetti	Lavalla oljoiden määrä			
6826	Yksi lavan jatko-osa	567 kg	4	136 kg	1	7,9 m	12,5 m/s	2,5 x 4,5
6832	Yksi lavan jatko-osa	454 kg	2	136 kg	1	9,7 m	12,5 m/s	2,5 x 4,5
			4			7,9 m		

60441AE-CE

HUOMAUTUS: Lavalla olevat henkilöt ja materiaalit eivät saa ylittää nimelliskuormaa.
Katso lisätiedot ja lisävarusteilla varustetut mallit lavan sivulla olevasta kapasiteetitarrasta.

Taulukko 4.5 Lattian kuormituspaine

MALLI		Nostolavan kokonaispaino	Nostolavan kokonaiskuorma		
			Pyörä/ tukijalan levy	LCP**	OUP**
		kg	kg	kPa	kg/m ²
6826 renkaille	vähint.*	3500	1400	1122	595
	enint.*	4067	1635	1310	690
6826 tukijalan levyille	vähint.*	3500	1400	270	595
	enint.*	4067	1635	317	690
6832 renkaille	vähint.*	3770	1675	1340	640
	enint.*	4224	1860	1490	720
6832 tukijalan levyille	vähint.*	3770	1675	325	640
	enint.*	4224	1860	360	720

60442AI-CE

*

vähint. – Koneen kokonaispaino ilman lisävarusteita.

**

enint. – Koneen paino + kaikki lisävarusteet + täysi kuormitus

LCP – Paikallinen keskitetty paine ilmaisee, kuinka kova nostolavan aiheuttama paine on kohdissa, joissa se on suorassa kosketuksessa lattiaan. Lattian pinnan (tiili, matto jne.) on kestävä yllä ilmoitettua arvoa suurempi paine.

OUP – Tasainen kokonaispaine ilmaisee keskimääräisen kuorman, jonka kone kohdistaa koko sen alla olevaan pintaan. Käyttöpinnan rakenteiden (palkit jne.) on kestävä ilmoitettua arvoa suurempi paine.

HUOMAUTUS:

Pinnan kestävä **LCP** tai **OUP** vaihtelee rakenteesta riippuen, ja sen määrittää rakennekohtaisesti yleensä insinööri tai arkkitehti.

Lattian kuormituspaine

Paikallisesti keskitetty paine (LCP):

Peittoalue = Renkaan kosketuspinta-ala

$$\text{LCP} = \frac{\text{Pyörän maksimikuorma}}{\text{Peittoalue}}$$

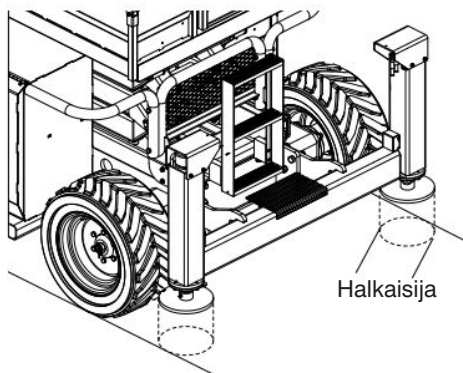
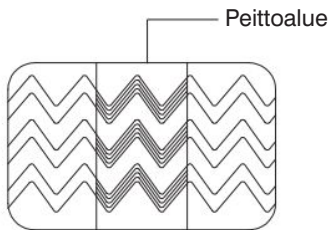
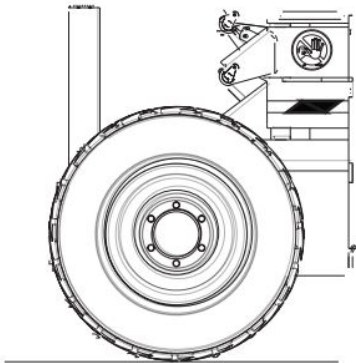
**Tasainen kokonaispaine (OUP):**

Alustan pinta-ala = Pituus x Leveys

$$\text{OUP} = \frac{\text{Nostolavan paino} + \text{kapasiteetti}}{\text{Alustan pinta-ala}}$$

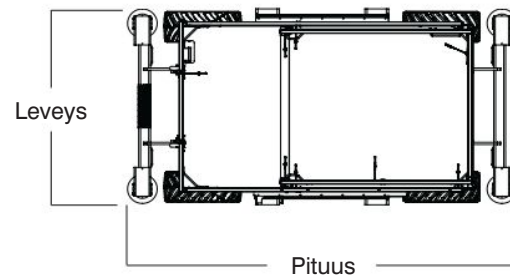
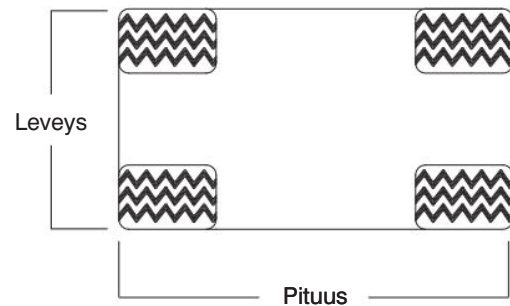
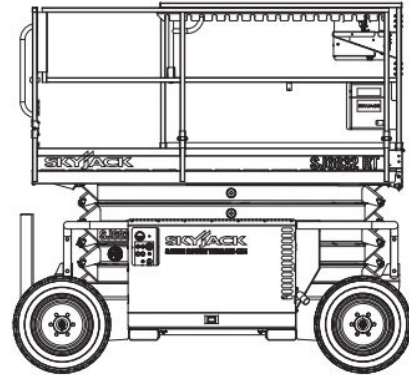
**VAROITUS**

Erialaisten rengastyypin sekoittaminen tai muunlaisten kuin laitteen mukana toimitettujen renkaiden käyttö voi heikentää laitteen vakautta. Käytä tämän vuoksi vaihtorenkaina ainoastaan Skyjackin hyväksymää rengastyypin. Jos laitteessa ei käytetä hyväksytyjä samantyyppisiä renkaita, seurauksena voi olla kuolema tai vakava vamma.

Taulukko 4.6 EY-vaatimustenmukaisuusvakuutus

EY-vaatimustenmukaisuusvakuutus

SKYJACK INC. vakuuttaa omalla vastuullaan, että tuote Ajettava nostolava

Mallinumero: [*]

Sarjanumero: [*]

jota tämä vakuutus koskee, täyttää seuraavien direktiivien vaatimukset:

Konedirektiivi 2006/42/EY

Harmonisoidun eurooppalaisen standardin EN280:2013 ohjeiden mukaisesti.

Ilmoitettu laitos: [*]

EY:n tyyppitarkastustodistuksen nro: [*]

Direktiivi 2000/14/EY

Nostolava, joka on varustettu dieselmoottorilla, on läpikäynyt sisäisen valmistustarkastuksen.

Äänenpainetaso – 96 dB

Taattu suurin äänitehotaso – 103 dB

Teknisen valmistustiedoston laadintaan valtuutettu henkilö:

[*]

Myöntämispaikka:

[*]

Huomautus: Vakuutus mitätöityy, jos muutoksia tehdään ilman lupaa.

Testaus ja hyväksyntä:

Laatu:

[*] Tietoja saa englanninkielisestä nostolavan mukana toimitetusta EY-vaatimustenmukaisuusvakuutuksesta.

Yleishuolto

Kytke akut irti ennen kaikkien korjaustoimien aloittamista kääntämällä päävirtakatkaisin pois-asentoon. Ennalta ehkäisevä huolto on helpoin ja edullisin huoltotapa.

Taulukko 4.7 Huolto- ja tarkastusaikataulu

Suoritusiheyys	Päivittäin	3 kuukautta tai 150 tuntia	Vuosittain	Suoritusiheyys	Päivittäin	3 kuukautta tai 150 tuntia	Vuosittain
Silmämääräiset ja päivittävät huoltotarkastukset							
Tarrat	A			Saksirakenne	A		
Sähköosat	A			Saksipuskurit	A		
Rajakytkimet	A			Rullat	A		
Hydrauliikkaosat	A			Nostosylinteri(t)	A		
Moottorikotelo				Saksisuojat	A		
Päävirtakatkaisin	A			Alusta			
Alustan ohjauskytkimet	A			Rungon hitsauspisteet	A		
Kuorma-/kallistussensori	A			Pyörät/renkaat	A		
Akku	A			Ohjaussylinteri	A		
Hydraulipumppu	A			Jakoputkisto	A		
Laturi	A			Raidetanko	A		
Äänenvaimennin ja poistojärjestelmä	A			Hätälaskun hakuvarsi	A		
Moottorin keskiölevy	A			Tikkaat	A		
Moottoriöljyn määrä	A			Tukijalat (jos varusteena)	A		
Polttonesteen katkaisuventtiili	A			Toimintatestit			
Moottorin ilmansuodatin	A			Testaa päävirtakatkaisin	A		
Polttoainevuodot	A			Alustan ohjauspaneeli			
Hydrauli- /polttonesteen säiliö				Testaa Lavan/Moottorin/Rungon avainta	A		
Hydraulisäiliö	A			Testaa hätäpysäytys	A		
Hydrauliöljy	A			Lavan koenosto- ja laskukytin	A		
Hydrauliöljyn paluusuo datin	A			Koehätälasku	A		
Polttoainesäiliö	A			Koerullaus	A		
Polttoainevuodot	A			Lavan ohjauspaneeli			
Pääputki	A			Testaa hätäpysäytys	A		
Vaihteistotyypin virtauserotin	A			Testaa aktiivintililipaisin	A		
Lava				Testaa lavan nosto/lasku	A		
Taljaköyden kiinnittimet	A			Testaa laskeutumisvaroitus	A		
Lavassa oleva vaihtovirtapistorasia	A			Testaa ohjaus	A		
Käyttöoppaat	A			Testaa ajo	A		
Lavan ohjauspaneeli	A			Testaa nopeusrajoitus	A		
Nostomekanismi				Testaa jarrut	A		
Huoltotuki	A			Testaa merkinantotorvi	A		
				Testaa tukijalat (jos varusteena)	A		

60601AD-CE

A - Suorita silmämääräiset ja päivittävät huoltotarkastukset ja toimintatestit. Katso tämän käyttöoppaan [kappaletta 2.3](#) ja [kappaletta 2.4](#).

B - Suorita aikataulun mukainen huoltotarkastus. Katso Huolto- ja kunnostusoppaasta.

* - Huollon suorittavilla henkilöillä täytyy olla riittävä koulutus ja pätevyys sekä kokemusta mekaanisten laitteiden korjaustoimenpiteistä

† - Katso Skyjackin internet-sivustolta @ www.skyjack.com viimeisimmät huoltotiedotteet ennen neljännesvuosittaisen tai vuosittaisen tarkastuksen suorittamista

**VAROITUS**

Käytä nostolavassa alkuperäisiä tai valmistajan hyväksymiä osia ja komponentteja.

Taulukko 4.8 Käyttäjän tarkastuslista



KÄYTTÄJÄN TARKASTUSLISTA

Sarjanumero: _____
 Malli: _____
 Tuntimittarilukema: _____ Käyttäjän nimi (painokirjaimin): _____
 Päivämäärä: _____
 Kellonaika: _____ Käyttäjän allekirjoitus: _____

Jokainen kohta on tarkistettava käyttäen Skyjack-käyttöoppaan asianomaista kappaletta.
 Kun kukin kohta on tarkistettu, rastita vastaava ruutu.

P - SUORITETTU
F - EPÄONNISTUI
R - KORJATTU
NA - EI SAATAVANA

PÄIVITTÄIN
 USEIN
 VUOSITTAIN
 PUOLIVUOSITTAIN

	NA	P	F	R
Silmämääräiset ja päivittävät huoltotarkastukset				
Tarrat				
Sähköosat				
Rajakytkimet				
Hydrauliikkaosat				
Moottorikotelo				
Päävirtakatkaisin				
Alustan ohjauskytkimet				
Kuorma-/kallistussensori				
Akku				
Hydraulipumppu				
Laturi				
Äänenvaimennin ja poistojärjestelmä				
Moottorin keskiölevy				
Moottoriöljyn määrä				
Polttonesteen katkaisuventtiili				
Moottorin ilmansuodatin				
Polttoainevuodot				
Hydrauli- /polttonesteen säiliö				
Hydraulisäiliö				
Hydrauliöljy				
Hydrauliöljyn paluusuodatin				
Polttoainesäiliö				
Polttoainevuodot				
Pääputki				
Vaihteistotyypin virtauserotin				
Lava				
Taljaköyden kiinnittimet				
Lavassa oleva vaihtovirtapistorasias				
Käyttöoppaat				
Lavan ohjauspaneeli				
Nostomekanismi				
Huoltotuki				

	NA	P	F	R
Saksirakenne				
Saksipuskurit				
Rullat				
Nostosylinteri(t)				
Saksisuojat				
Alusta				
Rungon hitsauspisteet				
Pyörät/renkaat				
Ohjaussylinteri				
Jakoputkisto				
Raidetanko				
Hätälaskun hakuvarsi				
Tikkaat				
Tukijalat (jos varusteena)				
Toimintatestit				
Testaa päävirtakatkaisin				
Alustan ohjauspaneeli				
Testaa Lavan/Moottorin/Rungon avainta				
Testaa hätäpysäytys				
Lavan koenosto- ja laskukytkin				
Koehätälasku				
Koerullaus				
Lavan ohjauspaneeli				
Testaa hätäpysäytys				
Testaa aktivointiliipaisin				
Testaa lavan nosto/lasku				
Testaa laskeutumisvaroitin				
Testaa ohjaus				
Testaa ajo				
Testaa nopeusrajoitus				
Testaa jarrut				
Testaa merkinantotorvi				
Testaa tukijalat (jos varusteena)				

60602AD-CE

Huomautus:

Ota tästä sivusta kopio tai käy Skyjackin verkkosivuilla:
www.skyjack.com josta saa tulostettavan kopion.

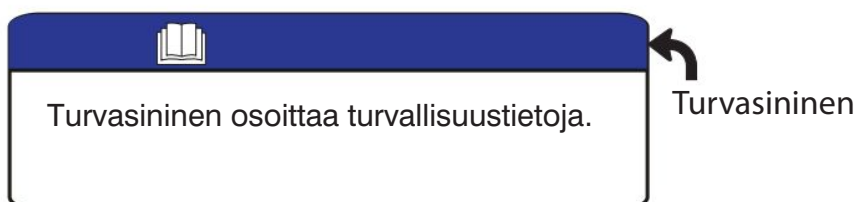
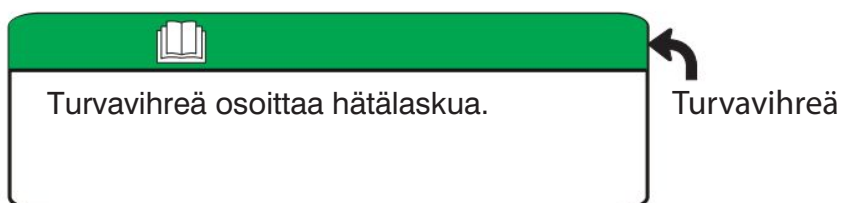
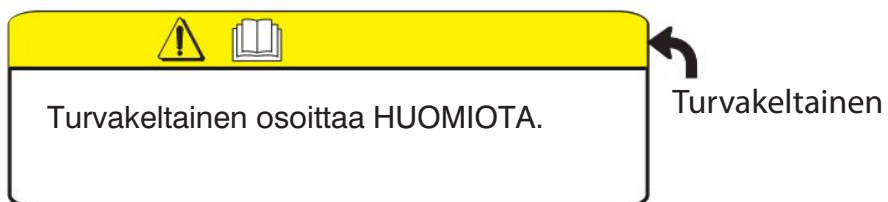
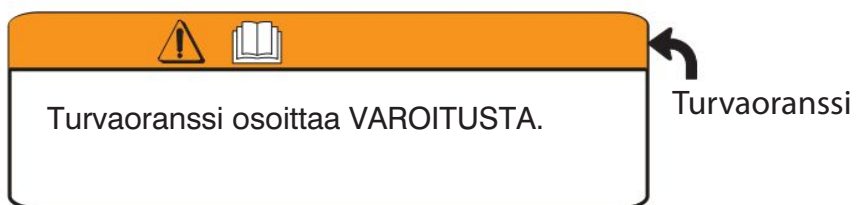
Etiketin kuvateksti

Tarrat - Mallit 6826 & 6832

Moottoripaneli

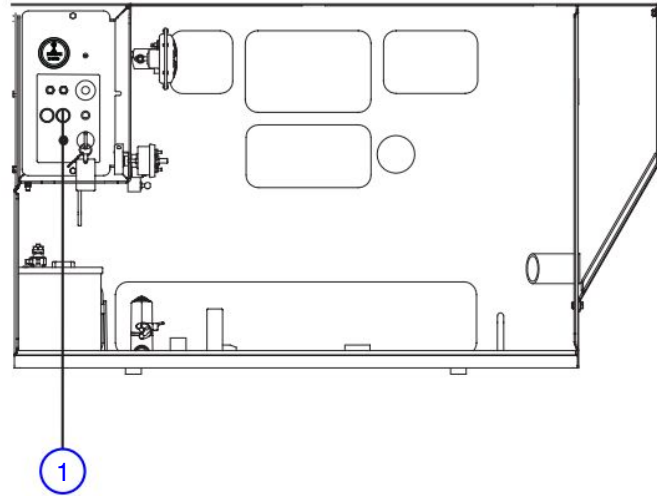

Nro	Tarran kuva	Kuvaus
1		<p>Sähköpaneeli (malli 6826)</p> <p>Viritä maavaroke painamalla.</p> <p>Viritä virtavaroke painamalla.</p> <p>Paina pysäyttääksesi moottorin ja vapauttaaksesi ohjaimet (häätäpysäytys).</p> <p>Valo osoittaa ohjainten olevan käytössä.</p> <p>Paina ja pidä alhaalla käynnistääksesi moottorin.</p> <p>Paina ja pidä alhaalla käyttäaksesi rikastinta (kaksoispolttoaine) tai hehkutulppia (diesel).</p> <p>Valitse bensiini tai propaani. Valo osoittaa hehkutulppien toimintaa (diesel).</p> <p>Valitse lavan laskemiseen tai laskemiseen.</p> <p>Anna moottorin käydä ilman aktiivisia ohjaimia valitsemalla , ota käyttöön lavan ohjaimet valitsemalla tai ota käyttöön rungon ohjauskonsoli valitsemalla .</p> <p>Lue käyttöopas .</p>

Tarrat - Mallit 6826 & 6832

Moottoripaneli

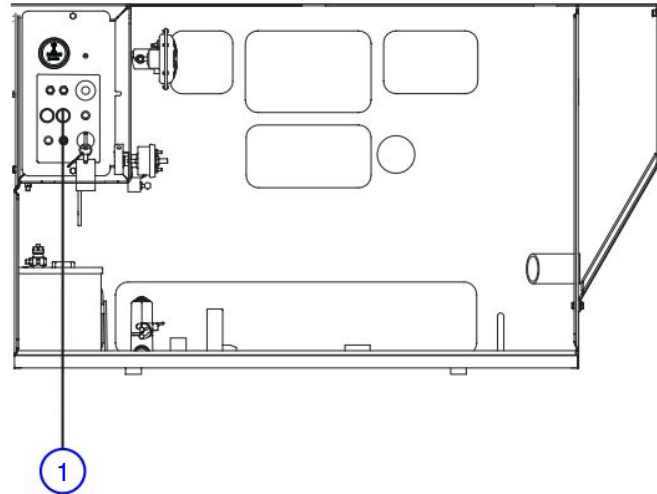

Nro	Tarran kuva	Kuvaus
1		<p>Sähköpaneeli (malli 6832)</p> <p>Viritä maavaroke painamalla.</p> <p>Viritä virtavaroke painamalla.</p> <p>Paina pysäyttääksesi moottorin ja vapauttaaksesi ohjaimet (häätäpysäytys).</p> <p>Valo osoittaa ohjainten olevan käytössä.</p> <p>Paina ja pidä alhaalla käynnistääksesi moottorin.</p> <p>Paina ja pidä alhaalla käyttääksesi rikastinta (kaksoispolttoaine) tai hehkutulppia (diesel).</p> <p>Valitse bensiini tai propaani. Valo osoittaa hehkutulppien toimintaa (diesel).</p> <p>Valo osoittaa, että kahden hengen kapasiteetti on valittuna.</p> <p>Valitse lavan laskemiseen tai laskemiseen.</p> <p>Anna moottorin käydä ilman aktiivisia ohjaimia valitsemalla , ota käyttöön lavan ohjaimet valitsemalla tai ota käyttöön rungon ohjauskonsoli valitsemalla .</p> <p>Lue käyttöopas .</p>





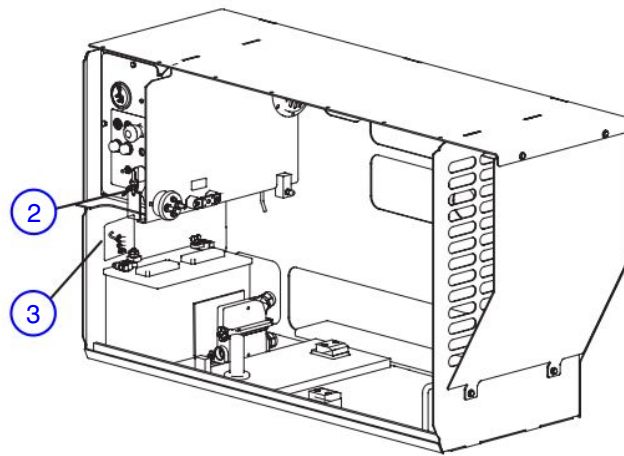

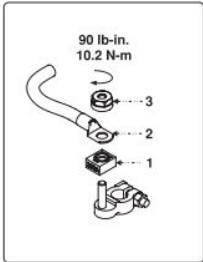
Tarrat - Mallit 6826 & 6832

Moottoripaneeli (jatkuu)

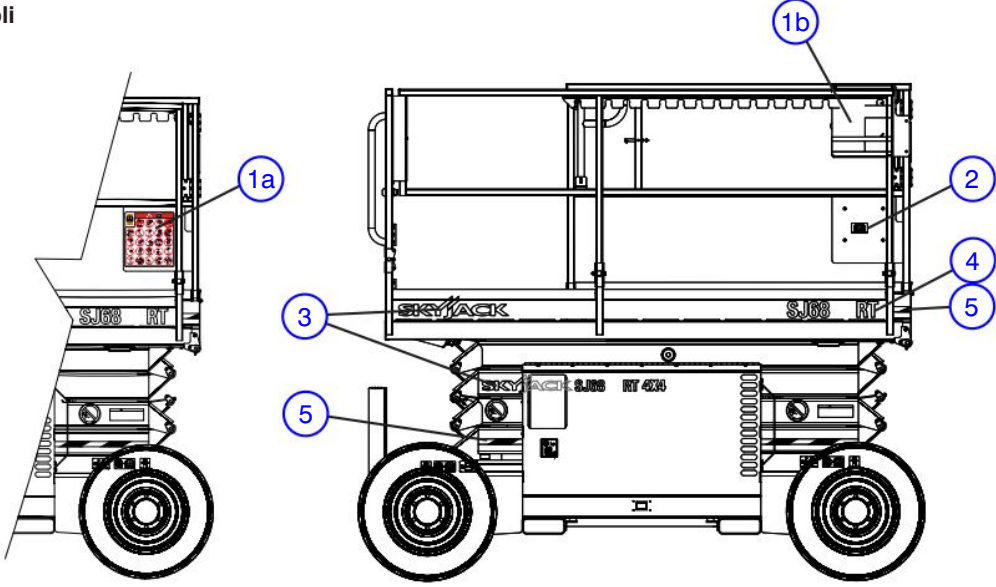

Nro	Tarran kuva	Kuvaus
2		<p>Päävirtakatkaisin</p> <p>Päävirtakatkaisin</p>
3		<p>Akku ja sulakeasetelma</p> <p>Sijoita sulake osoitetulla tavalla. Väännä osoitettuun arvoon.</p>

Tarrat - Mallit 6826 & 6832

Nro.	Tarran kuva	Kuvaus
<p>Oikea puoli</p> 		
1a		<p>Vaaran tunnistus</p> <p>Katso kappale 1: Turvallisuussäännöt. Lue ja ymmärrä esitetyt tähän nostolavaan liittyvät riskit ennen käyttöä. Osoittaa käyttöoppaan sijainnin.</p>
1b		<p>Vaaran tunnistus</p> <p>Katso kappale 1: Turvallisuussäännöt. Lue ja ymmärrä esitetyt tähän nostolavaan liittyvät riskit ennen käyttöä.</p>
2		<p>Käyttöoppaan säilytyslaatikko</p> <p>Osoittaa käyttöoppaan sijainnin.</p>
3		<p>Skyjackin logo</p> <p>Skyjack</p>
4		<p>Mallinumero*</p> <p>Tuotetunniste *Mallinumero voi vaihdella, se ei välttämättä ole esitetynlainen.</p>
5		<p>Huomioliimanauha</p> <p>Huomionauha</p>

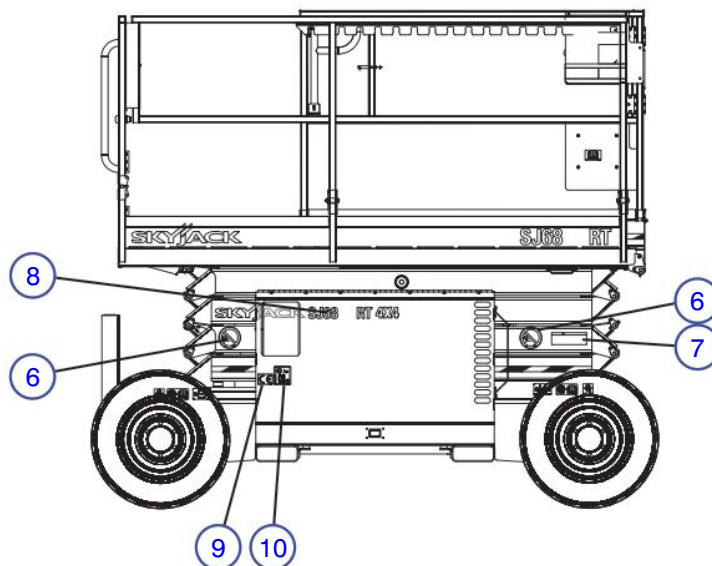

Tarrat - Mallit 6826 & 6832

Oikea puoli (jatkuu)



Nro	Tarran kuva	Kuvaus
6		Säilytä etäisyys Säilytä etäisyys. Pysy etäällä nostolavasta, kun se on käytössä.
7		Vuositarkastus Varmista ennen käyttöä, että nostolavalle on tehty vuositarkastus.
8	SJ6832 RT 4X4	Mallinumero* Tuotetunniste *Mallinumero voi vaihdella, se ei välttämättä ole esitetyntyylinen.
9		"CE" Merkki CE-luokituksesta
10		Äänen tehotaso Taattu äänen enimmäistehotaso

Tarrat - Mallit 6826 & 6832

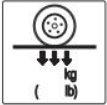
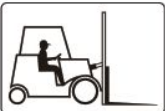
Nro	Tarran kuva	Kuvaus
11		<p>Vaahotäytteiset renkaat</p> <p>Osoittaa pelkästään vaahotäytteisiä renkaita.</p>
12		<p>Renkaiden tekniset tiedot</p> <p>Katso käyttöoppaasta rengastyypin, offsetin, paineen ja vääntömomentin.</p>
13		<p>Pyöräkuorma</p> <p>Osoittaa nimellispöräkuorman.</p>
14		<p>Nostokohta trukille</p> <p>Aseta trukin piikit kokonaan niille osoitettuun kohtaan nostaaksesi nostolavan.</p>



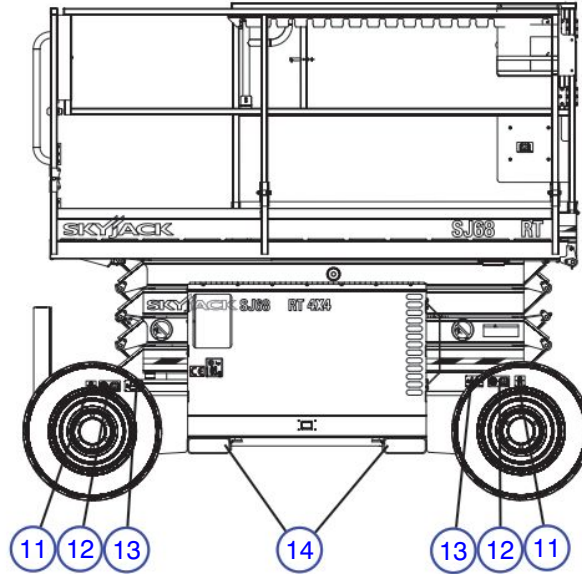

Oikea puoli (jatkuu)

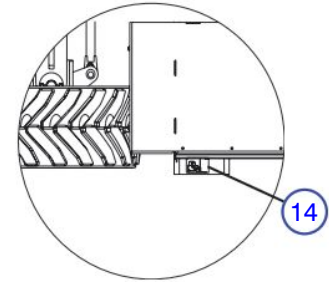



Näkymä ylhäältä

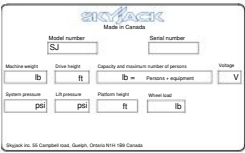
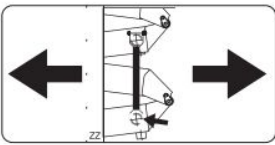

Tarrat - Mallit 6826 & 6832

Nro	Tarran kuva	Kuvaus
1		Skyjackin logo Skyjack
2		Huomioliimanauha Huomionauha
3		Sarjanumerokilpi Tuotteen tunnistus ja tekniset tiedot
4		Huoltotuki Pane huoltotuki tähän.
5		Nostokohta trukille Aseta trukin piikit kokonaan niille osoitettuun kohtaan nostaaksesi nostolavan.

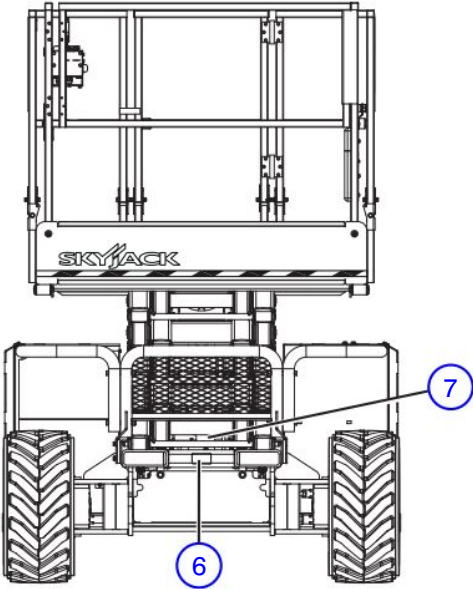
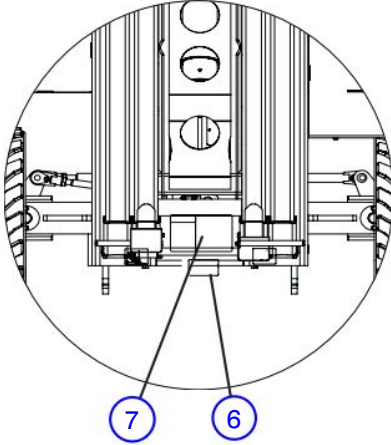
Tarrat - Mallit 6826 & 6832

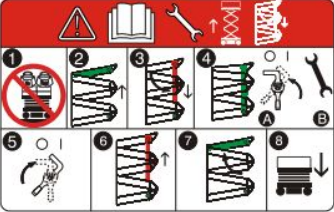
Nro	Tarran kuva	Kuvaus
	<p data-bbox="185 255 371 284">Etupuoli (jatkuu)</p> 	<p data-bbox="1075 302 1246 331">Näkymä ylhäältä</p> 
6		<p data-bbox="679 936 948 964">Nosto- ja sidontakohdat</p> <p data-bbox="679 989 1267 1017">Vain näitä kohtia saa käyttää nostamiseen ja sitomiseen.</p>
7		<p data-bbox="679 1089 1445 1140">Huoltotuen kiinnittäminen tarkastusta ja kunnossapitoa varten. Katso käyttöopasta.</p> <ol data-bbox="679 1171 1417 1723" style="list-style-type: none"> Poista kaikki tavara lavalta. Nosta lavaa, kunnes tilaa on riittävästi kääntää alas ylöskääntämistä varten. Käännä huoltotuki alas varastointitelineestä pystyasentoon. Laske lavaa, kunnes huoltotuen alareuna nojaa alempaan ristipalkkiin. Huoltotuki on nyt kiinnitetty. <ul data-bbox="730 1396 1217 1477" style="list-style-type: none"> (A) Käännä päävirran katkaisin pois-asentoon. (B) Suorita tarkastus/kunnossapito. Käännä päävirran katkaisin päälle on-asentoon. Nosta lavaa, kunnes se on riittävän korkealla huoltotuen ylöskääntämistä varten. Käännä huoltotuki ylös ja aseta varastointitelineeseen. Varmista, että lava on täysin laskettu.

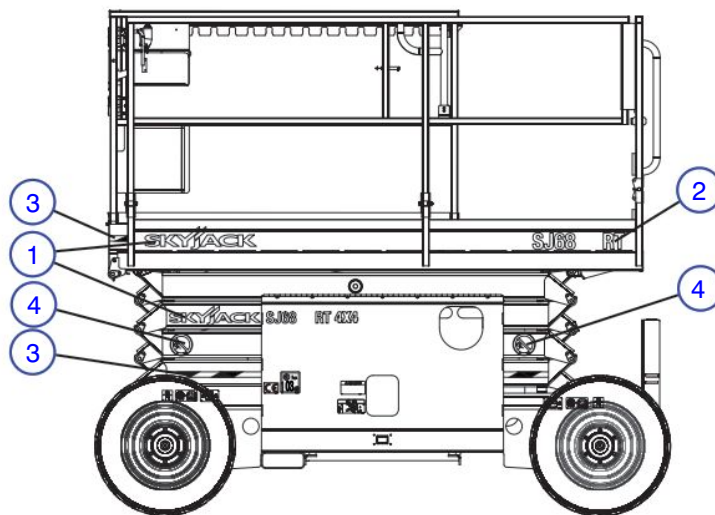

Tarrat - Mallit 6826 & 6832

Vasen puoli

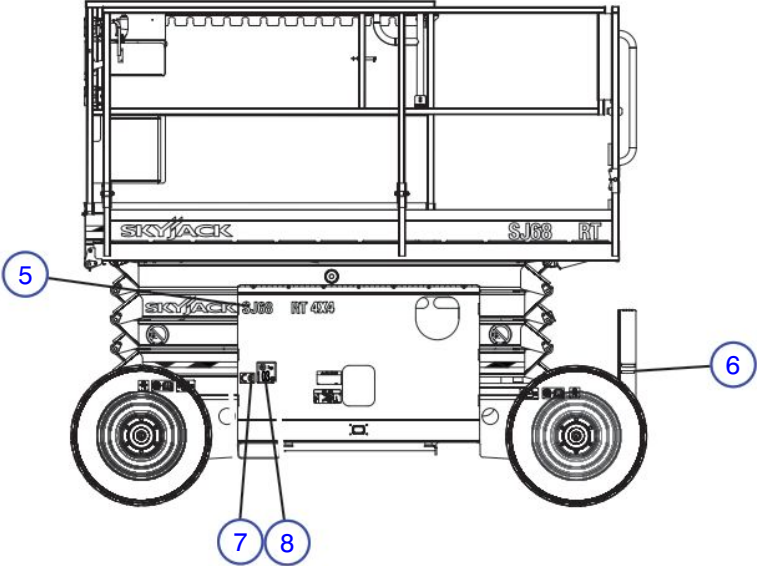
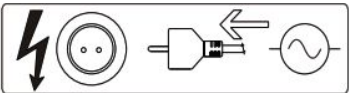

Nro	Tarran kuva	Kuvaus
1		Skyjackin logo Skyjack
2		Mallinumero* Tuotetunniste *Mallinumero voi vaihdella, se ei välttämättä ole esitetynlainen.
3		Huomioliimanauha Huomionauha
4		Säilytä etäisyys Säilytä etäisyys. Pysy etäällä nostolavasta, kun se on käytössä.

Tarrat - Mallit 6826 & 6832

Nro	Tarran kuva	Kuvaus
5		<p>Mallinumero*</p> <p>Tuotetunniste *Mallinumero voi vaihdella, se ei välttämättä ole esitetynlainen.</p>
6		<p>Vaihtovirtaliitäntä</p> <p>Liitä vaihtovirtalaite tähän.</p>
7		<p>"CE"</p> <p>Merkki CE-luokituksesta</p>
8		<p>Äänen tehotaso</p> <p>Taattu äänen enimmäistehotaso</p>



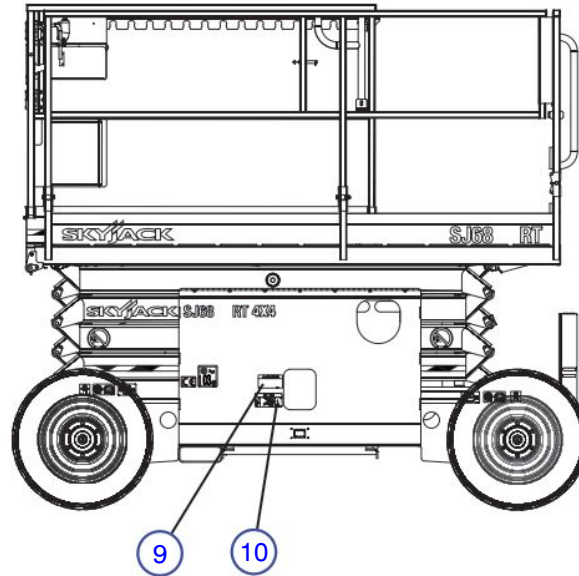

Tarrat - Mallit 6826 & 6832

Vasen puoli (jatkuu)



Nro	Tarran kuva	Kuvaus
9		<p>Vinssaus/hinaus/työntö Katso käyttöopasta.</p> <ol style="list-style-type: none"> Kiinnitä tai kiilaa pyörät nostolavan vierimisen estämiseksi. Käännä päävirran katkaisin pois-asentoon. Paikallista rullausventtiili, jarruventtiili ja pumppu. Avaa rullausventtiili kääntämällä sitä vastapäivään. Paina musta nuppi sisään. Pumppaa liikuttamalla punaista nuppia sisään ja ulos, kunnes se tuntuu panevan tukevasti vastaan. Jarru on nyt vapautettu. Työnnä/hinaa/vinssaa haluttuun paikkaan. Kiinnitä tai kiilaa pyörät nostolavan vierimisen estämiseksi. Palauta jarru vetämällä musta nuppi ulos. Sulje rullausventtiili kääntämällä sitä myötäpäivään.
10		<p>Hätälaskujärjestelmä Katso käyttöopasta.</p> <ol style="list-style-type: none"> Käännä päävirran katkaisin off-asentoon. Avaa nostosylinterin pitoventtiilit, jotka sijaitsevat kunkin sylinterin pohjassa: jos suurempaa ulottuvuutta vaaditaan, käytä hätälaskusauvaa joka sijaitsee alustan päällä: (A) työntämällä (B) kääntämällä uritettua nuppia vastapäivään. Laske lava vetämällä hätälaskuventtiili ulos sijaitsee hydraulisen alustan ulkopuolella.



Tarrat - Mallit 6826 & 6832

Nro	Tarran kuva	Kuvaus
11		<p>Vaahotäytteiset renkaat</p> <p>Osoittaa pelkästään vaahotäytteisiä renkaita.</p>
12		<p>Renkaiden tekniset tiedot</p> <p>Katso käyttöoppaasta rengastyypin, offsetin, paineen ja vääntömomentin.</p>
13		<p>Pyöräkuorma</p> <p>Osoittaa nimellispöräkuorman.</p>
14		<p>Nostokohta trukille</p> <p>Aseta trukin piikit kokonaan niille osoitettuun kohtaan nostaaksesi nostolavan.</p>



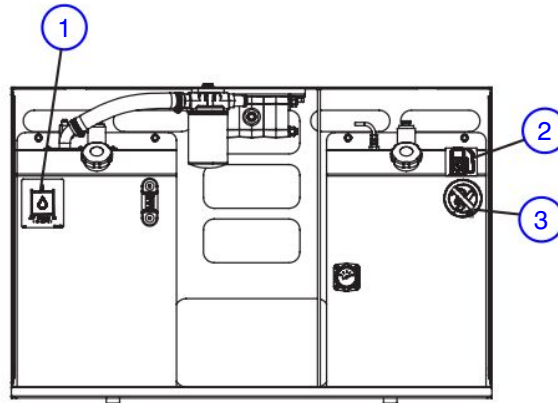

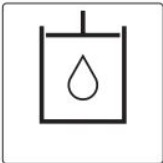
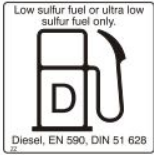
Tarrat - Mallit 6826 & 6832

Hydrauli-/polttonesteen säiliö



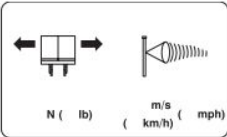

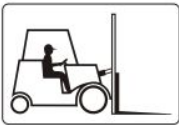
Nro	Tarran kuva	Kuvaus
1		<p>Hydrauliöljy ATF Dexron III</p> <p>Hydrauliöljyn vaihtamiseen kelpaa ainoastaan ATF Dexron III.</p>
2		<p>Dieselmoottori</p> <p>Vain dieselpolttoainetta saa käyttää.</p>
3		<p>Tupakointi kielletty</p> <p>Tämän tarran läheisyydessä ei saa tupakoida.</p>

Tarrat - Mallit 6826 & 6832

Nro	Tarran kuva	Kuvaus
1		<p>Käyttäjän päivittäinen tarkastus. Katso käyttöopasta.</p> <p>Suorita silmämääräinen tarkastus ja toimintotestin jokaisen vuoron alussa. Katso kappale 4: Huolto- ja tarkastusaikataulu.</p>
2		<p>Vaakasuoran kuorman luokitus</p> <p>Älä ylitä osoitettua sivukuormaa. Käytä ainoastaan tuulen ollessa alle osoitetun nopeuden.</p>
3		<p>Ei koruja</p> <p>Huomio - Älä käytä koruja.</p>
4		<p>Varoitus - Ei saa muuttaa</p> <p>Älä muunna rajakytkimiä ja muita turvalaitteita tai poista niitä käytöstä</p>
5		<p>Nostokohta trukille</p> <p>Aseta trukin piikit kokonaan niille osoitettuun kohtaan nostaaksesi nostolavan.</p>
6		<p>Nosto- ja sidontakohdat</p> <p>Vain näitä kohtia saa käyttää nostamiseen ja sitomiseen.</p>

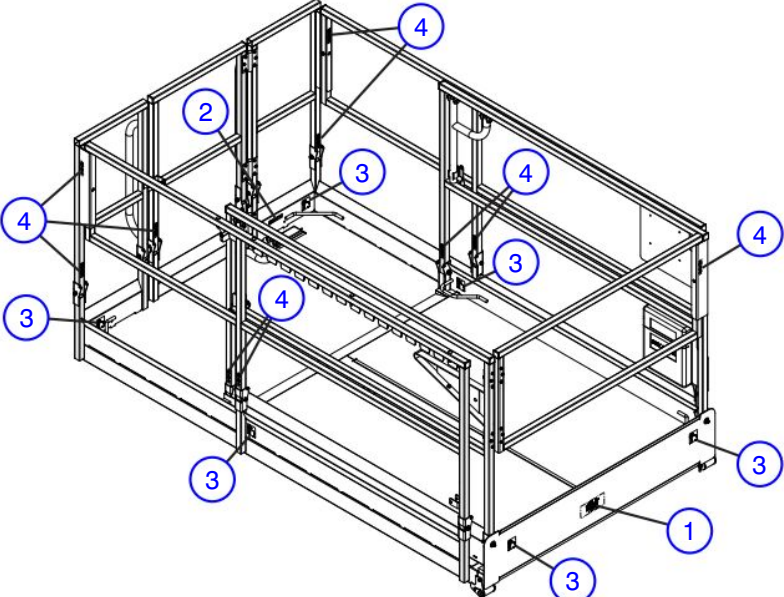
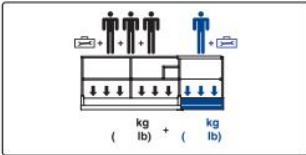
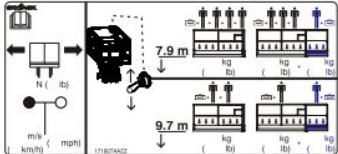
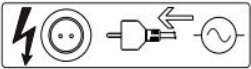
Tarrat - Mallit 6826 & 6832

Nro	Tarran kuva	Kuvaus
<p>Alustan näkymä</p> 		
1		<p>Lavan kuormitus</p> <p>Lavan kuormituskyky 6826RT</p> <p>Kunkin kokoonpanon nimelliskuorma on osoitettu. Nimelliskuorma sisältää sekä henkilöiden että materiaalin painon. Henkilöiden enimmäismäärä kussakin kokoonpanossa on kuvatuslainen. Älä ylitä kokonaispainoa tai henkilöiden enimmäismäärää. Lastaa lava tasaisesti.</p>
1		<p>Lavan kuormitus</p> <p>Lavan kuormituskyky 6832RT</p> <p>Kunkin kokoonpanon nimelliskuorma on osoitettu. Nimelliskuorma sisältää sekä henkilöiden että materiaalin painon. Henkilöiden enimmäismäärä kussakin kokoonpanossa on kuvatuslainen. Älä ylitä kokonaispainoa tai henkilöiden enimmäismäärää. Lastaa lava tasaisesti.</p> <p>Lavan kapasiteetin valintakytkin sijaitsee rungossa. Tätä kytkintä käytetään valitsemaan joko neljän tai kahden hengen lavakapasiteetti.</p>
2		<p>Vaihtovirtaliitäntä</p> <p>Liitä vaihtovirtalaite tähän.</p>
3		<p>Putoamisenestosuojan kiinnityspiste</p> <p>Mitoitettu yhtä (1) henkilöä varten per kiinnityspiste.</p>
4		<p>Raidenupit (pystysuorat)</p> <p>VAROITUS! Putoamisvaara. Varmista, että saranoidut kaiteet on asianmukaisesti kiinnitetty tapeilla.</p>

Tarrat - Mallit 6826 & 6832

Lavan ohjauspaneeli

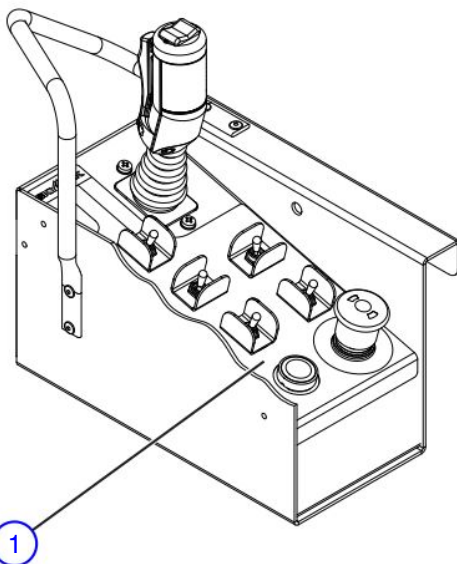

Nro	Tarran kuva	Kuvaus
1		<p>Lavan ohjauspaneeli</p> <p>Purista liipaisinta ohjaimen aktivoimiseksi.</p> <p>Käytä -keino kytkintä ohjaamiseen.</p> <p>Liikuta ohjainta eteenpäin nostaaksesi tai taaksepäin laskeaksesi lavaa.</p> <p>Liikuta ohjainta eteenpäin ajaaksesi eteenpäin tai taaksepäin ajaaksesi taaksepäin.</p> <p>Valitse joko ajotila alhaisella nopeudella (suuri vääntömomentti) tai ajotila suurella nopeudella (pieni vääntömomentti).</p> <p>Valitse joko nostotila tai ajotila.</p> <p>Valitse joko alhaiset tai korkeat moottorikerrokset.</p> <p>Valitse ja pidä alhaalla käynnistääksesi moottorin.</p> <p>Paina ja pidä alhaalla käyttääksesi hehkutulppia (diesel).</p> <p>Paina äänimerkin soittamiseksi.</p> <p>Paina pysäyttääksesi moottorin ja vapauttaaksesi ohjaimet (häätäpysäytys).</p> <p>Valo osoittaa ohjainten olevan käytössä.</p> <p>Lue käyttöohje.</p>

Tarrat - Mallit 6826 & 6832

Kaksitoiminen ohjauspaneeli (malli 6832)

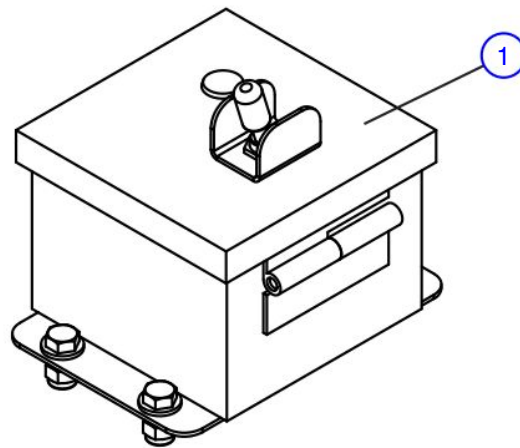

Nro	Tarran kuva	Kuvaus
1		<p>Kaksitoiminen ohjauspaneeli (malli 6832)</p> <p>Nosta ja valitse joko neljän hengen tai kahden hengen lavakapasiteetti.</p> <p> valo osoittaa, että kahden hengen kapasiteetti on valittuna.</p>

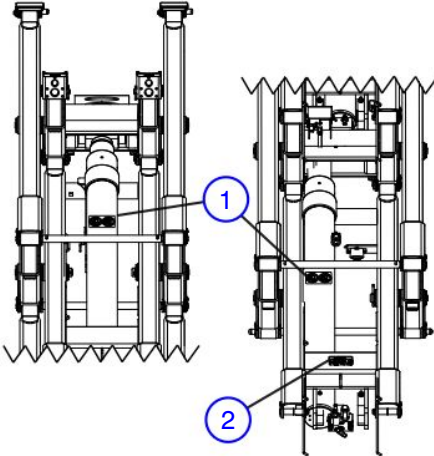
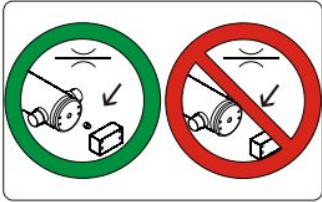
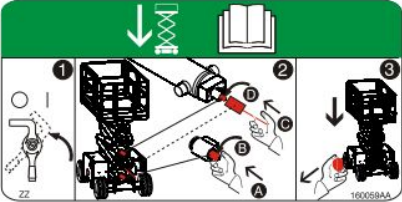

Tarrat - Mallit 6826 & 6832

Nro	Tarran kuva	Kuvaus
	<p data-bbox="185 255 352 282">Nostosylinterit</p> 	
1		<p data-bbox="678 885 906 911">Suuaukko asennettu</p> <p data-bbox="678 938 1008 964">Suuaukon asennuksen varoitus</p>
2		<p data-bbox="678 1375 919 1402">Hätälaskujärjestelmä</p> <p data-bbox="678 1406 895 1432">Katso käyttöopasta.</p> <ol data-bbox="678 1459 1447 1774" style="list-style-type: none"> <li data-bbox="678 1459 1166 1485">1. Käännä päävirran katkaisin pois-asentoon. <li data-bbox="678 1518 1447 1692">2. Avaa nostosylinterin pitoventtiilit, jotka sijaitsevat kunkin sylinterin pohjassa: jos suurempaa ulottuvuutta vaaditaan, käytä hätälaskusauvaa joka sijaitsee alustan päällä: (A) työntämällä (B) kääntämällä uritettua nuppia vastapäivään. <li data-bbox="678 1719 1393 1774">3. Laske lava vetämällä hätälaskuventtiili ulos sijaitsee hydraulisen alustan ulkopuolella.

Tarrat - Mallit 6826 & 6832 - Lisävarusteet ja lisälaitteet

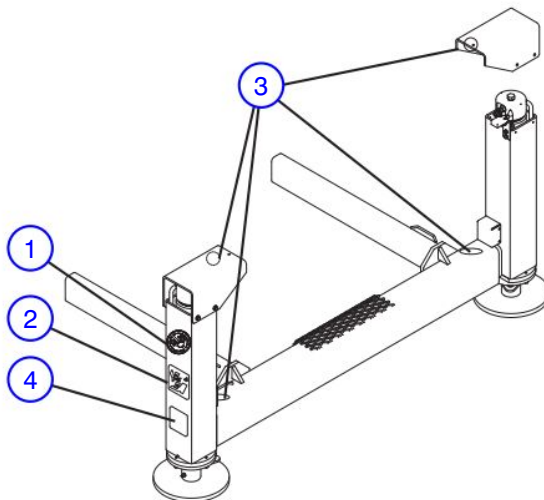
Tukijalat

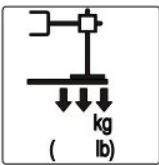

Nro	Tarran kuva	Kuvaus
1		<p>Säilytä etäisyys</p> <p>Säilytä etäisyys. Pysy etäällä nostolavasta, kun se on käytössä.</p>
2		<p>Puristumisvaara</p> <p>Vaara - Puristumisvaara</p>
3		<p>Varoitus - Ei saa muuttaa</p> <p>Älä muunna rajakytkimiä ja muita turvalaitteita tai poista niitä käytöstä</p>
4		<p>Tukijalan kuorma</p> <p>Osoittaa tukijalan nimelliskuorman.</p>

Tarrat - Mallit 6826 & 6832 - Lisävarusteet ja lisälaitteet

Tukijalkojen ohjauspaneeli

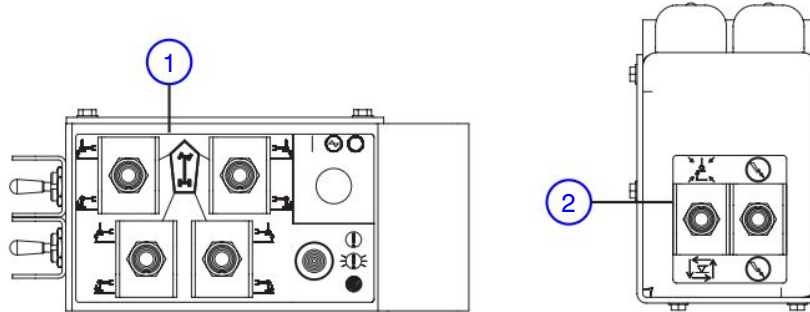

Nro	Tarran kuva	Kuvaus
1		<p>Tukijalan manuaalinen ohjauspaneeli, jossa generaattori</p> <p>Valitse taita sisään tai avaa kullekin tukijalalle.</p> <p>Valitse generaattorille ota käyttöön tai poista käytöstä.</p> <p>Osoittaa nostojärjestelmän tilaa:</p> <ul style="list-style-type: none"> Pois: Tukijalat ovat täysin sisäänvedettyinä. Vilkuttaa nopeasti: Tukijalat on ulosvedettyinä mutta lava ei ole suorassa. Vilkkuu: Tukijalat on ulosvedettyinä mutta lava ei ole vielä suorassa. Palaa koko ajan: Tukijalat ovat ulostyönnettyinä ja lava on suorassa.
2		<p>Automaattinen tukijalan ohjauspaneeli</p> <p>Valitse taittaaksesi kaikki tukijalat sisään tai avataksesi kaikki tukijalat automaattisesti.</p> <p>Valitse mahdollistaaksesi manuaalisen tai automaattisen tukijalkojen ohjaimet.</p>

Tarrat - Mallit 6826 & 6832 - Lisävarusteet ja lisälaitteet

Ilmansyöttö ja muunninvaihtoehdot

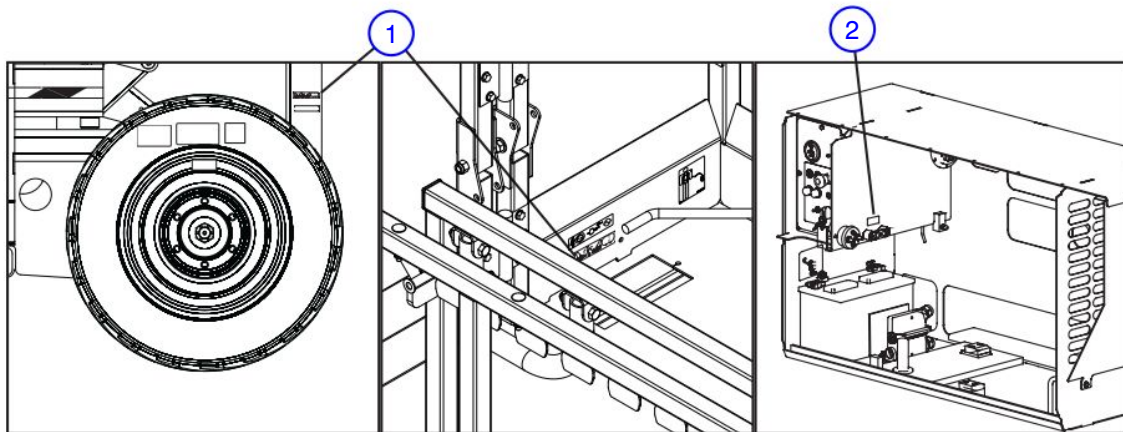

Nro	Tarran kuva	Kuvaus
1		<p>Kytke ilmantulo</p> <p>Kytke lavan ilmantulo tähän.</p>
2		<p>Varoke</p> <p>Varokkeen sijainti</p>

6.0 Skyjackin ominaisuuksia

Syjack-koneesi voi olla varustettu seuraavilla ominaisuuksilla:



Jokaisen Skyjack-koneen sydämessä hyväksi todetut ja yksinkertaistetut, Skyjackin värikoodattua ja numeroitua johdotusjärjestelmää käyttävät ohjausjärjestelmät tekevät koneidemme vianmäärityksestä ja korjauksesta vaivatonta. – Musta nro 14 on nostotoimintoa varten mallissa 3219, ja se on sama nostotoiminto myös mallissa 63AJ. Analogisen ohjausjärjestelmän käyttö sallii Skyjack AWP:den toimia hyödyntämällä yksinkertaistettua järjestelmää, jossa on vähemmän ja halvempia osia – vähemmän huoltotöitä ja alhaisemmat kustannukset.



Kalusto, jonka ominaisuudet ja toiminnallisuudet sallivat sinun ja asiakkaidesi tehdä enemmän, on elintärkeä osa hyödyntämisyhtälöä. Skyjack tarjoaa laajan valikoiman lisälaitetuotteita parantamaan lisää tiettyjen tuotteiden sopeutumiskykyä ja sinun kykyäsi tarjota todella joustava vuokravaihtoehto.

SKYJACK™

www.skyjack.com