



KÄYTTÖOPAS (CE)

# DC ELECTRIC SCISSORS

MALLIT **SJIII 3215** **SJIII 3219** **SJIII 3220** **SJIII 3226** **SJIII 4626** **SJIII 4632**

158001AB-ZE Kesäkuu 2012

**SKYJACK**

## Tämä käyttöopas perustuu sarjanumeroihin:

<b>SJIII 3215</b>	10 000 839 ja suurempi
<b>SJIII 3219</b>	22 032 963, 22 032 964, 22 035 881, 22 037 437 ja suurempi
<b>SJIII 3220</b>	60 003 126 ja suurempi
<b>SJIII 3226</b>	27 010 035, 27 010 036, 27 010 207, 27 010 411 ja suurempi
<b>SJIII 46XX</b>	70 010 111, 70 010 112, 70 010 671, 70 010 912 ja suurempi

Katso verkkosivulta ([www.skyjack.com](http://www.skyjack.com)) vanhemmat sarjanumerot.

### **Skyjack Service Center** 3451 Swenson Ave. St. Charles, Illinois, 60174 USA

Puhelin: 630-262-0005

Maksuton puhelu: 1-800-275-9522

Faksi: 630-262-0006

Sähköposti: [service@skyjack.com](mailto:service@skyjack.com)

### **Osat (Pohjois-Amerikka)**

Maksuton puhelu: 1-800-965-4626

Maksuton faksi: 1-888-782-4825

Sähköposti: [parts@skyjack.com](mailto:parts@skyjack.com)

### **Osat & huolto (Eurooppa)** Unit 1 Maes Y Clawdd, Maesbury Road Industrial Estate

Oswestry, Shropshire SY10 8NN UK

Puhelin: +44-1691-676-235

Faksi: +44-1691-676-238

Sähköposti: [info@skyjackeurope.co.uk](mailto:info@skyjackeurope.co.uk)

### **Skyjack Aasia Tyynimeri**

Singapore

Puhelin: +65-6449-3710

Faksi: +65-6449-7690

Sähköposti: [skyjack@singnet.com.sg](mailto:skyjack@singnet.com.sg)

Varoitussymboli on merkki nostolavassa, turvakilvissä, käyttöoppaissa ja muualla olevista tärkeistä turvallisuutta koskevista ilmoituksista. Kun näet tämän symbolin, ole varuillasi mahdollisen loukkaantumisen tai hengenvaaran varalta. Noudata turvallisuutta koskevassa ilmoituksessa annettuja ohjeita.



**Tämä varoitussymboli tarkoittaa Huomio!**  
**Ole varuillasi! Kyseessä on oma turvallisuutesi.**



**VAARA**

**VAARA on ilmoitus vaarallisesta tilanteesta, josta voi olla seurauksena kuolema tai vakava vamma, ellei sitä vältetä.**



**VAROITUS**

**VAROITUS on ilmoitus uhkaavasta tilanteesta, josta voi olla seurauksena kuolema tai vakava vamma, ellei sitä vältetä.**



**HUOMIO**

**HUOMIO on ilmoitus uhkaavasta tilanteesta, josta voi seurata lievä tai kohtalainen vamma, ellei sitä vältetä. Sitä voidaan käyttää varoittamaan myös vaarallisista toimenpiteistä.**

**TÄRKEÄÄ**

**TÄRKEÄÄ on ilmoitus menettelytavasta, joka on tärkeä turvallisen käytön kannalta ja jonka noudattamatta jättämisestä voi olla seurauksena nostolavan toimintahäiriö tai vaurioituminen.**

## Sisältö

<b>Kappale 1 – Nostolavaa koskevia tietoja .....</b>	<b>5</b>
Lue ja ota huomioon.....	5
Turvallisuusohjeet .....	6
<b>Kappale 2 – Tutustuminen .....</b>	<b>11</b>
2.1 SJIII-sarjaan tutustuminen .....	11
2.2 Komponenttien tunnistus.....	12
2.3 Silmämääräiset ja päivittävät huoltotarkastukset .....	16
2.4 Toimintatestit .....	23
2.5 Vinssaus ja hinaus .....	30
2.6 Häätälaskujärjestelmä .....	32
<b>Kappale 3 – Käyttö .....</b>	<b>33</b>
3.1 Yleistä.....	33
3.2 Pääosat .....	34
3.3 Päärakenteet .....	35
3.4 Sarjanumerokilpi .....	35
3.5 Komponenttien tunnistus.....	36
3.6 Komponenttien tunnistus (erityisvarusteet) .....	39
3.7 Käyttäjän vastuu.....	42
3.8 Käynnistys.....	43
3.9 Suojakaiteen taittaminen .....	48
3.10 Koneen lastaaminen kuljetusalustalle ja siitä pois .....	50
3.11 Työlävan siirtäminen oviaukon läpi.....	52
3.12 Huoltotukimennettely.....	54
3.13 Akun huolto.....	55
<b>Kappale 4 - Taulukot.....</b>	<b>59</b>
Taulukko 4.1 Vakio-ominaisuudet ja lisävarusteet - CE.....	59
Taulukko 4.2 Omistajan vuositarkastustiedot.....	60
Taulukko 4.3a Tekniset tiedot ja ominaisuudet.....	61
Taulukko 4.3b Tekniset tiedot ja ominaisuudet.....	62
Taulukko 4.4 Lattian kuormituspaine .....	63
Taulukko 4.5 Lavan maksimikuormitukset (tasaisesti jakautuneina) .....	65
Taulukko 4.6 EY-vaatimustenmukaisuusvakuutus.....	66
Taulukko 4.7 Huolto- ja tarkastusaiakataulu.....	67
Taulukko 4.8 Käyttäjän tarkastuslista.....	68
<b>Kappale 5 - Tarrat .....</b>	<b>69</b>



**SKYJACK** parantaa ja laajentaa jatkuvasti laitteidensa ominaisuuksia, minkä vuoksi teknisiä tietoja ja mittoja voidaan muuttaa ilmoittamatta.

### Nostolavan ja liikkuvan nostotyölavän määritelmä

Liikkuva laite, jossa on lava, jonka asentoa voidaan säätää ja jota tukee maan tasolta tukirakenne.

### Laitteen käyttötarkoitus

SKYJACK SJIII DC Electric sarjan työlavat on tarkoitettu henkilöiden, työkalujen ja materiaalien kuljettamiseen ja nostamiseen yläpuolella oleviin työkohteisiin.

### Laitteen käyttö

Nostolava on erittäin helposti ohjattava liikkuva työasema. Työlavän nosto ja lava ylhäällä ajaminen on sallittua vain vahvassa ja tasaisessa maastossa.

### Käyttöopas

Käyttöopas on olennainen osa nostolavaa. Se on erittäin tärkeä tapa antaa tarvittavat turvallisuustiedot laitteen käyttäjille. Tämän käyttöoppaan täydellinen ja luettavissa oleva kopio on pidettävä aina nostolavassa olevassa oppaan säilyttämiseen tarkoitettussa säänkestävässä säilytyslaatikossa.

### Käyttäjä

Käyttäjän täytyy lukea ja ymmärtää lavassa oleva turvapaneelin kyltti ja kaikki muut tässä käyttöoppaassa ja nostolavassa olevat varoitukset. Vertaa nostolavassa olevia kilpiä ja tarroja tässä käyttöoppaassa oleviin kilpiin ja tarroihin. Vaihda välittömästi kaikki puuttuvat tai vahingoittuneet kyltit ja tarrat.

### Huoltopalveluohjelma ja takuu

SKYJACK takaa, ettei missään uudessa työlavassa ole viollisia osia tai valmistusvikoja ensimmäisen 24 kuukauden aikana. Paikallinen SKYJACK-edustajasi vaihtaa tai korjaa viollisen osan perimättä maksua osista tai työstä. Ota yhteyttä SKYJACKin huolto-osastoon halutessasi tietoja takuun jatkamisesta tai poikkeuksista.

### Lisävarusteet

SKYJACK-nostolava on suunniteltu siten, että siihen sopii erilaisia lisävarusteita. Ne on luetteloitu kohdan "Vakio- ja lisävarusteominaisuudet" alla [taulukossa 4.1](#).

Näiden lisävarusteiden (jos varusteina) käyttöohjeet on annettu [tämän oppaan kappaleessa 3](#).

Jos haluat tilata lisävarusteita, joita ei ole mainittu "Vakio-ominaisuudet ja lisävarusteet" -osassa, ota yhteyttä SKYJACKin asiakaspalveluun



: 44-1691-676-235



: 44-1691-676-238

Muista myös ilmoittaa kunkin kyseessä olevan laitteen malli- ja sarjanumerot.

### Tämän käyttöoppaan soveltamisala

a. Tämä käyttöopas koskee [taulukossa 4.1](#) lueteltuja CE-version mukaisia SJIII-sarjan työlavoja.

Tunnuksella "CE" **merkityt laitteet** noudattavat eurooppalaisia vaatimuksia, kuten konedirektiiviä 2006/42/EY ja direktiiviä 2004/108/EY ja vastaavia EN-standardeja.

b. Käyttäjien tulee noudattaa tämän nostolavan käyttöön liittyviä kansallisia ja paikallisia terveys- ja turvallisuussäännöksiä.

**VAROITUS**

**Nostolavan käyttöön liittyvien vaadittujen vastuiden noudattamatta jättäminen voi aiheuttaa hengenvaaran tai vakavan vamman!**

**Käyttäjän turvallisuutta koskevia muistutuksia**

St. Paul Travelersin suorittaman tutkimuksen mukaan suurin osa onnettomuuksista johtuu yksinkertaisten ja perustavanlaatuisen turvallisuusohjeiden ja varotoimien noudattamatta jättämisestä.

Olet itse varovaisena käyttäjänä paras suoja onnettomuuksia vastaan. Sen vuoksi tätä nostolavaa tulee käyttää asianmukaista varovaisuutta noudattaen. Tämän käyttöoppaan seuraavat sivut on luettava ja ymmärrettävä täysin ennen nostolavan käyttöä.

Terve järki neuvoo käyttämään suojavaatteita koneiden parissa tai lähellä työskennellessä. Suojaa silmät, korvat, kädet, jalat ja ruumis käyttämällä asianmukaisia suojavarusteita.

Kaikenlainen alkuperäisen rakenteen muuttaminen on ehdottomasti kielletty ilman SKYJACKIN kirjallista lupaa.

**Sähköiskuvaara**

Tämä nostolava ei ole sähköisesti eristetty. Säilytä alla mainittu vähimmäisturvaväli kaikkiin jännitteellisiin voimansiirtolinjoihin. Käyttäjän on sallittava lavan keinuminen, heiluminen ja painuminen. Tämä nostolava ei tarjoa suojaa sen kanssa kosketuksiin joutuville tai lähellä oleville sähköjohtimilta.

**NOSTOLAVAA EI SAA KÄYTTÄÄ MAADOITUKSEEN HITSUKSESSA.  
NOSTOLAVAA EI SAA KÄYTTÄÄ UKONILMAN TAI MYRSKYN AIKANA.  
ÄLÄ KÄYTÄ NOSTOLAVAA LÄHELLÄ VOIMANSIIRTOLINJOJA. SÄILYTÄ VÄHIMMÄISTURVAVÄLI KAIKKIIN  
JÄNNITTEELLISIIN VOIMANSIIRTOLINJOIHIN. KATSO KAPPALE 1. SÄHKÖISKUN VAARA.**

**VAARA**

Varo voimansiirtolinjoja

**Vähimmäisturvaväli****CE-ohje**

”Yläpuolella olevien linjojen aiheuttaman vaaran välttäminen”

**Omassa maassa voimassa olevia säännöksiä ja määräyksiä on noudatettava tarkasti.**

**JOS TÄTÄ VAARAA EI VÄLTETÄ, SEURAUKSENA VOI OLLA KUOLEMA TAI VAKAVA VAMMA.**

60023AE-CE

### Turvallisuuteen liittyviä varotoimia

Tunne ja ymmärrä varotoimet, ennen kuin siirryt käyttöoppaan seuraavaan kappaleeseen.



#### VAROITUS

**Seuraavien varotoimien laiminlyöminen voi aiheuttaa kaatumis-, putoamis- tai puristumisvaaran tai muun vaaran ja johtaa kuolemaan tai vakavaan loukkaantumiseen.**

- **TUNNE** kaikki nostolavaa ja työmaata koskevat kansalliset ja paikalliset säännökset.
- **KÄÄNNÄ** päävirran katkaisin  pois-asentoon, kun työlavaa ei valvota. Estä nostolavan luvaton käyttö irrottamalla avain.
- **KÄYTÄ** kaikkia saamiasi tai työolosuhteiden vaatimia suojavaatteita ja henkilökohtaisia suojavarusteita.

- **ÄLÄ** käytä löysiä vaatteita, riippuvia solmioita, huiveja, sormuksia, rannekelloja tai muita koruja tätä nostinta käyttäessäsi.



- **VARO** takertumista köysiin, johtoihin ja letkuihin.



- **VARO** putoamista. Pysy suojakaiteiden sisäpuolella.



- **ÄLÄ** nosta työlavaa tuulisissa tai puuskaisissa olosuhteissa.



- **ÄLÄ** suurena lavan poikkipinta-alaa. Tuulelle alttiin alan suurentaminen heikentää nostolavan vakautta. Vältä pitämästä lavalla kankaita tms., kun lava on nostettu.



- **ÄLÄ** aja lava nostettuna pehmeällä tai epätasaisella alustalla.



- **ÄLÄ** nosta nostolavaa, jos se ei ole kovalla, tasaisella alustalla.



- **ÄLÄ** aja nostettuna lähellä minkään tyyppisiä painaumia tai kuoppia, lastauslaitureita, jätteitä, epätasaisuuksia tai pintoja, jotka voivat vaikuttaa nostolavan vakauteen.

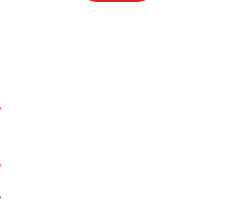

- **JOS KÄYTTÖ ALUEELLA, JOSSA ON KUOPPIA TAI MUITA EPÄTASAISUUKSIA**, on ehdottoman välttämätöntä nostolaitetta ei saa ajaa lava nostettuna. Aseta nostolava vaakasuoraan asentoon vain silloin, kun lava on täysin alas laskettuna. Varmista ennen lavan nostamista, että kaikki 4 pyörää tai tukijalkaa (jos varusteina) ovat kosketuksissa tasaista ja tukevaa pintaa vasten. Ajotoimintoa ei saa käynnistää nostamisen jälkeen.



- **ÄLÄ** nosta tai aja lava nostettuna rinteessä. Ajo lava nostettuna tulee tapahtua kovalla, tasaisella alustalla.



- **ÄLÄ** aja ylä- tai alamäkeen, kun lava on koholla. Kun lava on täysin laskettu, ylä- tai alamäkeen ajon enimmäiskallistusasot on luetteloitu taulukossa 4-3a ja taulukossa 4-3b.



### Turvallisuuteen liittyviä varotoimia (jatkuu)

Tunne ja ymmärrä varotoimet, ennen kuin siirryt käyttöoppaan seuraavaan kappaleeseen.

- **ÄLÄ** käytä konetta pinnoilla, jotka eivät kestä työlavan painoa nimelliskuorma mukaan lukien, kuten esim. kansien, viemäreiden tai kaivantojen päällä.



- **ÄLÄ** käytä työlavaa, johon on kiinnitetty tikkaita, rakennustelineitä tai muita välineitä sen koon tai työkorkeuden lisäämiseksi. Se on kiellettyä.



- **ÄLÄ** kohdista sivuttaisvoimia työlavaan sen ollessa nostettuna.



- **ÄLÄ** käytä työlavaa nosturina. Se on kiellettyä.



- **ÄLÄ** istu, seiso tai kiipeä suojakaiteilla. Se on kiellettyä.



- **ÄLÄ** kiipeä saksirakenteessa. Se on kiellettyä.



- **VÄLTÄ** yläpuolella olevia esteitä. Ota huomioon yläpuolella olevat esteet ja muut mahdolliset nostolavaa ympäröivät vaarat lavan nostamisen tai ajon yhteydessä.

- **VÄLTÄ** puristumisvaaroja. Varo puristumisvaaroja nostettaessa tai ajettaessa. Pidä kaikki kehonosat nostolavan sisäpuolella.



- **ÄLÄ** nosta työlavaa sen ollessa auton lavalla, trukissa tai muun laitteen tai ajoneuvon päällä.



- **ÄLÄ** laske lavaa, jos sen alapuolella on ihmisiä tai esteitä.



- **VARMISTA**, ettei liikeradalla (katvealueet mukaan lukien) ole ihmisiä tai esteitä.



- **OTA HUOMIOON** katvealueet työlavaa käyttäessäsi.

- **ÄLÄ** käytä huolimattomasti täytettyjä/vahingoittuneita renkaita tai pyöriä. Katso [kappale 2: Pyörät/renkaat](#).



- **VARMISTA**, että KAIKKI renkaat ovat hyvässä kunnossa ja että pyöränmutterit ovat oikealla kireydellä.

- **ÄLÄ** muunna rajakytkimiä ja muita turvalaitteita tai poista niitä käytöstä.





### Turvallisuuteen liittyviä varotoimia (jatkuu)

Tunne ja ymmärrä varotoimet, ennen kuin siirryt käyttöoppaan seuraavaan kappaleeseen.

- **ÄLÄ** käytä nostolavaa ilman, että suojakaiteet, lukitustapit ja sisäänmenoportti(-it) ovat paikallaan.

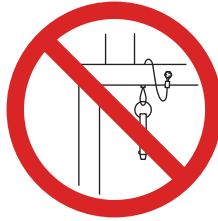

- **ÄLÄ** käytä alkoholin tai huumeiden vaikutuksen alaisena.



- **TEMPPUILU** ja leikkiminen työlavan kanssa on kielletty.

- **ÄLÄ** ylitä työlavan nimelliskapasiteettia.



- **ÄLÄ** jaa kuormaa epätasaisesti.



- **ÄLÄ** käytä, jos nostolava ei toimi kunnolla, tai joku sen osista on vioittunut tai kulunut.



- **ÄLÄ** jätä nostolavaa vartioimatta niin, että avaimet ovat avainlukossa.



- **ÄLÄ** yritä tukea nostolavaa toista rakennetta vasten asettamalla.

- **ÄLÄ** sijoita materiaaleja suojakaiteille tai materiaaleja jotka ylittävät suojakaiteet ellei Skyjack ole niin hyväksynyt.



#### VAROITUS

**Nostolavaan nousemiseen ja siitä poistumiseen on aina käytettävä kolmipisteotetta.**

- Käytä ainoastaan tarkoitukseen varattuja aukkoja.
- Nouse ja poistu ainoastaan, kun nostolava on vedetty täysin sisään.
- Käytä kolmipisteotetta, kun nouset lavalle tai poistut siitä. Nouse lavalle ja poistu lavalta ainoastaan maasta käsin. Nouse lavalle ja poistu lavalta kasvot lavaan päin.
- Kolmipisteote tarkoittaa, että kaksi kättä ja yksi jalka tai yksi käsi ja kaksi jalkaa on aina kosketuksissa nostolavan kanssa siihen nousemisen ja siitä poistumisen aikana.



#### VAROITUS

**Nostolavaa ei saa käyttää, jos:**

- se ei vaikuta toimivan asianmukaisesti.
- se on vahingoittunut tai näyttää siltä, että siinä on kuluneita osia tai että osia puuttuu.
- siihen on tehty muutoksia, joita valmistaja ei ole hyväksynyt.
- sen turvalaitteita on muutettu tai ne on poistettu toiminnasta.
- se on merkitty tai lukittu pois käytöstä tai korjausta varten.

**Jos näitä vaaroja ei vältetä, seurauksena voi olla kuolema tai vakava vamma.**

#### Työmaan tarkastus

- Älä käytä vaarallisissa paikoissa.
- Suorita huolellinen työalueen tarkastus ennen nostolavan käyttöä mahdollisten vaarojen selvittämiseksi.
- Ota huomioon alueella liikkuvat laitteet. Varo törmäyksiä.



## 2.1 SJIII-sarjaan tutustuminen

**VAROITUS**

**Ainoastaan PÄTEVÄT ja KOULUTETUT henkilöt tulee tutustuttaa nostolavan käyttöön.**

**Tätä nostolavaa ei saa käyttää ilman asianmukaista lupaa ja koulutusta. Jos tätä vaaraa ei vältetä, seurauksena voi olla kuolema tai vakava vamma.**

**Käyttäjän vastuulla on lukea, ymmärtää täydellisesti ja noudattaa kaikkia tässä käyttöoppaassa ja nostolavalla olevia ohjeita ja varoituksia.**

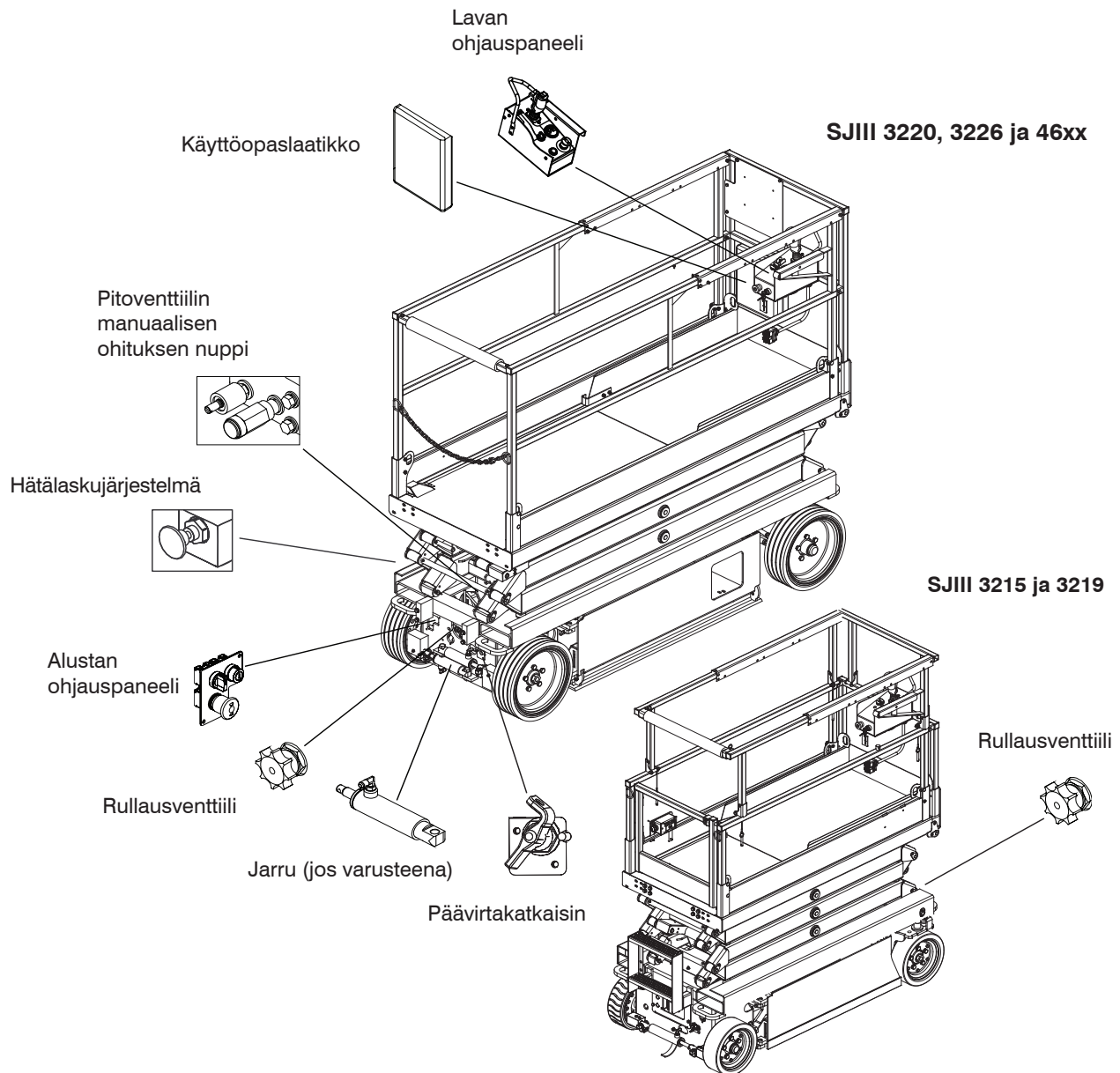

2

TUTUSTUMINEN

## 2.2 Komponenttien tunnistus



Seuraavat kuvaukset ovat vain tunnistus-, selitys- ja paikantamistarkoituksia varten.

### 2.2-1 Päävirtakatkaisin

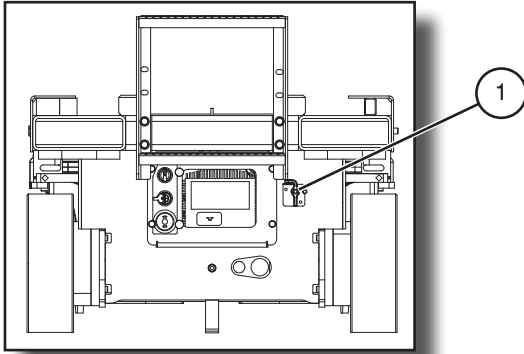
Katkaisin sijaitsee alustan takaosassa.



Kuva 2-1. Päävirran katkaisin

1. **Päävirran katkaisin** - Tämä kytkin katkaisee  pois-asennossa virran kaikista virtapiireistä. Kytkimen on oltava  päällä-asennossa piirien käyttämiseksi. Käännä katkaisin  pois nostolavan kuljetuksen aikana.

### 2.2-2 Kallistushälytін

Nostolava on varustettu laitteella, joka tunnistaa sen, että nostolava ei ole vaakasuorassa. Aktivoituneena se estää työlavan ajo- ja nostotoiminnot, minkä lisäksi hälytін antaa äänimerkin ja keltainen valo (jos varusteena) syttyy.



#### **VAROITUS**

**Jos kallistushälyttimen äänimerkki soi eikä lava nouse tai nousee vain osaksi, laske lava välittömästi kokonaan alas ja varmista, että kone on tukevalla ja tasaisella pinnalla.**

### 2.2-3 Kuorman tunnistusjärjestelmä

Tämä järjestelmä on turvalaite, joka estää työlavan kaiken normaalin liikkeen paikallaan olevasta työasennosta sen jälkeen, kun nimelliskuorma on saavutettu ja ylitetty. Katso [taulukosta 4.5](#) työlavan maksimikuormitukset.

- **Kun 90 % nimelliskuormasta on saavutettu:**  
Lavan ohjauspaneelin punainen virtamerkkivalo vilkkuu.
- **Kun nimelliskuorma on saavutettu:**  
Äänimerkki soi noin 2 sekuntia, 5 kertaa minuutissa.
- **Kun nimelliskuorma on ylitetty:**  
Valon vilkkuminen ja äänimerkki jatkuvat ja kaikki sähköisesti ohjattavat nostolavan liiketoiminnot pysähtyvät. Normaaliin toimintaan voidaan palata poistamalla liiallinen kuorma lavalta.
- **Jos työlava osuu käytön aikana yläpuolella olevaan esteeseen:**  
Lavan nimelliskuormitus voi ylittyä ja kaikki toiminnot pysähtyvät. Lava voidaan vapauttaa tästä tilanteesta ainoastaan hätälaskujärjestelmän avulla. Katso [kappale 2.6](#).

#### **HUOMAUTUS**

Täyden ulostyöntöasennon saavuttamisen tai laskemisen yhteydessä nostolava voi pysähtyä ja tarkastaa ylikuormituslukeman. Käännä ohjain keskelle vapaa-asentoon ja vapauta aktivointiliipaisin. Jos nostolavan nimelliskuormitus ylitetään, valon vilkkuminen ja äänimerkki jatkuvat ja kaikki sähköisesti ohjattavat nostolavan liiketoiminnot pysähtyvät. Normaaliin toimintaan voidaan palata poistamalla liiallinen kuorma lavalta.



### 2.2-4 Alustan ohjauspaneeli

Tämä ohjauspaneeli sijaitsee työlavan takaosassa. Siinä on seuraavat ohjauslaitteet:

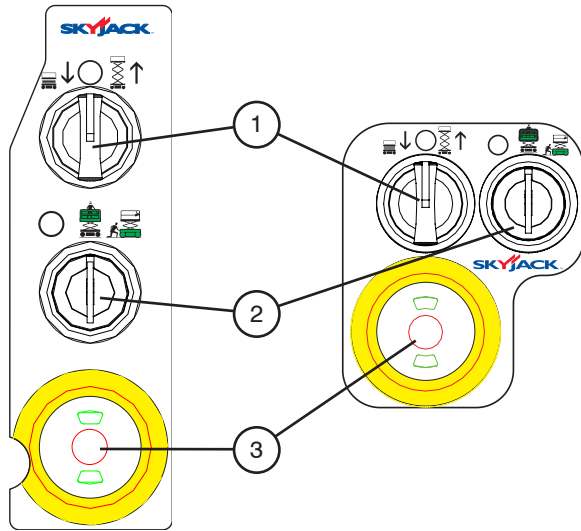

Kuva 2-2. Alustan ohjauspaneeli

- Lasku-/neutraali-/nostokytkin** - Tämä kytkin ohjaa nostolavan  nostoa tai  laskua.
- Sammutuksen/lavan/alustan valintakytkin** - Tämä kolmiasentoinen kytkin sallii käyttäjän kytkeä nostolavan virran  pois päältä tai aktivoida joko  lavan tai  alustan hallintalaitteet.
- Hätäpysäytyspainike** - Tämän  painikkeen painaminen katkaisee ohjauspiirin virran.

### 2.2-5 Levyjarrujärjestelmä

Jarrujärjestelmä sijaitsee työlavan takaosassa. Jarrut on vapautettava käsin, jos nostolavaa aiotaan työntää, vinssata tai hinata. Katso [kappaleesta 2.5-2](#) miten jarrut vapautetaan käsin. Siinä on seuraavat ohjauslaitteet:

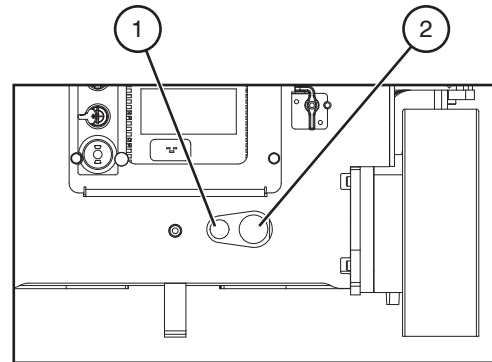

Kuva 2-3. Levyjarrujärjestelmä

- Jarrujen autom. tyhjennysventtiili
- Käsipumppu jarrulle

## 2.2-6 Rullausventtiili

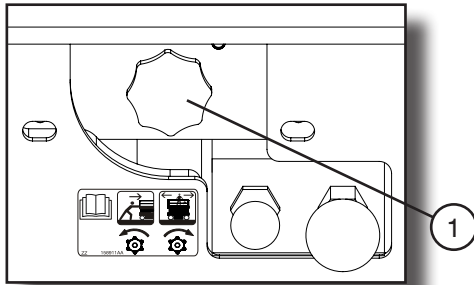

Mallit 3220, 3226 ja 46xx

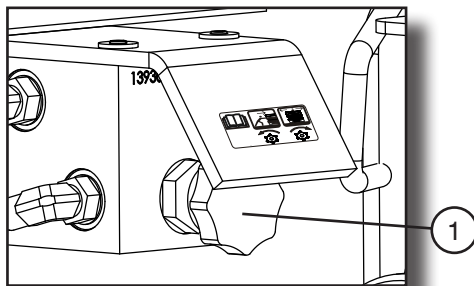

Mallit 3215 ja 3219

Kuva 2-4. Rullausventtiili

1. **Rullausventtiili** - Rullausventtiili sijaitsee koneen etu- ja/ tai takaosassa (mallin mukaan). Katso [kappaleesta 2.5-1](#) kuinka rullausventtiili vapautetaan.

## 2.2-7 Häätälaskujärjestelmä

Tämän häätälaskujärjestelmän avulla lava voidaan laskea hätätilanteessa tai sähköjärjestelmän vaurioitua. Katso [kappaleesta 2.6](#) tietoja häätälaskujärjestelmästä. Siinä on seuraavat ohjauslaitteet:

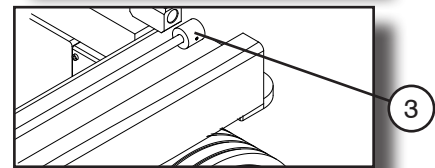
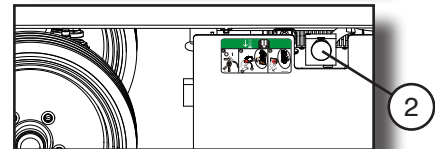
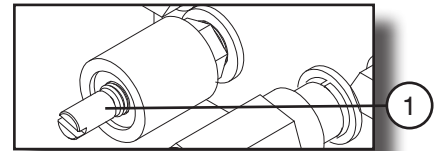

Kuva 2-5. Häätälaskujärjestelmä

1. **Pitoventtiilin manuaalisen ohituksen nappi** - Sijaitsee pitoventtiilissä jokaisen nostosylinterin pohjassa.
2. **Häätälaskuventtiili** - Sijaitsee hydraulikka/sähkötelineen takaosassa.
3. **Hakuvarsi (3226, 4626 ja 4632)** - Sijaitsee alustan vasemmassa sivussa.

## 2.2-8 Laskeutumisen varoitusjärjestelmä



Laskeutumisen varoitusjärjestelmä pysäyttää laskeutumistoiminnon automaattisesti ennen täysin alas laskettua asentoa ja antaa äänimerkin.

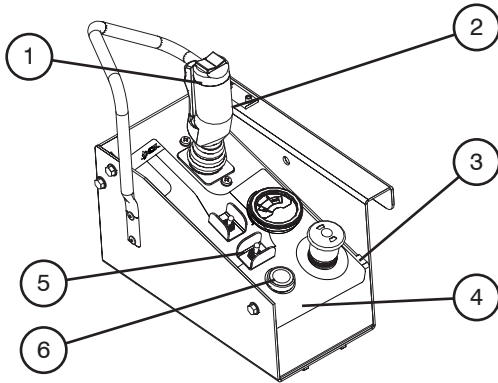

### 2.2-9 Lavan ohjauspaneeli

Tämä irrotettava ohjauspaneeli on kiinnitetty lavan oikealle etupuolelle. Siinä on seuraavat ohjauslaitteet:





Kuva 2-6. Nostolavan ohjauskonsoli vipukytkimellä

- Noston/ajon/ohjauksen aktivointiliipaisin** - Tämä palautuva  kytkin kytkee virran ohjaimen. Se on pidettävä painettuna jatkuvasti samalla, kun kytketään ajo-/nosto- tai ohjaustoimintoja.
- Noston/ajon/ohjauksen ohjain** - Tämä yhdellä kädellä käytettävä vipu ohjaa noston/ajon ja ohjauksen liikkeitä. Kun vipu vapautetaan, sisäiset jouset palauttavat sen vapaa-asentoon.
- Hätäpysäytyspainike/Toimintavalo** - Tämän  painikkeen painaminen katkaisee ohjauspiirin virran. Toimintaa osoittava valo kertoo ylempien hallintalaitteiden ylipainon tilanteen. Kun valo palaa yhtäjaksoisesti, ylemmät ohjauslaitteet ovat käyttövalmiina. Kun valo vilkkuu, se on merkki ylikuormituksesta. Katso [kappale 2.2-3](#).

- Merkinantotorven painike** - Tällä  painikkeella saadaan ilmoille auton äänimerkin kaltainen äänimerkki.
- Kallistetun ajon/vaakasuojaan ajon kytkin (jos varusteena)** - Tämä kytkin valitsee  kallistetun ajon (pieni nopeus/suuri vääntömomentti) tai  vaakasuojaan ajon (suuri nopeus/pieni vääntömomentti).

#### HUOMAUTUS

Kallistettu ajo (matala nopeus/korkea vääntömomentti) ei ole sallittua malleille 3215 ja 3219.

- Nosta/Pois päältä/Ajo -kytkin** - Asennon  pois päältä valinta kytkee virran pois sekä nosto- että ajopiireistä. Valittaessa  nostoasento nostopiiriin tulee virta. Valittaessa  ajoasento ajopiiriin tulee virta.



#### VAROITUS

**Skyjackin saksinostureita käytetään käyttäjän lavallaolopaikalta käsin ohjauskotelon ollessa kiinnitettynä lavan oikeassa etuosassa olevaan kiinnityskannattimeen. Yksikön käyttö maan tasolta on sallittavaa ainoastaan ylläpidettäessä nostoa, tai rajoitetuissa olosuhteissa, kun este ehkäisee noston turvallisen käytön kuljettajan lavallaolopaikalta käsin. Käyttö maan tasolta tulee suorittaa käyttöoppaassa esitetyllä tavalla.**

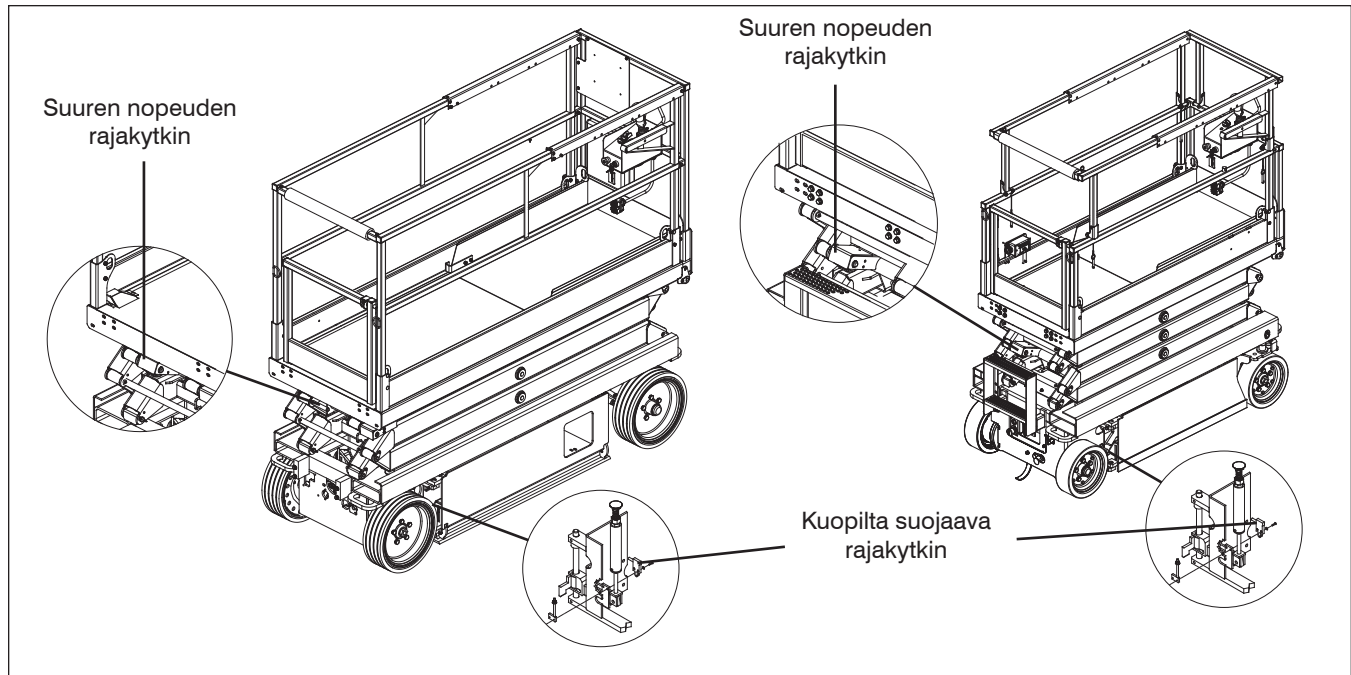

### 2.3 Silmämääräiset ja päivittäiset huoltotarkastukset

Aloita silmämääräiset ja päivittäiset huoltotarkastukset tarkastamalla kukin kohta järjestyksessä tässä kappaleessa luettujen olosuhteiden osalta.



#### **VAROITUS**

**Vaaran välttämiseksi älä käytä nostolavaa ennen kuin toimintaviat on korjattu.**



#### **VAROITUS**

**Mahdollisen vaaran välttämiseksi varmista, että nostolavasta on virta pois päältä silmämääräisten ja päivittäisten huoltotarkastusten aikana.**

#### **HUOMAUTUS**

Suurittaessasi visuaalisia ja päivittäisiä tarkastuksia eri alueilla varmista, että tarkastat myös rajakytkimet, sähköiset ja hydrauliset komponentit.

#### 2.3-1 Tarrat

Katso tämän käyttöoppaan [kappale 5 – Tarrat](#), ja varmista, että kaikki tarrat ovat paikoillaan ja että ne ovat luettavissa.

#### 2.3-2 Sähköosat

Sähköosien huolto on tärkeää nostolavan asianmukaisen toiminnan ja käyttöiän kannalta.

Tarkasta, että seuraavilla alueilla ei ole kuluneita, syöpyneitä eikä löysiä johtoja:

- johdot alustasta lavaan ja johtosuojaan
- akkutelineen johtosuojat
- hydrauliset/sähköiset johtosuojat

#### 2.3-3 Rajakytkimet

Varmista, että rajakytkimet on asianmukaisesti suojattu eikä niissä ole näkyvissä vikoja eikä niiden liikettä ole estetty.

#### 2.3-4 Hydrauliikkaosat

Hydrauliikkaosien huolto on tärkeää nostolavan asianmukaisen toiminnan ja käyttöiän kannalta.

Suorita silmämääräinen tarkastus seuraavien alueiden ympäriltä:

- letkut ja kiinnittimet
- kaikki hydraulisylinterit
- kaikki hydrauliputket
- alustan alapuoli
- maa-alue nostolavan alla



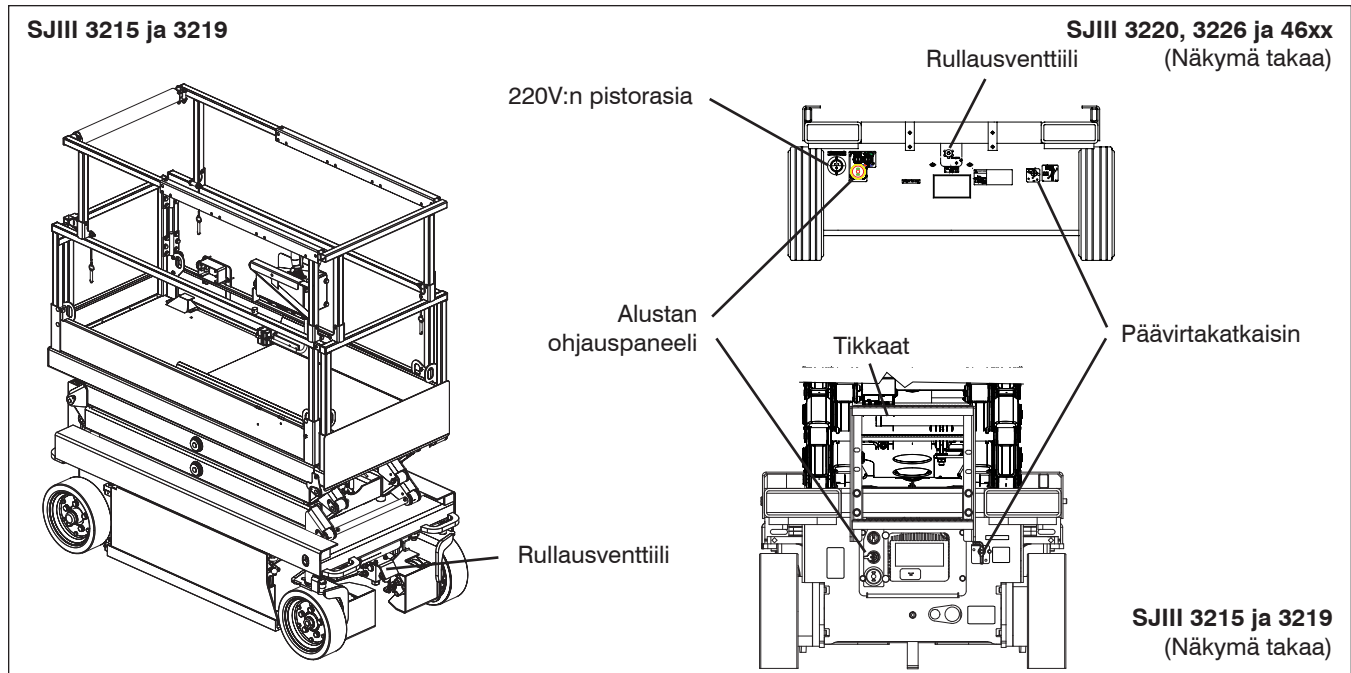

### 2.3-5 Sisääntulopuoli

- **Päävirtakatkaisin**
  - Käännä päävirran katkaisin  pois-asentoon.
  - Varmista, että kaikki johdot ovat kiinni ja kytkin on asianmukaisessa toimintakunnossa.
- **Alustan ohjauskytkimet**
  - Varmista, että niissä ei ole näkyvissä vikoja ja että kaikki kytkimet ovat vapaa-asennossa.
- **Rullausventtiilin nuppi**  
(SJIII 3215 ja 3219 - Etupuoli)
  - Varmista, että löysiä tai puuttuvia osia ei ole, eikä näkyvissä ole vaurioita.
- **Jarrut**
  - Varmista, että löysiä tai puuttuvia osia ei ole, eikä näkyvissä ole vaurioita.
- **220V:n pistorasia**
  - Varmista, että pistorasiassa ei ole likaa ja esteitä.
- **Tikkaat**
  - Varmista, että löysiä tai puuttuvia osia ei ole, eikä näkyvissä ole vaurioita.

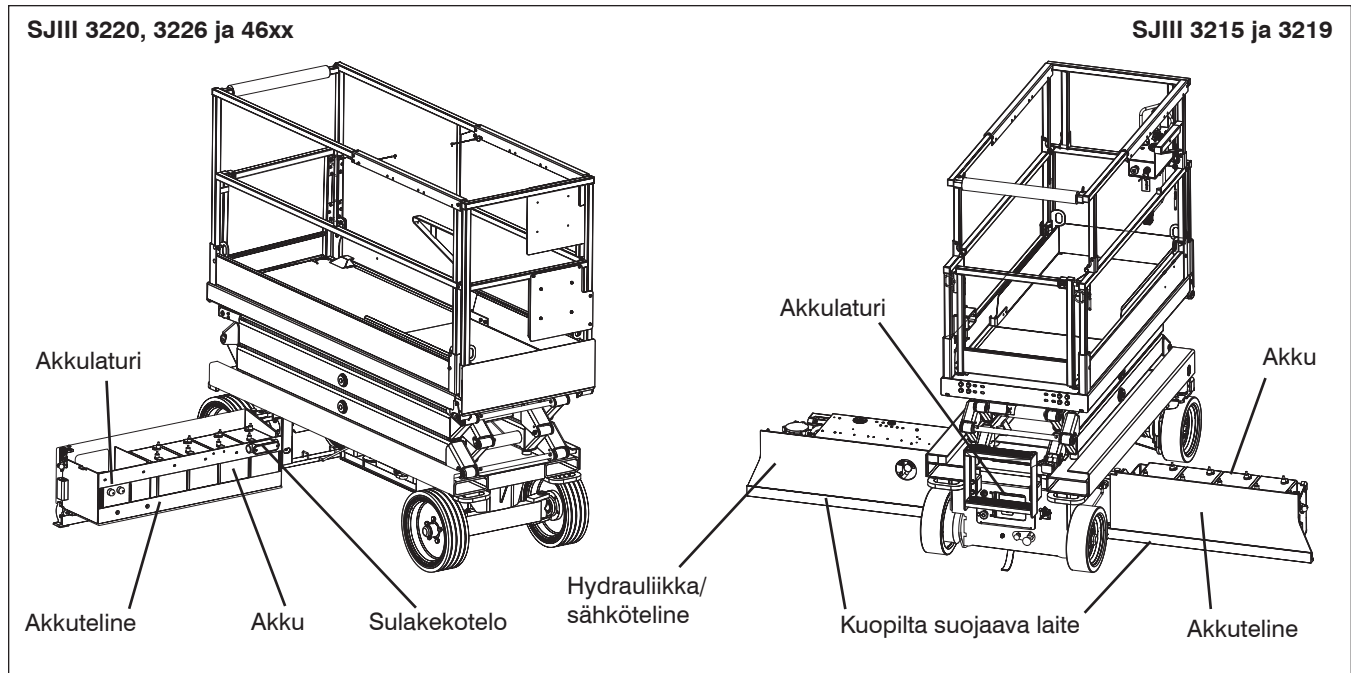

### 2.3-6 Akkusivuteline

- **Kuopilta suojaava laite**
  - Varmista, että mekanismeissa ei ole näkyvissä vikoja eikä niissä ole likaa ja esteitä.
- **Akkuteline**
  - Varmista, että telineen lukitus on kiinni ja asianmukaisessa toimintakunnossa.
- **Akkulaturi**  
(SJIII 3215 ja 3219 - Sisääntulopuoli)
  - Varmista, että laturi on kiinni eikä siinä ole näkyvissä vikoja.
- **Akku**  
Asianmukainen akun kunto on tärkeää hyvän suorituskyvyn ja toimintaturvallisuuden kannalta. Nesteen väärät tasot tai vahingoittuneet johdot ja liitokset voivat johtaa komponenttien vahingoittumiseen ja vaarallisiin olosuhteisiin.



#### **VAROITUS**

Räjähdysvaara. Pidä pois avotulen ja kipinöiden läheltä. Akkujen lähellä ei saa tupakoida.



#### **VAROITUS**

**Akkuhappo on äärimmäisen syövyttävää – Käytä sopivia silmä- ja kasvosuojaimia sekä asianmukaisia suojavaatteita. Jos ainetta joutuu iholle, huuhtelee välittömästi kylmällä vedellä ja hakeudu lääkärin hoitoon.**

1. Tarkasta, että akkukotelo on ehjä.
2. Puhdista akun navat ja kaapelien päät huolellisesti napojen puhdistustyökälulla tai teräsharjalla.
3. Varmista, että kaikki akun liitokset ovat kireällä.
4. Tarkasta akkunesteen määrä, jos se tulee kyseeseen. Jos levyjen päällä ei ole vähintään 13 mm nestettä, lisää tislattua tai suolapoistettua vettä.
5. Vaihda kaikki akut, jotka ovat vioittuneet tai eivät pysty pitämään varausta.



#### **VAROITUS**

**Käytä nostolavassa alkuperäisiä tai valmistajan hyväksymiä osia ja komponentteja.**

SJIII 3220, 3226 ja 46xx

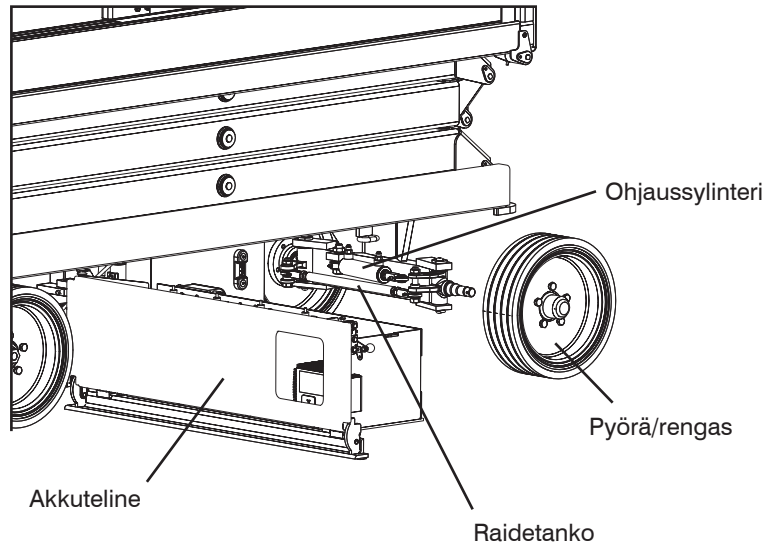

- **Ohjaussylinteri**
  - Varmista, että ohjaussylinterirakenne on kunnolla kiinnitetty eikä siinä ole löysiä tai puuttuvia osia.
- **Pyörät/renkaat**

Työlaiva on varustettu joko umpikumirenkailla tai vaahtotäytteisillä renkailla. Rengas- ja/tai pyörärikkö voi johtaa työlaivan kaatumiseen. Osat voivat vahingoittua myös silloin, jos ongelmia ei havaita ja korjata ajoissa.

  - Tarkasta kaikki rengaspinnat ja sivuseinät, ettei niissä ole viiltoja, murtumia, puhkeamia tai epätavallista kulumista.
  - Tarkasta jokainen rengas, että se ei ole vahingoittunut eikä siinä ole murtuneita hitsauksia.
  - Tarkasta, että jokaisen pyöränmutterin kireys on oikea, niin ettei mikään niistä ole löysällä.
  - Tarkasta, että pyörämoottorin rakenteessa ei ole löysiä tai puuttuvia osia eikä siinä ole näkyvissä vikoja.
  - Tarkasta, että pyörät ovat linjassa sekä suorassa pysty- ja vaakasuoraan.
- **Raidetanko (SJIII 3220, 3226 ja 46xx)**
  - Varmista, että löysiä tai puuttuvia osia ei ole ja että raidetangon päätynastat ovat lukossa eikä niissä ole näkyvissä vikoja.
- **Voitelukohdat**
  - Varmista, että voitelukohdissa ei ole näkyvissä vikoja eikä niissä ole likaa ja esteitä.

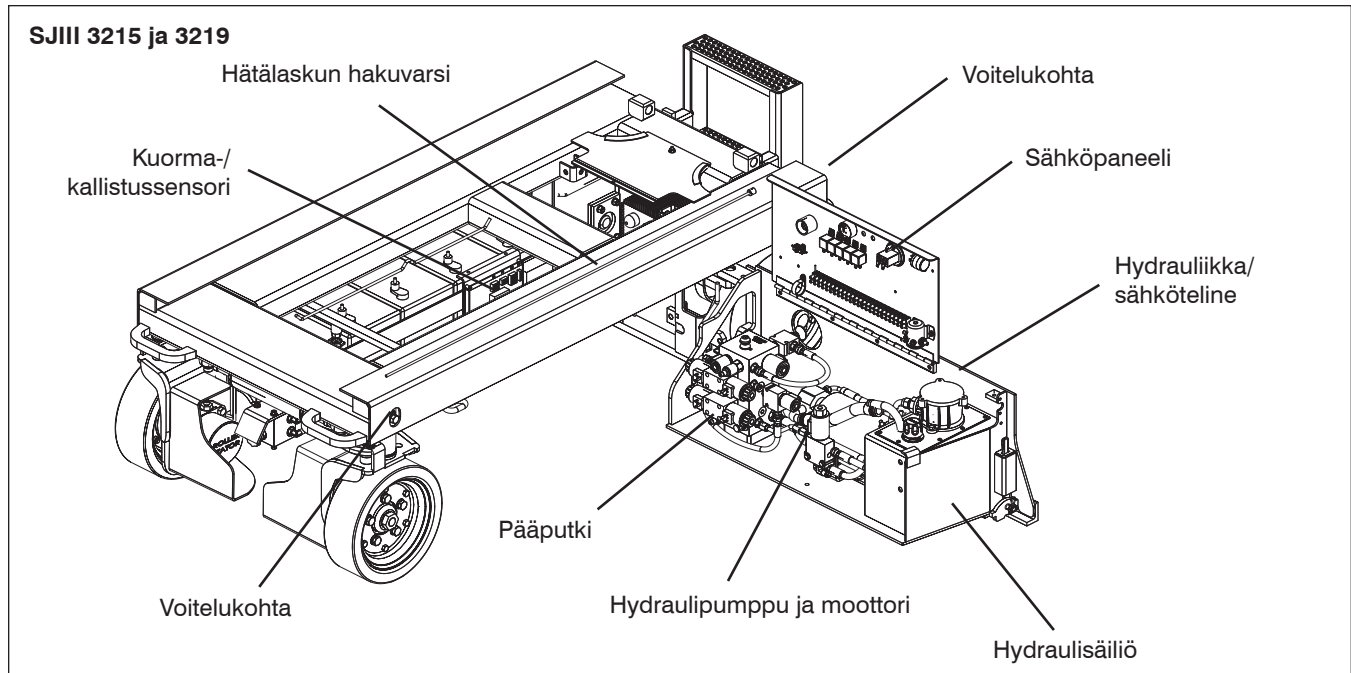

### 2.3-7 Hydraulikka/sähkösviteline

- Varmista, että telineen lukitus on kiinni ja asianmukaisessa toimintakunnossa.
- **Kuopilta suojaava laite**
  - Varmista, että mekanismeissa ei ole näkyvissä vikoja eikä niissä ole likaa ja esteitä.
- **Hydraulisäiliö**
  - Varmista, että hydraulisäiliön täyttökorkki on kiinni.
  - Varmista, että säiliössä ei ole näkyvissä vikoja eikä merkkejä hydraulivuodosta.
- **Hydrauliöljy**
  - Varmista, että lava on laskettu kokonaan ja tarkasta sitten visuaalisesti hydrauliöljysäiliön sivulla oleva näkömittari.
  - Hydrauliöljyn tason tulee olla tarkastuslasin ylämerkin kohdalla tai hieman sen yläpuolella.
- **Hydraulipumppu ja moottori**
  - Varmista, että löysiä tai puuttuvia osia ei ole, eikä näkyvissä ole vaurioita.
- **Sähköpaneeli**
  - Tarkasta, että paneeli on kunnolla kiinni eikä siinä ole näkyvissä vikoja.
  - Varmista, että löysiä johtoja tai puuttuvia kiinnikkeitä ei ole.
- **Osittaiset ja päätaitteet**
  - Varmista, että kaikki kiinnittimet ja letkut on kunnolla kiristetty eikä niissä ole merkkejä hydraulivuodosta.
  - Varmista, että löysiä johtoja tai puuttuvia kiinnikkeitä ei ole.
- **Kuorma-/kallistussensori**
  - Tarkasta, että kuorma-/kallistussensori on kunnolla kiinni eikä siinä ole näkyvissä vikoja.
- **Hätälaskun hakuvarsi (jos varusteena)**
  - Tarkasta, että tanko on kunnolla kiinni eikä siinä ole näkyvissä vikoja.



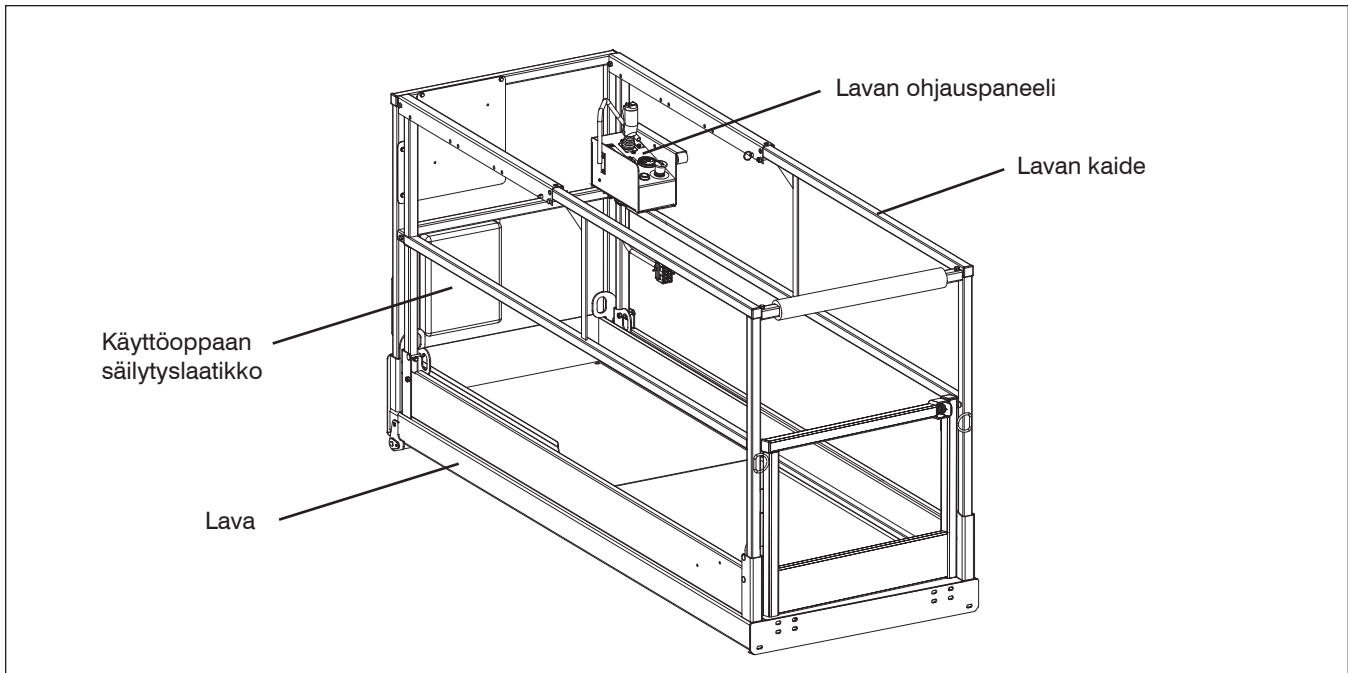

### 2.3-8 Lava



#### **VAROITUS**

**Käytä kolmipisteotetta, kun nouset lavaan tai laskeudut siitä.**

1. Siirry lavalle nostolavan tikkaita pitkin.
2. Sulje portti.
  - Varmista, että löysiä tai puuttuvia osia ei ole, eikä näkyvissä ole vaurioita.
  - Varmista, että kaikki kiinnittimet ovat tiukasti paikoillaan.
  - Varmista, että kaikki kaiteet ovat oikeassa asennossa ja kiinni.
  - Varmista, että portti on asianmukaisessa toimintakunnossa.
- **Taljaköyden kiinnittimet**
  - Varmista, että kiinnitysrenkaat ovat kiinni eikä niissä ole näkyvissä vikoja.
- **Lavassa oleva vaihtovirtapistorasia**
  - Varmista, että pistorasiassa ei ole näkyvissä vikoja eikä siinä ole likaa tai esteitä.

- **Lavan ohjauspaneeli**

- Varmista, että kaikki kytkimet ja ohjain palautetaan vapaalle ja varmistetaan kunnolla.
- Varmista, että löysiä tai puuttuvia osia ei ole, eikä näkyvissä ole vaurioita.

- **Käyttöoppaat**

Varmista, että käyttöoppaiden säilytyslaatikossa on kopio käyttöoppaasta.

- Varmista, että käyttöoppaan säilytyslaatikko on paikallaan ja asianmukaisessa kunnossa.
- Varmista, että käyttöoppaat ovat luettavissa ja hyvässä kunnossa.
- Palauta käyttöoppaat käyttöoppaan säilytyslaatikkoon aina käytön jälkeen.

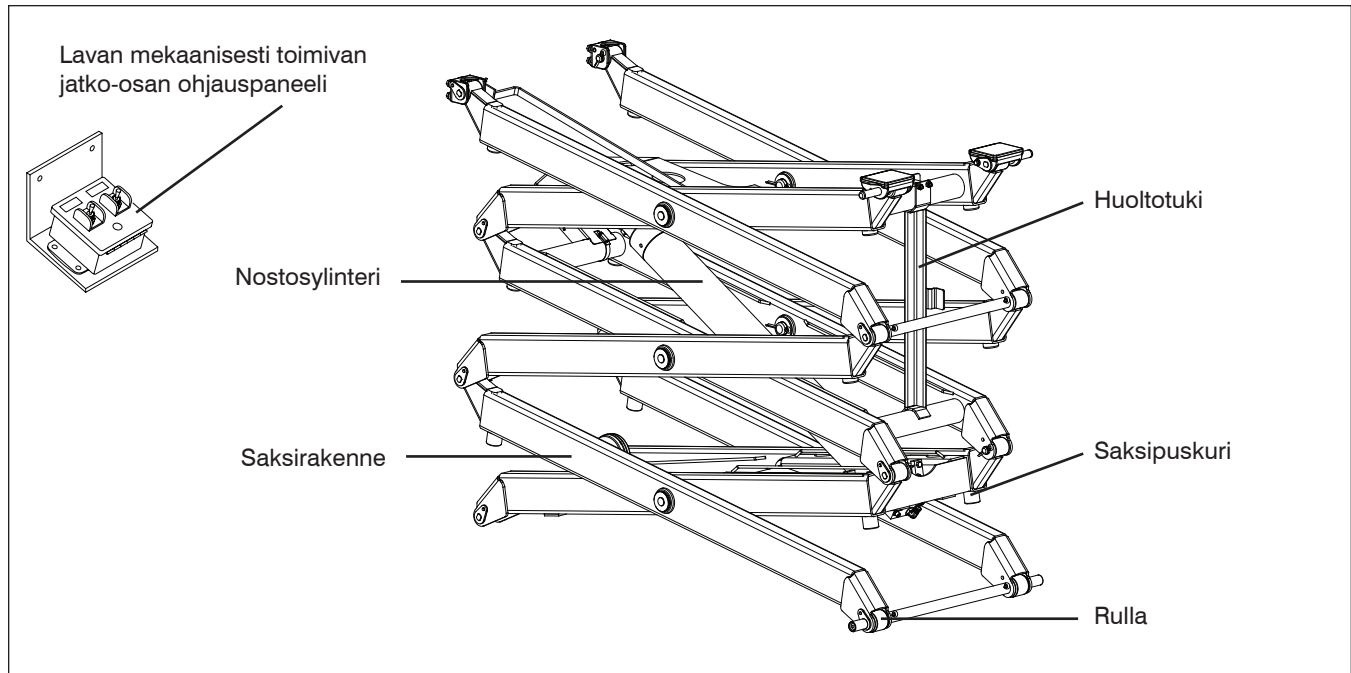

- **Lavan mekaanisesti toimivan jatko-osan ohjauspaneeli (jos varusteena)**
  - Varmista, että kaikki kytkimet palautetaan vapaalle ja varmistetaan kunnolla.
  - Varmista, että löysiä tai puuttuvia osia ei ole, eikä näkyvissä ole vaurioita.

**VAROITUS**

**Käytä kolmipisteotetta, kun nouset lavaan tai laskeudut siitä.**

3. Käytä tikkaita purkaaksesi lavan.

**2.3-9 Nostomekanismi**

1. Nosta lavaa (katso [kappale 3.8-4](#)), kunnes tilaa on riittävästi huoltotuen alas kääntämistä varten (katso [kappale 3.12](#)).

- **Huoltotuki**
  - Varmista, että huoltotuki on kunnolla kiinni eikä siinä ole näkyvissä vikoja.
- **Saksirakenne**
  - Varmista, että saksirakenteessa ei ole näkyvissä vikoja eikä teräsrakenteissa ole vääntymisen merkkejä.
  - Varmista, että kaikki tapit ovat kunnolla kiinni.
  - Varmista, että kaapelit ja johdot on kunnolla reititetty eikä niissä ole kulumisen ja/tai fyysisen vahingoittumisen merkkejä.

- **Saksipuskurit**
    - Varmista, että puskurit ovat kiinni eikä niissä ole näkyvissä vikoja.
  - **Rullat**
    - Tarkasta, että rullat ovat kunnolla kiinni eikä niissä ole näkyvissä vikoja.
    - Varmista, että rullien kulkureitillä ei ole likaa ja esteitä.
  - **Nostosylinteri(t)**
    - Varmista, että jokainen nostosylinteri on kunnolla kiinni, siinä ei ole löysiä tai puuttuvia osia eikä siinä ole vahingoittumisen merkkejä.
    - Varmista, että kaikki kiinnittimet ja letkut on kunnolla kiristetty eikä niissä ole merkkejä hydraulivuodosta.
2. Nosta lavaa, kunnes se on riittävän korkealla huoltotuen ylös kääntämistä varten.
  3. Käännä tanko sen säilytyskannattimeen.
  4. Laske lava täysin alas.

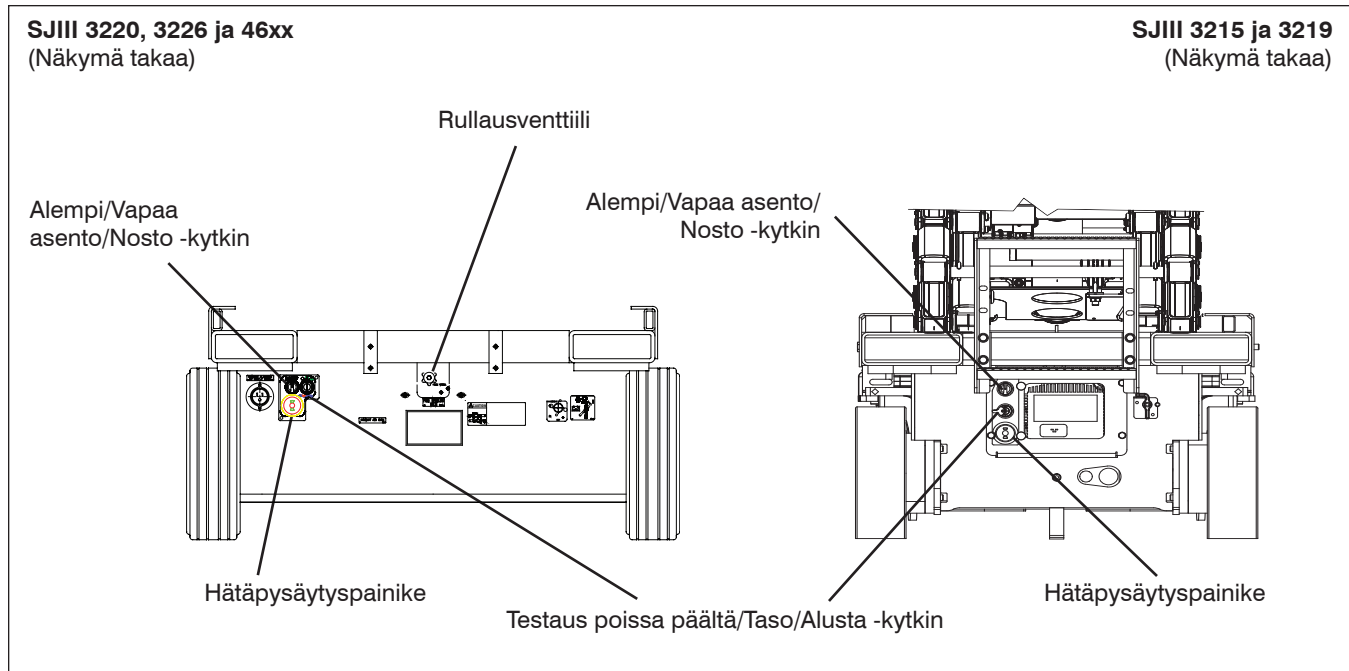

## 2.4 Toimintatestit

Toimintatestit on tarkoitettu saamaan selville toimintaviat, ennen kuin nostolava otetaan käyttöön. Käyttäjän on ymmärrettävä nostolavan kaikkien toimintojen testaamisen vaiheittaiset ohjeet ja noudatettava niitä.



### VAROITUS

**Älä koskaan käytä väärin toimivaa nostolavaa. Jos toimintavikoja havaitaan, nostolava on merkittävä ja poistettava käytöstä. Nostolavan korjaukset saa suorittaa ainoastaan asiantunteva huoltoteknikko.**

Kun korjaukset on tehty, käyttäjän on suoritettava käyttöä edeltävä tarkastus ja joitakin toimintatestejä ennen kuin nostolava otetaan käyttöön.

Ennen toimintatestien suorittamista sinun on luettava ja ymmärrettävä [kappale 3.8](#) – Käytön aloitus.

### 2.4-1 Testaa päävirtakatkaisin

1. Alustan takana, käännä päävirran katkaisin pois-asentoon.  
**Seuraus:** Nostolavan toimintojen ei tulisi toimia.

### 2.4-2 Alustan ohjauspaneeli



### VAROITUS

**Käytä kolmipisteotetta, kun nouset lavaan tai laskeudut siitä tikkaita pitkin.**



1. Siirry lavalle nostolavan tikkaita pitkin.
2. Sulje portti.
3. Vedä lavan ohjauspaneelista ulos hätäpysäytyspainike.
4. Käytä tikkaita purkaaksesi lavan.
5. Käännä päävirran katkaisin | päällä-asentoon.

SJIII 3220, 3226 ja 46xx  
(Näkymä takaa)

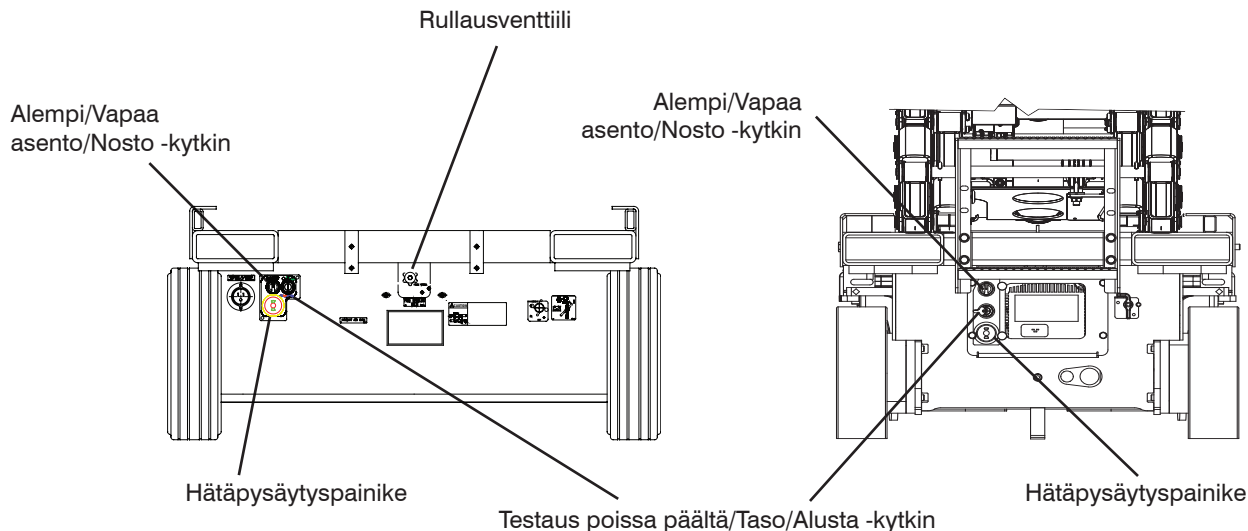
SJIII 3215 ja 3219  
(Näkymä takaa)



#### • Alustan koehätäpysäytys

1. Työnnä sisään alustan  hätäpysäytyspainiketta ja yritä nostaa tai laskea lavaa.  
**Seuraus:** Lavan nosto- ja laskutoiminnot eivät saa toimia.
2. Vedä ulos alustan  hätäpysäytyspainike.

#### • Testaus poissa päältä/Taso/Alusta -kytkin



**VAROITUS**  
Ota huomioon yläpuolella olevat esteet ja muut mahdolliset nostolavaa ympäröivät vaarat nostamisen yhteydessä.

1. Käännä sammutuksen/lavan/alustan valintakytkin  pois päältä -asentoon. Kokeile nostaa tai laskea lavaa.  
**Seuraus:** Lavan nosto- ja laskutoiminnot eivät saa toimia.

#### 2. Käännä sammutuksen/lavan/alustan



valintakytkin  lava-asentoon. Kokeile nostaa tai laskea lavaa.

**Seuraus:** Lavan nosto- ja laskutoiminnot eivät saa toimia.

#### 3. Käännä ja pidä sammutuksen/lavan/alustan valintakytkintä alusta-asennossa. Kokeile nostaa tai laskea lavaa.

**Seuraus:** Lavan nosto- ja laskutoimintojen tulisi toimia.

#### • Testaa lasku-/neutraali-/nostokytkin

1. Käännä ja pidä sammutuksen/lavan/alustan valintakytkintä  alusta-asennossa ja  nosta lavaa lasku-/neutraali-/nostokytkimellä.  
**Seuraus:** Lavan tulisi nousta.
2. Käännä ja pidä sammutuksen/lavan/alustan valintakytkintä  alusta-asennossa ja  laske lava lasku-/neutraali-/nostokytkimellä.  
**Seuraus:** Lavan tulisi laskeutua.

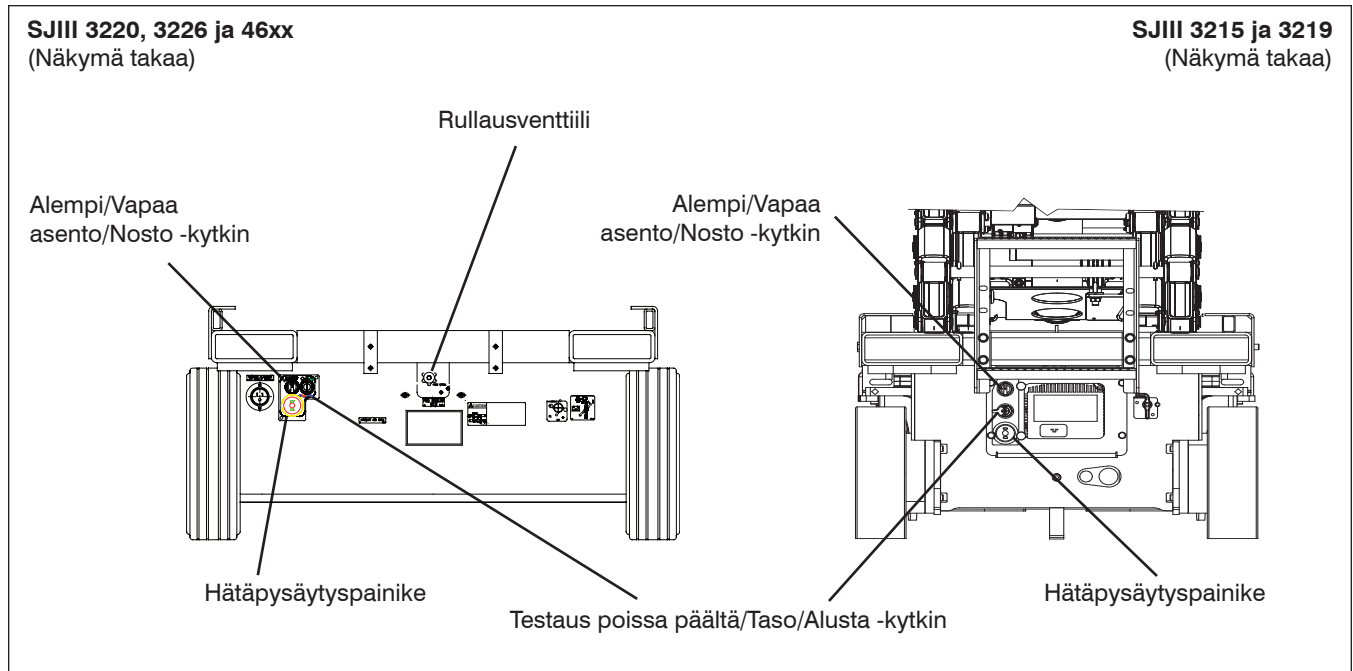

- **Koehätälasku**

1. Lavan nostaminen
2. Pitoventtiilin manuaalisen ohituksen nuppi sijaitsee kunkin nostosylinterin tyvessä. Paina alas ja käännä vastapäivään. Jos tarpeen, käytä hakuvartta, joka sijaitsee työalustassa.
3. Laske nostolava pitämällä hydraulikka-/sähkötelineen hätälaskuventtiiliä ulosvedettynä.  
**Seuraus:** Lavan tulisi laskeutua.
4. Normaali toiminta palautetaan painamalla ja kääntämällä pitoventtiilin manuaalisen ohituksen nupit myötäpäivään.



- **Koerullaus**

1. Varmista, että haluttu kulkureitti on vapaana.
2. Vapauta jarru käsin (katso [kappale 2.5-2](#)).
3. Käännä rullausventtiilin nuppi vastapäivään kokonaan auki ja yritä työntää/vetää työlavaa.  
**Seuraus:** Lavan on liikuttava.
4. Palauta normaali toiminta kääntämällä rullausventtiilin nuppi myötäpäivään kokonaan kiinni.
5. Kytke jarru uudelleen käsin (katso [kappale 2.5-2](#)).

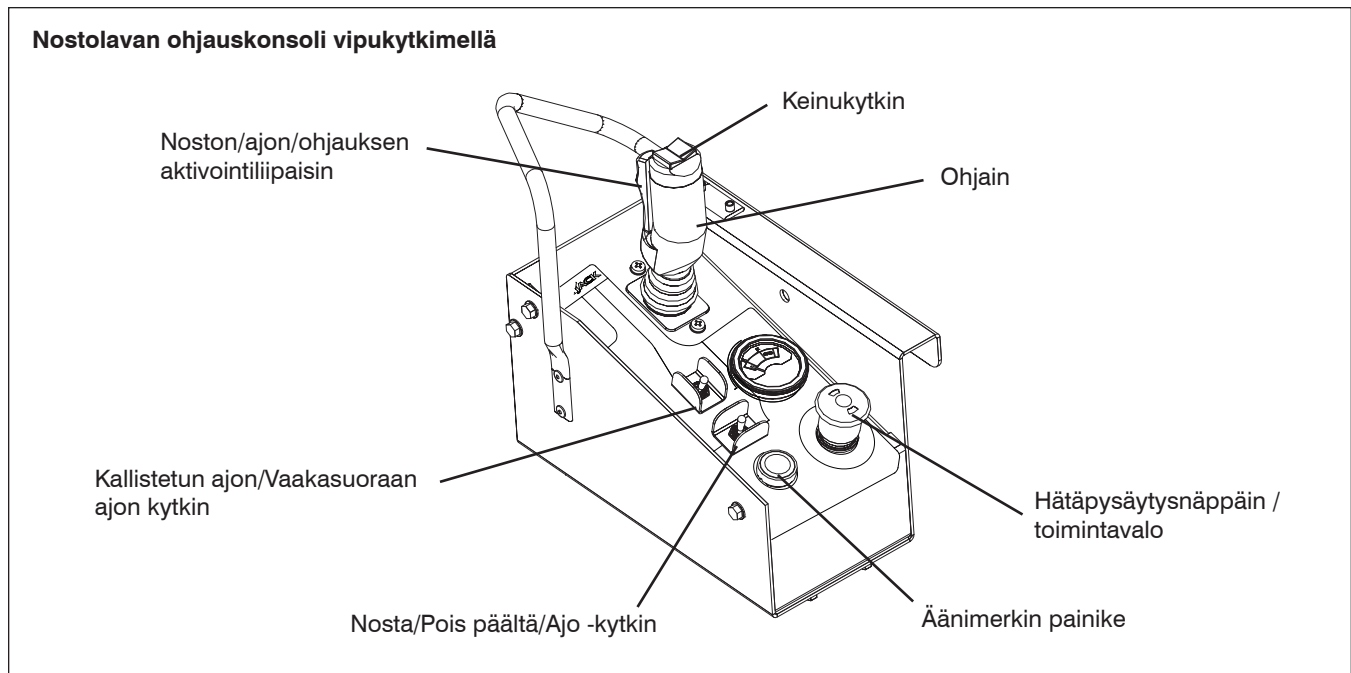





### 2.4-3 Lavan ohjauspaneeli

1. Varmista, että  hätäpysäytyspainike on vedetty ulos.
2. Käännä sammutuksen/lavan/alustan valintakytkin  lava-asentoon.
3. Varmista, että päävirran katkaisin on päällä, | on-asennossa.





#### **VAROITUS**

**Käytä kolmipisteotetta, kun nouset lavaan tai laskeudut siitä tikkaita pitkin.**





4. Siirry lavalle nostolavan tikkaita pitkin.
  5. Sulje portti.
  6. Vedä lavan ohjauspaneelistä ulos  hätäpysäytyspainike.
- **Lavan koehätäpysäytys**
    1. Työnnä  hätäpysäytyspainiketta ja yritä aktivoida jokin lavan toiminnoista.

**Seuraus:** Minkään valituista lavan toiminnoista ei tulisi toimia.

- **Testaa aktivointiliipaisin**

1. Vedä  hätäpysäytyspainike ulos.
2. Ilman että aktivoit  aktivointiliipaisinta, yritä aktivoida jokin lavan toiminto.  
**Seuraus:** Minkään lavan toiminnoista ei tulisi toimia.



- **Testaa ohjaus**

1. Käännä nosta/pois päältä/ajo -kytkin  ajo-asentoon.
2. Aktivoi ja pidä  aktivointiliipaisinta.
3. Paina ohjaussauvan päältä keinukytintä  vasemmalle ja  oikealle.  
**Seuraus:** Ohjauspyörien tulisi kääntyä vasemmalle ja oikealle.

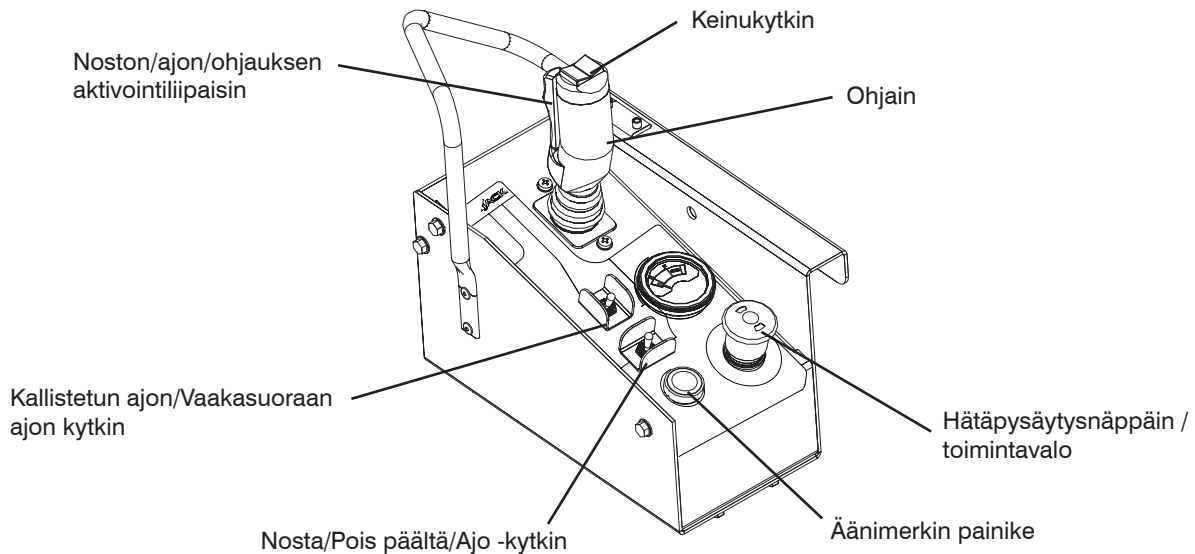
## Nostolavan ohjauskonsoli vipukytkimellä



- **Testaa ajo**

1. Varmista, että haluttu kulkureitti on vapaana.
2. Aktivoi ja pidä  aktivointiliipaisinta.
3. Siirrä ohjaussauva hitaasti  eteenpäin-asentoon kunnes nostolava alkaa liikkua ja palauta sauva sitten keskiasentoon.  
**Seuraus:** Nostolavan tulisi liikkua eteenpäin ja sitten pysähtyä.
4. Siirrä ohjaussauva hitaasti  taaksepäin-asentoon kunnes nostolava alkaa liikkua ja palauta sauva sitten keskiasentoon.  
**Seuraus:** Nostolavan tulisi liikkua taaksepäin ja sitten pysähtyä.



- **Testaa jarrut**



**VAROITUS**

**Jarrut menevät päälle heti, kun vapautat ohjaussauvan, mikä saa työlavan pysähtymään välittömästi.**

1. Varmista, että haluttu kulkureitti on vapaana.

2. Aktivoi ja pidä  aktivointiliipaisinta.

3. Aja nostolavaa  eteenpäin ja sitten  taaksepäin. Kokeile jarrua vapauttamalla ohjaussauva.  
**Seuraus:** Nostolavan tulisi pysähtyä. Jos työlava vetää jommalle kummalle puolelle pysähtyessä, älä käytä työlavaa, ennen kuin jarrun asetukset on tarkastettu.

4. Aja nostolavaa  eteenpäin ja sitten  taaksepäin. Testaa jarrua uudestaan vapauttamalla ainoastaan  aktivointiliipaisin.  
**Seuraus:** Nostolavan tulisi pysähtyä välittömästi ja äkillisesti. Jos nostolava ei pysähdy heti tai jos se vetää jommallekummalle puolelle pysähtyessään, älä käytä sitä, ennen kuin jarrun säädöt on tarkastettu.

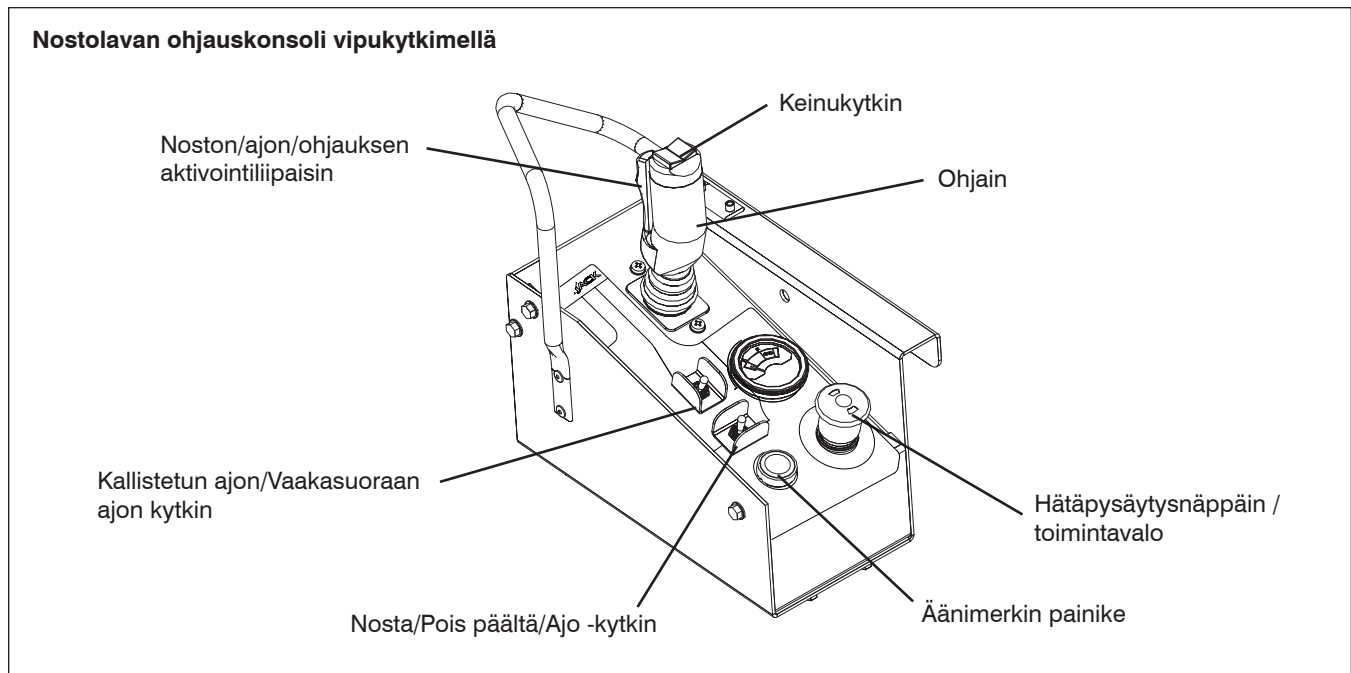

- **Testaa lavan nosto/lasku**

**VAROITUS**

**Ota huomioon yläpuolella olevat esteet ja muut mahdolliset nostolavaa ympäröivät vaarat nostamisen yhteydessä.**

1. Käännä nosta/pois päältä/ajo -kytkin nosta-asentoon.
2. Aktivoi ja pidä aktivointiliipaisinta.
3. Työnnä ohjaussauvaa ja nosta lavaa noin 0,5 metrin korkeuteen.  
**Seuraus:** Lavan tulisi nousta.
4. Vedä ohjaussauvasta ja laske lava kokonaan alas.  
**Seuraus:** Lavan tulisi laskeutua.

- **Testaa laskeutumisvaroitus**

1. Nosta lavaa noin 3 - 4 metrin korkeuteen ja koeta sitten laskea lava kokonaan.  
**Seuraus:** Alustan laskun on pysähdyttävä 2,5 m korkeudessa, ja äänimerkin on soitava.
2. Vapauta ohjaussauva.

- **Testaa merkinantotorvi**

1. Paina äänimerkin painiketta.  
**Seuraus:** Äänimerkin tulisi kuulua.

SJIII 3215 ja 3219

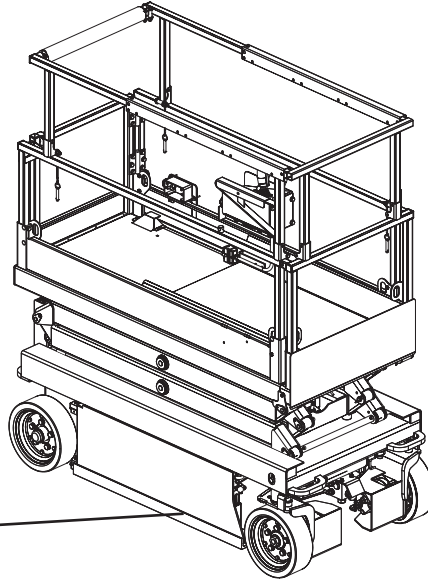

Kuopilta suojaava laite

- **Koekuoppa-anturi**

**VAROITUS**

**Käytä kolmipisteotetta, kun nouset lavaan tai laskeudut siitä.**

1. Laskeudu lavalta tikkaita pitkin ja pane este (noin 3,75 cm) hydrauliiikka/sähkötelineen alle.
2. Siirry lavalle nostolavan tikkaita pitkin.
3. Sulje portti.
4. Nosta lavaa noin 2 metrin korkeuteen ja koeta ajaa eteen tai taakse.  
**Seuraus:** Lava ei saa liikkua eteen tai taakse.
5. Toista edellä mainitut vaiheet niin, että este on sijoitettu akkutelineen alle.  
**Seuraus:** Lava ei saa liikkua eteen tai taakse.

- **Testaa korkealla ajon nopeus**

**VAROITUS**

**Ota huomioon yläpuolella olevat esteet ja muut mahdolliset nostolavaa ympäröivät vaarat nostamisen yhteydessä.**

1. Varmista, että haluttu kulkureitti on vapaana.
2. Nosta lavaa noin 2 metrin korkeuteen ja koeta ajaa eteen tai taakse.  
**Seuraus:** Nostolavan tulisi liikkua hitaammin kuin lasketussa asennossa.

## 2.5 Vinssaus ja hinaus

Tämä kappale antaa käyttäjälle ohjeet hinaukseen ja vinssaukseen sekä jarrujen manuaaliseen vapautukseen.



### **VAROITUS**

Varmista ennen vinssausta tai hinausta, että lava on täysin alhaalla. Äkillinen liike voi tehdä työlavasta epävakaa. Seurauksena voi olla loukkaantuminen tai kuolema.



### **VAROITUS**

Hätätilanteessa, jossa nostolavan toiminnot eivät ole käytettävissä ja laskeminen ei ole mahdollista esteestä johtuen, nostolava on siirrettävä erittäin varovasti tarpeeksi kauas esteen kiertämistä varten. Tässä tapauksessa konetta on liikutettava mahdollisimman hitaasti ilman äkkinäisiä liikkeitä nopeudella, joka ei saa ylittää 50 mm/s.



### **VAROITUS**

Suurin sallittu nopeus työnnettäessä, vinssattaessa tai hinattaessa on 3,2 km/h.



### **VAROITUS**

Älä työnnä, vinssaa tai hinaa lavaa rinteessä äläkä jarruta hinaavaa ajoneuvoa nopeasti. Älä vedä nostolavaa rinnettä alas vintturia kohti.

## 2.5-1 Rullausventtiilin avaaminen

1. Varmista, että nostolava on tasaisella maalla. Kiilaa pyörät työlavan vierimisen estämiseksi.

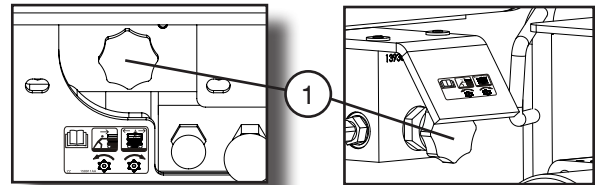

Kuva 2-7. Rullausventtiili

2. **Rullausventtiili** - Venttiilin nupin kääntäminen vastapäivään (kohta 1) täysin avoimeen asentoon antaa nesteen virrata pyörämoottoreiden läpi, jolloin pyörät rullaavat vapaasti.



### **VAROITUS**

Rullausventtiiliin täytyy olla tiukasti suljettuna (myötäpäivään) normaalissa käytössä.

## 2.5-2 Jarrujen vapauttaminen manuaalisesti

**VAROITUS**

Älä kytke jarruja irti manuaalisesti, jos työlava on rinteessä.

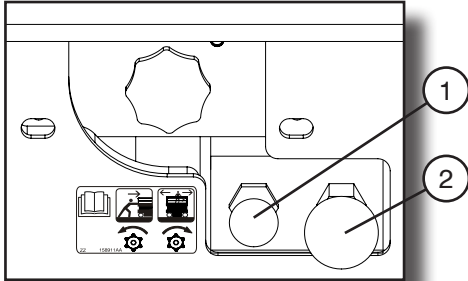

Kuva 2-8. Jarrut

**VAROITUS**

Jarrut täytyy kytkeä irti käsin, jos työlavaa aiotaan työntää, vinssata tai hinata.

1. Varmista, että nostolava on tasaisella maalla. Kiilaa pyörät nostolavan vierimisen estämiseksi.
2. Käännä päävirran katkaisin  pois-asentoon.
3. Jarrusarja sijaitsee perustan takaosassa.
4. Paina jarrujen viritysmäntä sisään (kohta 1).
5. Tartu jarrun käsipumppuun (kohta 2) ja paina se nopeasti alas, kunnes se tuntuu panevan tukevasti vastaan. Jarrut on nyt vapautettu.

6. Vapauta pyörät ja työnnä, vinssaa tai hinaa työlava haluttuun paikkaan.

**VAROITUS**

Jarrut on pantava takaisin päälle heti haluttuun paikkaan saapumisen jälkeen.

7. Aseta nostolava tukevalle ja tasaiselle alustalle.
8. Kiilaa pyörät nostolavan vierimisen estämiseksi.
9. Pane jarru jälleen päälle vetämällä jarrumäntä ulos.
10. Sulje rullausventtiili.



## 2.6 Hätlaskujärjestelmä

Tämä kappale sisältää hätlaskujärjestelmään liittyviä ohjeita. Tämän järjestelmän avulla lava voidaan laskea hätlätilanteessa tai sähköjärjestelmän vaurioituessa.



### **VAROITUS**

**Pysy poissa saksimekanismin läheltä hätlaskuventtiiliä käyttäessäsi.**

1. Poista kaikki esteet laskeutuvan lavan tieltä.
2. Lavan jatko-osa on mahdollisesti vedettävä sisään tai työlava irrotettava esteen kiertämistä varten. Katso [kappaleesta 2.5](#) vinssaus ja hinaus.

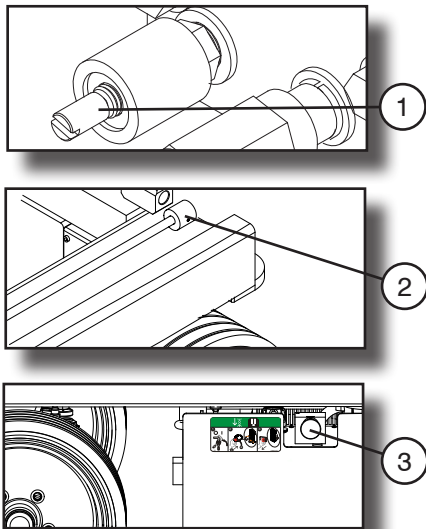

Kuva 2-9. Hätlaskujärjestelmä

3. Etsi pitoventtiilin manuaalisen ohituksen nuppi (kohta 1) jokaisen nostosylinterin pohjasta. Paina alas ja käännä vastapäivään. Käytä tarvittaessa työlavan alustassa sijaitsevaa hätlaskun hakuvartta (kohta 2).
4. Laske työlava pitämällä hydraulikka/sähkötelineen hätlaskuventtiiliä (kohta 3) ulosvedettynä.
5. Normaali toiminta palautetaan painamalla ja kääntämällä pitoventtiilin manuaalisen ohituksen nupit myötapäivään.

### 3.0 Toiminta

Tässä osassa annetaan nostolavan käyttöä varten tarvittavat tiedot. On tärkeää, että käyttäjä lukee ja ymmärtää tämän käyttöoppaan ennen nostolavan käyttöä.

#### 3.1 Yleistä

Nostolavan hyvän käyttökunnon säilymisen kannalta on tärkeää, että käyttäjällä on riittävä pätevyys ja että hän noudattaa tässä käyttöoppaassa annettua huolto- ja tarkastusaikataulua.

##### 3.1-1 Käyttäjää koskevat vaatimukset

- Vain kokeneet ja valtuutetut työntekijät saavat käyttää nostolavaa.
- Tämän nostolavan turvallinen käyttö edellyttää, että käyttäjä ymmärtää rajoitukset, varoitukset, käyttömenetelmät ja käyttäjän huoltovastuun. Käyttäjän on siis ymmärrettävä ja tunnettava tämä käyttöopas, sen varoitukset ja ohjeet sekä kaikki nostolavassa olevat varoitukset ja ohjeet.
- Käyttäjän täytyy tuntea työnantajan säännöt ja asiaan kuuluvat lait ja määräykset ja pystyä osoittamaan asiantuntevan henkilön läsnä ollessa tuntevansa tämän nostolavamerkin ja -mallin ja kykenevänsä käyttämään sitä.

##### 3.1-2 Käyttäjän huoltovastuu



#### **VAROITUS**

**Huollon suorittavilla henkilöillä on oltava riittävä koulutus ja pätevyys sekä kokemusta mekaanisten laitteiden korjaustoimenpiteistä.**

**Jos nostolavaa ei huolleta oikein ja pidetä hyvässä käyttökunnossa, sen käytöstä voi olla seurauksena kuolema tai vakava vamma.**

- Käyttäjän on varmistettava ennen käyttöä, että nostolava on huollettu ja tarkastettu asianmukaisesti.
- Käyttäjän tulee tehdä kaikki päivittäiset tarkastukset ja toimintatestit, jotka on mainittu [taulukossa 4.7](#), vaikka hän ei olisikaan suoranaisesti vastuussa työlävan huollosta.

##### 3.1-3 Huolto- ja tarkastusaikataulu

- [Taulukossa 4.7](#) annetaan nostolavan huolto- ja tarkastuskohteet sekä niiden huolto- ja tarkastusväliä.
- Nostolavan käyttöolosuhteet voivat vaikuttaa huoltoaikatauluun.



#### **VAROITUS**

**Käytä nostolavassa alkuperäisiä tai valmistajan hyväksymiä osia ja komponentteja.**

##### 3.1-4 Omistajan tarkistukset

Omistajan vastuulla on järjestää työlävan päivittäiset, neljännesvuosittaiset (tai 150 tuntia) ja vuosittaiset tarkastukset. Katso [taulukosta 4.7](#) suositellut huolto- ja tarkastuskohteet ja -väliä. Vuositarkastukset merkitään saksirakenteessa olevaan tarraan. Katso tämän käyttöoppaan [taulukkoa 4.2](#).

## 3.2 Pääosat

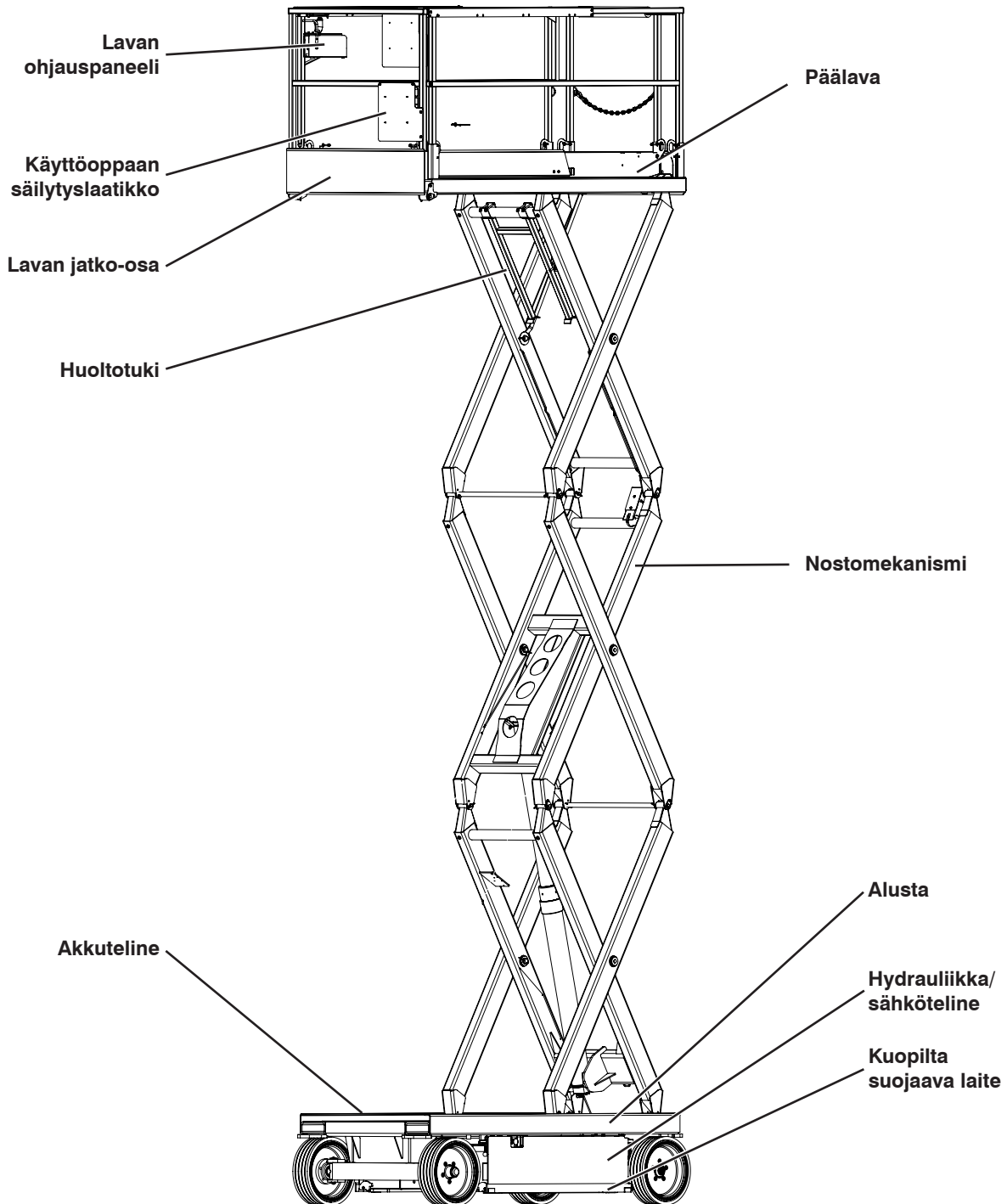

SKYJACK SJIII -sarjan työlava

### 3.3 Päärakenteet

Nostolava koostuu kolmesta päärakenteesta: alusta, nostomekanismi ja lava.

#### 3.3-1 Alusta

Alusta on jäykkä yksiosainen hitsattu rakenne, joka tukee kahta ulos käännettävää telinettä.

##### **SJIII 3215 ja 3219:**

Yhdessä telineessä on hydraulii- ja sähkökomponentit. Toisessa telineessä on neljä (4) 6 voltin akkua. Laturi sijaitsee työlavan takaosassa. Etuakselissa on kaksi hydraulimoottorin käyttämää pyörää, joita voidaan ohjata hydraulisylinterillä. Taka-akseli on kiinteä, ja siinä on yksi jousitoiminen, hydraulisesti vapautettava jarru.

##### **SJIII 3220, 3226, 4626 ja 4632:**

Yhdessä telineessä on hydraulii- ja sähkökomponentit. Toisessa telineessä on akkulaturi ja neljä (4) 6 voltin akkua. Etuakselissa on kaksi vetämätöntä pyörää, joita voidaan ohjata hydraulisylinterillä. Taka-akselissa on kaksi hydraulimoottorin käyttämää pyörää ja kaksi jousitoimista, hydraulisesti vapautettavaa jarrua.

#### 3.3-2 Nostomekanismi

Nostomekanismi on rakennettu muotoilluista teräs- tai putkiosista, jotka muodostavat saksityyppisen rakenteen. Tätä saksirakennetta nostavat ja laskevat pitoventtiileillä varustetut yksitoimiset hydrauliset nostosylinterit. Nostosylinterit saavat voimansa sähkömoottorin käyttämältä kaksiosaiselta pumpulta.

#### 3.3-3 Lava

Lavaan kuuluu putkimainen tukirunko, liukumista estävä kuvioitu pinnoite ja 1,1 m korkeat saranoidut suojakaiteet, joissa on keskikaiteet ja 0,15 m:n jalkalevyt. Lavalle voidaan mennä takaa salvalla varustetun jousitoimisen portin kautta. Lava on varustettu myös käsikäyttöisellä lavan jatko-osalla. Lavassa on myös vaihtovirtapistorasia.

### 3.4 Sarjanumerokyltti

Nostolavan takaosassa on sarjanumerokilpi, jossa on seuraavat tiedot:

- Mallinumero
- Sarjanumero
- Lavalla olevien henkilöiden sallittu enimmäismäärä
- Suurin tuulen nopeus
- Suurin manuaalinen voima
- Koneen paino
- Ajokorkeus
- Lavan korkeus
- Järjestelmän paine
- Nostopaine
- Pyöräkuorma
- Jännite
- Suurin kaltevuus
- Valmistusvuosi

### 3.5 Komponenttien tunnistus

Seuraavat kuvaukset ovat vain tunnistus-, selitys- ja paikantamistarkoituksia varten.

#### 3.5-1 Sähköpaneeli

Tämä paneeli sijaitsee hydraulikka-/sähkötelineessä. Siinä on seuraavat ohjauslaitteet:

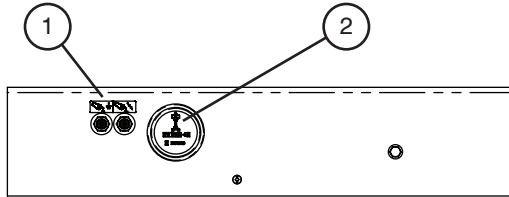

Kuva 3-1. Sähköpaneeli

1. **Varokkeiden viritys** - Automaattivaroke ponnahtaa ylös sähköpiirin ylikuormituessa tai positiivisen piirin maadoituessa. Viritä varoke painamalla se takaisin paikoilleen.
2. **Tuntimittari** - Tämä mittari tallentaa nostolavan kertyneen käyttöajan.

#### 3.5-2 Akkulaturi

Akkulaturi sijaitsee alustan takaosassa tai akkutelineessä. Katso [kappaleesta 3.13-2](#) akun lataus.

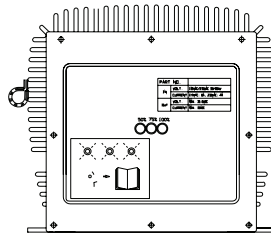

Kuva 3-2. Akkulaturi

#### 3.5-3 Kuopilta suojaava laite

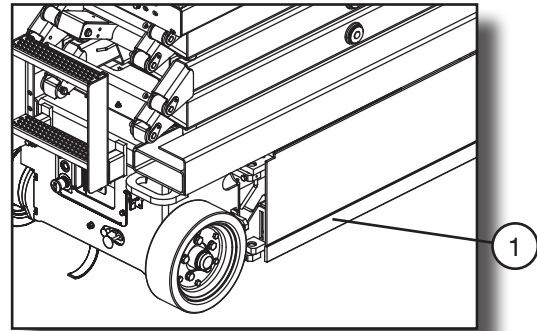

Kuva 3-3. Kuopilta suojaava laite

1. **Kuopilta suojaava laite** - Laite koostuu mekaanisesti ohjattavista hitsatuista teräsrakenteista, jotka sijaitsevat hydraulikka/sähkötelineen ja akkutelineen alapuolella. Nämä teräsrakenteet alkavat automaattisesti pyöriä maavaran pienentämiseksi, kun työlavaa nostetaan. Jos suojalaite ei ole laskeutunut kokonaan, ajotoiminto ei ole käytettävissä.



#### **VAROITUS**

**Puristumisvaara - Maassa olevien henkilöiden täytyy pysyä poissa kuopilta suojaavan laitteen läheltä.**



#### **VAROITUS**

**Älä aja lava ylhäällä alueella, jossa on kulkureitillä sähköjohtoja tai roskaa.**

### Kuopilta suojaavan laitteen huolto

Kuten muidenkin suojalaitteiden kohdalla, määräaikainen tarkastus ja huolto ovat tarpeen kuopilta suojaavan suojalaitteen asianmukaisen toiminnan varmistamiseksi. Tämän rakenteen tarkoituksena on pienentää maavaraa ja parantaa nostettuna olevan työalavan vakautta tilanteessa, jossa työalava joutuu kuoppaan tai muuhun vastaavaan pudotukseen. Tämän turvaominaisuuden toiminta perustuu kiinteään maavaran ylläpitämiseen. Jos työalava joutuu tämän turvavälineen varaan, lava on laskettava välittömästi alas ja lukittava pois käytöstä, kunnes asiantunteva henkilö on suorittanut sen mekanismin perusteellisen tarkastuksen.

#### 3.5-4 Huoltotuki

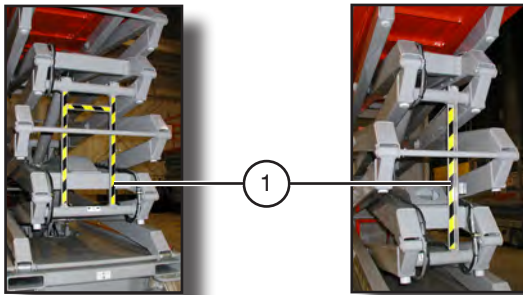

Kuva 3-4. Huoltotuki

1. **Huoltotuki** - Huoltotuki on turvamekanismi, jonka tarkoituksena on tukea saksirakennetta. Oikein asennettuna se pystyy tukemaan saksirakennetta ja tyhjää lavaa. Huoltotukea täytyy käyttää nostomekanismin tarkastuksen ja/tai huollon aikana. Katso [kappaleesta 3.12](#), miten huoltotukea käytetään ja miten se varastoidaan.



#### **VAROITUS**

**Huoltotukea täytyy käyttää nostomekanismin tarkastusten ja/tai huollon ja korjausten aikana. Jos tätä turvamekanismia ei käytetä, seurauksena voi olla kuolema tai vakava vamma.**



#### **VAROITUS**

**Älä kurkota saksirakenteen sisään lavan ollessa ylhäällä, jos huoltotuki ei ole paikallaan. Jos tätä vaaraa ei vältetä, seurauksena voi olla kuolema tai vakava vamma.**

**3.5-5 Käyttöoppaan säilytyslaatikko**

Tämä säänkestävä laatikko on kiinnitetty lavan kaiteeseen. Se sisältää käyttöoppaan, EY-vakuutukset sekä muita tärkeitä asiakirjoja. Nostolavan mallia vastaava käyttöopas on säilytettävä tässä laatikossa.

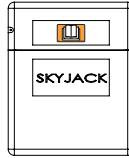
**3.5-6 Taitettavat suojakaiteet**

Suojakaiteiden taittaminen alas madaltaa nostolavan korkeutta lavan ollessa laskettuna kuljetusta ja ovien läpi siirtämistä varten. Katso [kappaleesta 3.9](#) suojakaiteen taittaminen.

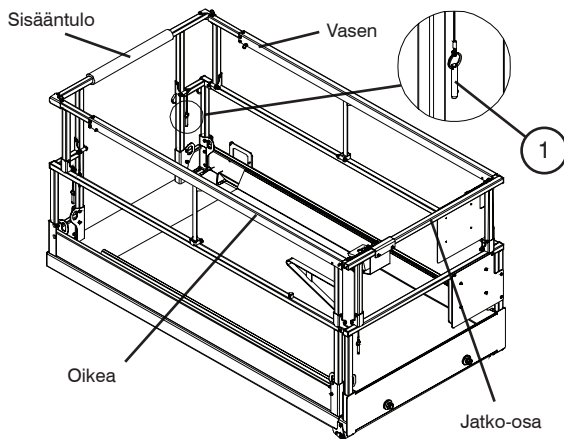

Kuva 3-5. Taitettava suojakaide

1. **Suojakaiteen lukkotappi taljaköydellä** - Tämä tappi on tarkoitettu suojakaiteen kiinnitystä varten.

**VAROITUS**

**Saksirakenteen täytyy olla laskettuna täysin alas ennen suojakaiteiden nostamista tai laskemista.**

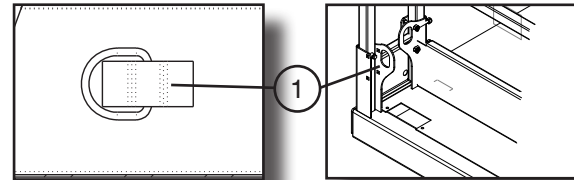
**3.5-7 Taljaköyden kiinnike**

Kuva 3-6. Turvavyön kiinnike

1. **Turvavyön kiinnike** - Käytä tätä turvavyön kiinnittämiseen tarkoitettuna pisteinä. Älä kiinnitä turvavyötä/valjaita lavan mihinkään muuhun kohtaan. Älä käytä tätä kohtaa lavan tai muun laitteen tai materiaalin nostamiseen, kiinnittämiseen tai tukemiseen.

**VAROITUS**

**Taljaköyden kiinnitystä käytetään ainoastaan lavan sisäpuolisen tahattoman liikkumisen rajoittamiseen ajon aikana. Se ei ole putoamista estävä väline! Sellaisena käyttämisen seurauksena voi olla kuolema tai vakava vamma.**



### 3.6 Komponenttien tunnistus (Lisävarusteet/-laitteet)



Tässä osassa kuvataan työlavojen valinnaiset osat.

#### 3.6-1 Lavan mekaanisesti toimivan jatko-osan ohjauspaneeli (jos varusteena)

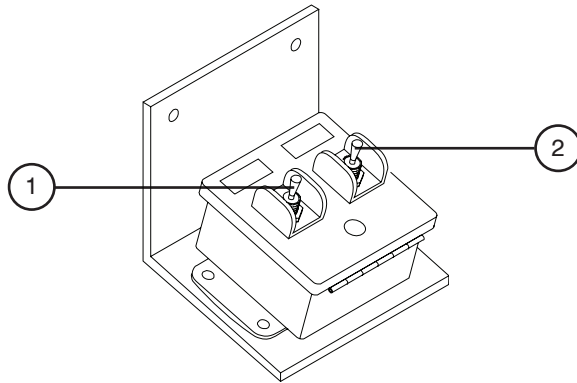
Tämä ohjauspaneeli on kiinnitetty johonkin lavan jatko-osan suojakaiteista. Siinä on seuraavat ohjauslaitteet:



Kuva 3-7. Lavan mekaanisesti toimivan jatko-osan ohjauspaneeli

- Aktivointikytkin** - Kun tätä kytkintä pidetään aktivoituna ja alaspainettuna, lavan jatko-osan pidennys- ja lyhennystoiminnot ovat käytettävissä.
- Ulostyöntö-/sisäänvetokytkin** - Aktivoimalla tämä kytkin, lavan mekaanisesti toimiva jatko-osa voidaan  työntää ulos tai  vetää sisään. Katso [kappaleesta 3.8-9](#) kuinka lavan mekaanisesti toimiva jatko-osa työnnetään ulos tai vedetään sisään.

#### 3.6-2 1500 W AC-muunnin (jos varusteena)

Muunnin sijaitsee nostolavan alustassa. Siinä on seuraavat ohjauslaitteet:

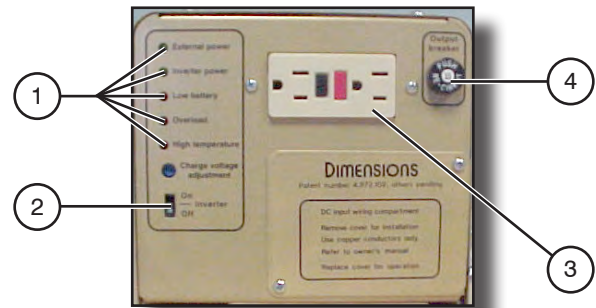

Kuva 3-8. 1500 W AC-muunnin

#### **HUOMAUTUS**

Muunnin toimii automaattisesti. Näitä ohjauslaitteita ei tarvita perustoimintojen suorittamiseen.

- Tila-LED:it** - Nämä LED:it ilmaisevat muuntimen toimintatilan tai toimintavirheen.
- Virtakytkin** - Tämä diagnostinen liukukytkin käynnistää tai pysäyttää muuntimen toiminnan. Sen kuuluu pysyä päällä-asennossa.
- GFCI-pistorasia** - Tämä pistorasia antaa vaihtovirtaa muuntimen toimiessa.
- 15 A:n automaattivaroke** - Automaattivaroke ponnahtaa ylös sähköpiirin ylikuormituessa tai positiivisen piirin maadoituessa. Paina varoke takaisin paikoilleen.

#### 3.6-3 Liikehälytin (jos varusteena)

Hälytin antaa äänimerkin jonkin ohjaustoiminnoista ollessa valittuina. Tietyllä tavalla varustetuissa nostolavoissa tämän hälyttimen lisäksi on myös keltainen valo.

### 3.6-4 Lisävarusteisen ohjauskotelon käyttäminen pitkän kaapelin kanssa maan tasolta:



#### **VAROITUS**

Skyjackin saksinostureita käytetään käyttäjän lavallaolopaikalta käsin ohjauskotelon ollessa kiinnitettynä lavan oikeassa etuosassa olevaan kiinnityskannattimeen. Yksikön käyttö maan tasolta on sallittavaa ainoastaan ylläpidettäessä nostoa, tai rajoitetuissa olosuhteissa, kun este ehkäisee noston turvallisen käytön kuljettajan lavallaolopaikalta käsin. Käyttö maan tasolta tulee suorittaa käyttöoppaassa esitetyllä tavalla.

- Ennen tämän nostolavan käyttämistä suorita seuraavat toimet:
  - Visuaaliset ja päivittäiset huoltotarkastukset (katso [kappale 2.3](#)).
  - Toimintatestit (katso [kappale 2.4](#)).
- Varmista, että lava on säilytysasennossa (alas laskettuna).



#### **VAROITUS**

Jotta nostolava ei pääsisi liikkumaan vahingossa, paina hätäpysäytyspainiketta, kun olet päässyt haluamaasi kohtaan.

- Katkaise virta ja poista lavan ohjauskonsoli lavan oikeassa etuosassa olevasta kiinnityskannattimesta.



#### **VAROITUS**

Käytä kolmipisteotetta, kun nouset lavaan tai laskeudut siitä tikkaita pitkin.

### Käyttö maan tasolta:

- Pitkällä kaapelilla varustettu ohjauskotelo voidaan kiinnittää alempaan alustan ohjausliittimeen tai lavan ohjausliittimeen.

#### **HUOMAUTUS**

Joissakin malleissa pistoke sijaitsee kulkupaneelin alla, tämä vaatii että saksiasetelmaa on kohotettava sen esille saamiseksi.

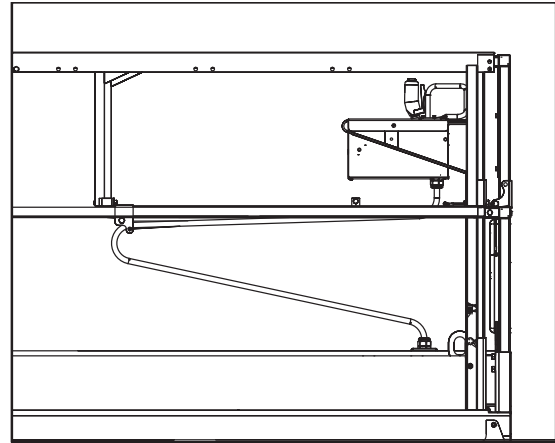

Kuva 3-9. Ohjauskotelo pitkällä kaapelilla

**VAROITUS**

- Varmista, että käyttäjä ja ohjauskotelon konsoli ovat suunnattuja oikein samaan suuntaan kuin työlava (katso kuva 3-10).
  - Älä ohjaa työlavaa itseäsi kohti.
  - Vältä murskautumisvaaroja; pysy poissa työlavan ulottuvilta ja sen kulkusuunnasta.
  - Varmista lastaus-/purkutoimien aikana, että koko henkilöstö (mukaan lukien käyttäjä) pysyy kaukana mahdollisen työlavan rampilta putoamisen suunnasta tai työlavan rampilta alastulon kohdalta.
  - Varmista, että pitkällä kaapelilla varustettu ohjauskotelo ei sotkeennu työlavaan tai ympäröiviin esineisiin.
5. Suorita huolellinen työalueen tarkastus ennen työlavan käyttöä mahdollisten vaarojen selvittämiseksi.

6. Eristä aiottu kulkutie.
7. Varmista, ettei aiotulla kulkureitillä ole ihmisiä.
8. Huomauta kulkureitin ympäristössä oleville, että siirät työlavaa.
9. Pyydä jotakuta ohjaamaan liikkumista tarpeen mukaan. Varmista, että hän pysyy turvallisen välimatkan päässä.
10. Saavuttuasi kohteeseesi, paina hätäpysäytyspainiketta ja käännä päävirran katkaisin pois päältä -asentoon.

**VAROITUS**

**Käytä kolmipisteotetta, kun nouset lavaan tai laskeudut siitä tikkaita pitkin.**

11. Kiinnitä lavan ohjauskonsoli lavan oikeassa etuosassa olevaan kiinnityskannattimeen.

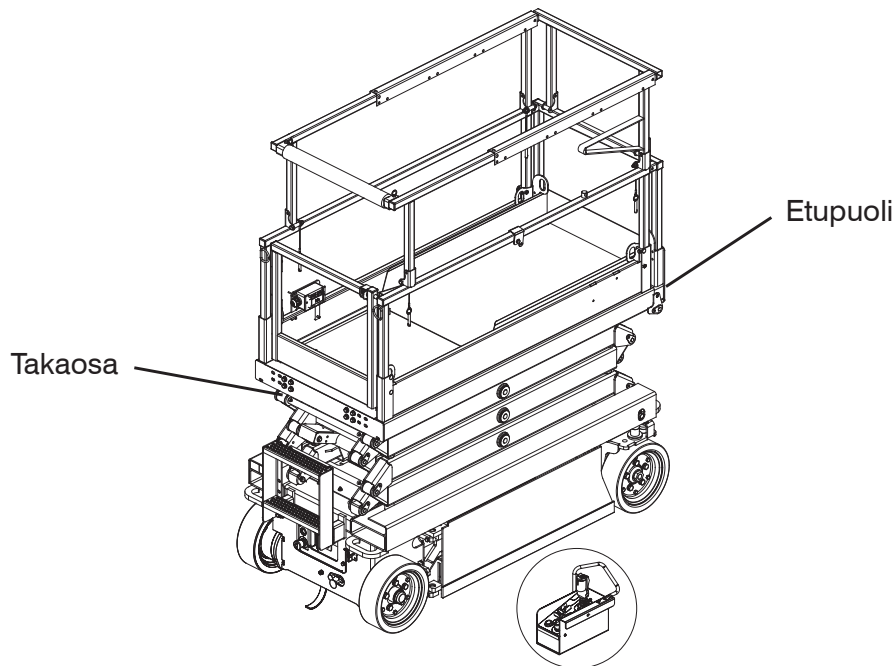

Kuva 3-10. Ohjauskotelo pitkällä kaapelilla lavan ulkopuolella

### 3.7 Käyttäjän vastuu

Käyttäjän vastuulla on ennen jokaisen työvuoron alkua suorittaa seuraavat toimet:

#### 1. Silmämääräiset ja päivittäiset huoltotarkastukset

- on tarkoitettu saamaan selville komponenttien vahingot, ennen kuin nostolava otetaan käyttöön.
- tehdään ennen kuin käyttäjä suorittaa toimintatestit.



#### **VAROITUS**

**Jos vahinkoa ei havaita ja korjata tai löysyä tai puuttuvia osia ei huomata, seurauksena voi olla vaaralliset käyttöolosuhteet.**

#### 2. Toimintatestit

- on tarkoitettu saamaan selville toimintaviat, ennen kuin nostolava otetaan käyttöön.

#### **TÄRKEÄÄ**

**Käyttäjän on ymmärrettävä ja noudatettava nostolavan kaikkien toimintojen testaamisen vaiheittaisia ohjeita.**

Käyttäjän tulee ottaa kopio Käyttäjän tarkastusluettelosta ([katso taulukko 4.8](#)) ja täyttää silmämääräisiä ja päivittäisiä tarkastuksia sekä toimintatestejä koskevat osat suorittaessaan kohtia, jotka on esitetty [kappaleessa 2.3](#) ja [kappaleessa 2.4](#).

#### **TÄRKEÄÄ**

**Jos nostolava on vahingoittunut tai siinä havaitaan tehdasasetuksista poikkeava valtuuttamaton muutos, nostolava on merkittävä ja poistettava käytöstä.**

Nostolavan korjaukset saa suorittaa ainoastaan asiantunteva huoltoteknikko. Sen jälkeen, kun korjaukset on tehty, käyttäjän on suoritettava silmämääräiset ja päivittäiset huoltotarkastukset sekä toimintatestit uudelleen.

Aikataulun mukaiset tarkastukset saa suorittaa ainoastaan asiantunteva huoltoteknikko ([katso taulukko 4.7](#)).

### 3.8 Käynnistys

Lue huolellisesti ja ymmärrä täysin käyttöopas ja kaikki työlavassa olevat varoitukset ja ohjetarrat (katso [kappale 5](#) – Tarrat).



#### **VAROITUS**

**Tätä nostolavaa ei saa käyttää ilman asianmukaista lupaa ja koulutusta. Jos tätä vaaraa ei vältetä, seurauksena voi olla kuolema tai vakava vamma.**

Ennen tämän nostolavan käyttämistä suorita seuraavat toimet:

1. Silmämääräiset ja päivittäiset huoltotarkastukset (katso [kappale 2.3](#))
2. Toimintatestit (katso [kappale 2.4](#))
3. Työmaan tarkastus

Käyttäjän vastuulla on suorittaa työalueen tarkastus ja välttää seuraavia vaarallisia tilanteita:

- kuopat ja pudotukset
- ojat ja pehmeät kohdat
- lattian esteet, töyssyt tai roskat
- yläpuolella olevat esteet
- sähköjohdot, letkut ja suurjännitejohtimet
- vaaralliset paikat
- riittämätön pinnan tuki kaikkien nostolavan aiheuttamia kuormituksia vastaan
- tuuli ja sääolosuhteet
- valtuuttamattomien henkilöiden läsnäolo
- muut mahdolliset vaaralliset olosuhteet



#### **VAROITUS**

**Nostolavaa ei saa käyttää, jos:**

- se ei vaikuta toimivan asianmukaisesti.
- se on vahingoittunut tai näyttää siltä, että siinä on kuluneita osia tai että osia puuttuu.
- siihen on tehty muutoksia, joita valmistaja ei ole hyväksynyt.
- sen turvalaitteita on muutettu tai ne on poistettu toiminnasta.



**Jos näitä vaaroja ei vältetä, seurauksena voi olla kuolema tai vakava vamma.**

#### 3.8-1 Alustan ohjauspaneelin aktivointi



#### **VAROITUS**

**Käytä kolmipisteotetta, kun nouset lavaan tai laskeudut siitä tikkaita pitkin.**

1. Siirry lavalle nostolavan tikkaita pitkin.
2. Sulje portti.
3. Vedä lavan ohjauspaneelista ulos hätäpysäytyspainike. 
4. Käytä tikkaita purkaaksesi lavan.
5. Käännä päävirran katkaisin | päällä-asentoon.
6. Vedä alustan ohjauspaneelista ulos hätäpysäytyspainike. 

#### 3.8-2 Lavan nosto tai lasku käyttäen alustan ohjauspaneelia





#### **VAROITUS**

**Ota huomioon yläpuolella olevat esteet ja muut mahdolliset nostolavaa ympäröivät vaarat nostamisen yhteydessä.**





#### **VAROITUS**

**Älä laske lavaa, jos alueella on ihmisiä tai esteitä.**

1. Aktivoi alustan ohjauspaneeli (katso [kappale 3.8-1](#)).
2. Käännä ja pidä sammutuksen/lavan/alustan valintakytkintä  alusta-asennossa.
3. Käännä ja pidä lasku-/neutraali-/nostokytkintä joko  ↑ nosto- tai  ↓ laskuasennossa. Pysäytä liike vapauttamalla kytkin.

**Laskeutumisen varoitusjärjestelmä** - Laskeutumisen varoitusjärjestelmä pysäyttää laskeutumistoiminnon automaattisesti ennen täysin alas laskettua asentoa ja antaa äänimerkin. Kun käyttäjä on vapauttanut laskun ohjauslaitteet ja tarkastanut, ettei saksien lähellä ole ketään, laskutoiminto voidaan kytkeä uudelleen päälle.

### 3.8-3 Lavan ohjauspaneelin aktivointi

1. Käännä päävirran katkaisin I päällä-asentoon.
2. Vedä alustan ohjauspaneelista ulos hätäpysäytyspainike. 
3. Käännä sammutuksen/lavan/alustan valintakytkin lava-asentoon. 



#### **VAROITUS**

**Käytä kolmipisteotetta, kun nouset lavaan tai laskeudut siitä tikkaita pitkin.**

4. Siirry lavalle nostolavan tikkaita pitkin.
5. Sulje portti.
6. Vedä lavan ohjauspaneelista ulos hätäpysäytyspainike. 

### 3.8-4 Lavan nosto tai lasku käyttäen lavan ohjauspaneelia



#### **VAROITUS**



**Ota huomioon yläpuolella olevat esteet ja muut mahdolliset nostolavaa ympäröivät vaarat nostamisen yhteydessä.**



#### **VAROITUS**

**Älä laske lavaa, jos sen alapuolella on ihmisiä tai esteitä.**

1. Aktivoi lavan ohjauspaneeli (katso [kappale 3.8-3](#)).

2. Käännä nosta/pois päältä/ajo -kytkin  nosta-asentoon.
3. Aktivoi ja pidä alhaalla  aktivointiliipaisinta.
4. Liikuta ohjaussauvaa eteen- ja taaksepäin kunnes haluttu korkeus saavutetaan.

#### **HUOMAUTUS**

Laskeminen ei ole suhteellinen.

**Laskeutumisen varoitusjärjestelmä** - Laskeutumisen varoitusjärjestelmä pysäyttää laskeutumistoiminnon automaattisesti ennen täysin alas laskettua asentoa ja antaa äänimerkin. Kun käyttäjä on vapauttanut laskun ohjauslaitteet ja tarkastanut, ettei saksien lähellä ole ketään, laskutoiminto voidaan kytkeä uudelleen päälle.

5. Pysäytä palauttamalla ohjain vapaaseen keskiasentoon. Vapauta  aktivointiliipaisin.



#### **VAROITUS**

**Jotta nostolava ei pääsisi liikkumaan vahingossa, paina hätäpysäytyspainiketta, kun olet päässyt haluamaasi kohtaan tai korkeuteen.**

#### **HUOMAUTUS**





Jos kallistushälytys kuuluu ja lava ei nouse tai nousee vain osittain, laske lava välittömästi kokonaan alas ja varmista, että nostolava on tukevalla ja tasaisella pinnalla.

**3.8-5 Ajaminen eteen tai taakse****VAROITUS**

Ota huomioon katvealueet nostolavaa käyttäessäsi.

**VAROITUS**



Varmista, ettei liikeradalla (katvealueet mukaan lukien) ole ihmisiä tai esteitä.

1. Aktivoi lavan ohjauspaneeli (katso [kappale 3.8-3](#)).
2. Käännä nosta/pois päältä/ajo -kytkin  ajo-asentoon.
3. Aktivoi ja pidä alhaalla  aktivointiliipaisinta.
4. Liikuta ohjaussauvaa  eteen/ylös tai  taakse/alas haluttuun nostolavan matkanopeuteen ja -suuntaan.
5. Pysäytä palauttamalla ohjain vapaaseen keskiasentoon.  
Vapauta  aktivointiliipaisin.

**VAROITUS**

Jotta nostolava ei pääsisi liikkumaan vahingossa, paina hätäpysäytyspainiketta, kun olet päässyt haluamaasi kohtaan tai korkeuteen.

**3.8-6 Ohjaaminen:**

1. Aktivoi lavan ohjauspaneeli (katso [kappale 3.8-3](#)).
2. Käännä nosta/pois päältä/ajo -kytkin  ajo-asentoon.
3. Aktivoi ja pidä alhaalla  aktivointiliipaisinta.
4. Ohjaa  ohjaussauvan päällä olevaa keinukytkintä jompaan kumpaan suuntaan.

**HUOMAUTUS**

Ohjaus ei ole suhteellista. Ajo ja ohjaus voivat olla käytössä samanaikaisesti.



### 3.8-7 Vaakasuoraan ajon tai kallistetun ajotilan valinta (jos varusteena)

#### 1. Vaakasuoraan ajon tila

Valitse vaakasuoraan ajon tila tasaisella pinnalla kuljettaessa.

Vaakasuoraan ajon tilan aktivoimiseksi, käännä kallistetun ajon/vaakasuoraan ajon kytkin  vaakasuoraan ajo (suuri nopeus/pieni vääntömomentti) -asentoon.



#### **VAROITUS**

**Nostolavan täytyy olla vedettynä täysin sisään, kun sitä käytetään rinteessä. Ajaminen rinteessä lava nostettuna voi aiheuttaa kuoleman tai vakavan vamman.**

#### 2. Kallistettu ajotila

Valitse suuri vetomomentti ylämäkeen noustaessa ja työlavaa lastattaessa tai tyhjennettäessä.

Kallistetun ajotilan aktivoimiseksi, käännä kallistetun ajon/vaakasuoraan ajon kytkin  kallistettu ajo (pieni nopeus/suuri vääntömomentti) -asentoon.



#### **VAROITUS**

**Jotta työlava ei pääsisi liikkumaan vahingossa, paina hätäpysäytyspainiketta, kun olet päässyt haluamaasi kohtaan tai korkeuteen.**

### 3.8-8 Lavan manuaalisesti toimivan jatko-osan pidentäminen/lyhentäminen



#### **VAARA**





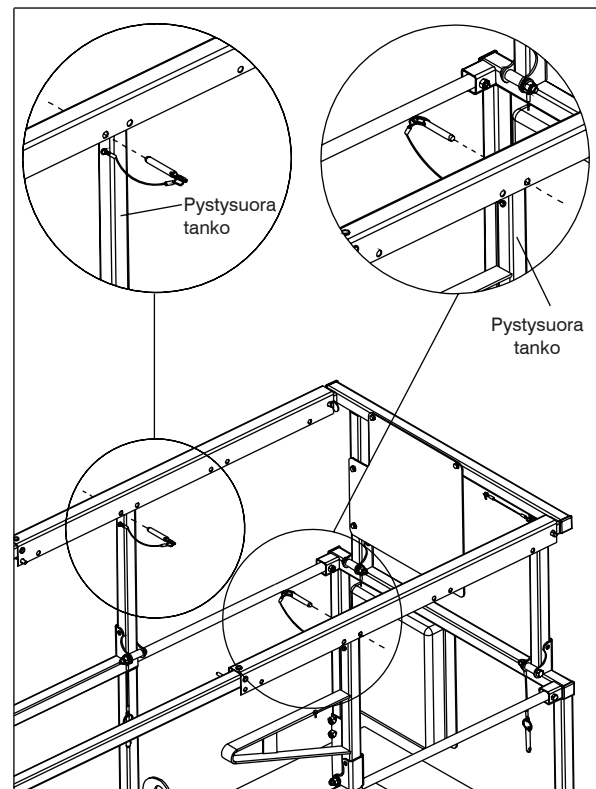

**Murskautumisvaara - Lavan uloketta ei saa vetää esille pohjasta.**

1. Pidennä/lyhennä lavan käsikäyttöinen jatko-osa irrottamalla lukkotapit ja työntämällä/vetämällä lavan jatko-osaa työntötangon avulla tai liu'uttamalla käsijohteet yhteen neljästä tai viidestä lukituskohdasta.
2. Kiinnitä lukkotapit takaisin pidentämisen tai lyhentämisen jälkeen. Kiinnitä tappi toiselle puolelle työlavaa pystyasennossa olevan tangon etupuolelle ja toiselle puolelle työlavaa pystyasennossa olevan tangon takapuolelle estämään lavan käsikäyttöisen jatko-osan tahattomia liikkeitä kumpaankin suuntaan ajon tai kuljetuksen aikana. Katso [kuvan 3-11](#) esimerkki.



Kuva 3-11. Moniasentoinen lavan käsikäyttöinen jatko-osa

### 3.8-9 Lavan mekaanisesti toimivan jatko-osan pidentäminen/lyhentäminen (jos varusteena)



1. Varmista ennen lavan mekaanisesti toimivan jatko-osan ulostyöntöä/sisäänvetoa, että  hätäpysäytyspainike on vedetty ulos.
2. Käännä nosta/pois päältä/ajo -kytkin  nosta-asentoon.
3. Paina ja pidä lavan mekaanisesti toimivan jatko-osan  aktivointikytkintä, ja paina sitten pidentämis-/lyhentämiskytkin  pidentämisasentoon. Pysäytä liike vapauttamalla kytkin.
4. Lyhennä lavan jatko-osaa painamalla ja pitämällä  aktivointikytkintä, ja paina sitten pidentämis-/lyhentämiskytkin  lyhentämisasentoon. Pysäytä liike vapauttamalla kytkin.



#### **VAROITUS**

**Jotta työlava ei pääsisi liikkumaan vahingossa, paina hätäpysäytyspainiketta, kun olet päässyt haluamaasi kohtaan tai korkeuteen.**

### 3.8-10 Sähkömuunnin (jos varusteena)

1. Käännä päävirran katkaisin  päällä-asentoon.
2. Varmista, että muuntimen päällä/pois-kytkin on  päällä.
3. Muuntimen tilan osoittavat muuntimen etupuolella olevat LED-valot. Hehkuva vihreä LED osoittaa toiminnan olevan normaali. Jos esiintyy virhe, tila-LED-valot osoittavat asianomaisen alueen.



#### **HUOMIO**

**Päävirran katkaisin täytyy kääntää pois-asentoon työvuoron päätyttyä, muuten akut kuivuvat.**



### 3.8-11 Sammuttaminen

1. Laske lava kokonaan alas.
2. Vedä lavan ohjauskotelosta sisään  hätäpysäytyspainike.



#### **VAROITUS**

**Käytä kolmipisteotetta, kun nouset lavaan tai laskeudut siitä tikkaita pitkin.**

3. Käytä tikkaita purkaaksesi lavan.
4. Alustan ohjauspaneelistä, käännä sammutuksen/lavan/alustan valintakytkin  pois päältä -asentoon ja ota avain pois.
5. Käännä päävirran katkaisin  pois-asentoon.

### 3.9 Suojakaiteen taittaminen

Alas taitettuina taitettavat suojakaiteet laskevat sisään vedetyn työalavan korkeutta ainoastaan kuljetusta varten.



#### **VAROITUS**

**Laskettu kaide aiheuttaa putoamisvaaran. Pysy poissa lavan sivusta, kun kaiteita nostetaan tai lasketaan, putoamisen estämiseksi.**

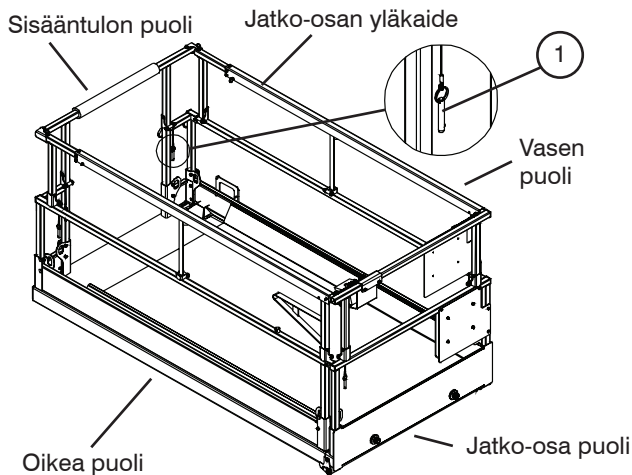

Kuva 3-12a. Taitettavat suojakaiteet

1. Suojakaiteen lukkotappi taljaköydellä - Tämä tappi on tarkoitettu suojakaiteen kiinnitystä varten.



#### **VAROITUS**

**Saksirakenteen täytyy olla laskettuna täysin alas ennen suojakaiteiden nostamista tai laskemista.**



#### **VAROITUS**

**Tarkasta ennen nostolavan käyttöä, etteivät lukkotappi ole vioittuneet ja ettei niitä puutu. Suojakaiteiden on oltava ylhäällä ja kaikkien lukkotappien on oltava lukittuina paikoilleen. Jos suojakaiteet eivät ole ylhäällä tai kunnolla lukittuina, seurauksena voi olla kuolema tai vakava vamma.**

### Suojakaiteiden alas taittaminen:

1. Varmista, että nostolava on tasaisella maalla.
2. Varmista, että lavan jatko-osa on täysin sisäänvedetty.
3. Varmista, että hätäpysäytyspainike on painettuna.
4. Käännä päävirtakatkaisin pois päältä -asentoon.



#### **VAROITUS**

**Käytä kolmipisteotetta, kun nouset lavaan tai laskeudut siitä tikkaita pitkin.**

5. Siirry lavalle nostolavan tikkaita pitkin.
6. Sulje portti.
7. Poista lavan ohjauspaneeli ja aseta se alas lavalle.



#### **VAROITUS**

**Laskettu kaide aiheuttaa putoamisvaaran. Ole varovainen poistuessasi tai astuessasi lavalle kaiteiden ollessa laskettuina.**

8. Poista vasemmat ja oikeat sivutapit A ja B (jos varusteena). (Katso kuvaa 3-12b):

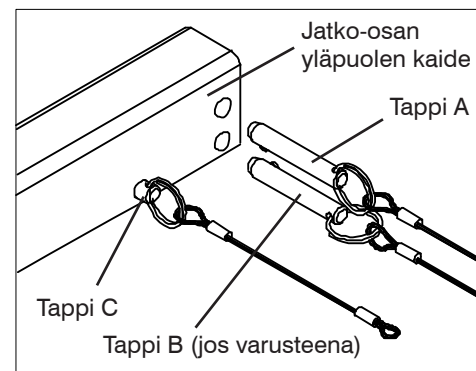

Kuva 3-12b. Jatko-osan yläkaidetapit



#### **VAROITUS**

**Varmista, että tappi C on paikallaan ja kiinnitettyä jatko-osan yläkaiteeseen.**

9. Poista jäljellä olevat tapit kaikilta puolilta ja taita kaikki kaiteet varovaisesti seuraavassa järjestyksessä:

**SJIII 32xx**

- **Sisääntulo**  
Käytä sidontakääreitä kiinnittääksesi sisääntulotangon vasempaan kaiteeseen.
- **Oikea puoli**
- **Vasen puoli**
- **Jatko-osa**  
Lukitse jatko-osan kaide paikalleen kiinnityspaikkaan. Katso, että lukkotapin varmistuspallo on kokonaan sisässä. (Katso kuvaa 3-12c)

**SJIII 46xx**

- **Oikea puoli**
- **Vasen puoli**
- **Sisääntulo**
- **Jatko-osa**  
Lukitse jatko-osan kaide paikalleen kiinnityspaikkaan. Katso, että lukkotapin varmistuspallo on kokonaan sisässä. (Katso kuvaa 3-12c)

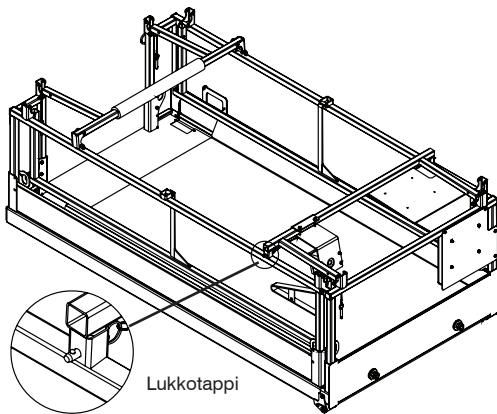

Kuva 3-12c. Kaikki suojakaiteet alastaitettuina

**VAROITUS**

**Käytä kolmipisteotetta, kun nouset lavaan tai laskeudut siitä tikkaita pitkin.**

**Suojakaiteiden ylösnostaminen:**

1. Varmista, että nostolava on tasaisella maalla.
2. Varmista, että lavan jatko-osa on täysin sisäänvedetty.
3. Varmista, että hätäpysäytyspainike on painettuna.
4. Käännä päävirtakatkaisin  pois päältä -asentoon.

**VAROITUS**

**Laskettu kaide aiheuttaa putoamisvaaran. Ole varovainen poistuessasi tai astuessasi lavalle kaiteiden ollessa laskettuina.**

**VAROITUS**

**Saksirakenteen täytyy olla laskettuna täysin alas ennen suojakaiteiden nostamista tai laskemista.**

**VAROITUS**

**Käytä kolmipisteotetta, kun nouset lavaan tai laskeudut siitä tikkaita pitkin.**

5. Siirry lavalle nostolavan tikkaita pitkin.
6. Poista lukkotappi kiinnityskohdasta ja nosta jatko-osan kaide varovaisesti ylös ja lukitse se paikalleen lukkotapeilla varmistaen, että kunkin tapin varmistuspallo on kokonaan sisällä (katso kuvaa 3-12c).
7. Nosta kukin kaide varovaisesti ylös ja lukitse ne paikalleen lukkotapeilla varmistaen, että kunkin tapin varmistuspallo on kokonaan sisällä (katso kuvaa 3-12a).
8. Kiinnitä lavan ohjauspaneeli lavan oikeaan etuosaan. Lukitse se paikalleen.

**VAROITUS**

**Tarkasta ennen nostolavan käyttöä, etteivät lukkotapit ole vioittuneet ja ettei niitä puutu. Suojakaiteiden on oltava ylhäällä ja kaikkien lukkotappien on oltava lukittuina paikoilleen. Jos suojakaiteet eivät ole ylhäällä tai kunnolla lukittuina, seurauksena voi olla kuolema tai vakava vamma.**

### 3.10 Lastaaminen/tyhjentäminen

Tunne kaikki nostolavojen lastaamista ja tyhjentämistä koskevat kansalliset ja paikalliset säännökset.

Vain ammattitaitoinen henkilökunta saa käyttää konetta sitä lastattaessa kuljetusalustalle ja siitä poistettaessa.

Ajoneuvon kapasiteetin ja lastaamisessa käytettävien nostureiden, ketjujen, hihnojen yms. on kestettävä nostolavan maksimipaino.

Kuljetusajoneuvo on pysäköitävä tasaiselle alustalle ja se on kiinnitettävä vierimisen estämiseksi nostolavan lastaamisen/tyhjentämisen aikana.

### 3.10-1 Nostomekanismi



#### **VAROITUS**

**Laitetta saa nostotoimenpiteen aikana käyttää vain siihen pätevä henkilö.**

Kun nostolavaa on nostettava, seuraavien ehtojen on täyttyvä:

- Nostolavan on oltava täysin alas laskettuna.
- Päävirran katkaisimen on oltava  pois-asennossa.
- Hydraulikka-/sähkötelineen ja akkutelineen on oltava suljettuina ja lujasti paikoillaan.
- Lavan jatko-osan on oltava sisään vedettynä ja lujasti kiinnitettynä.
- Lavan ohjauspaneelin on oltava kiinnitettynä suojakaiteisiin tai se on poistettava.
- Kaikki henkilöt, työkalut ja tavara on poistettava lavalta.
- Nostovälineet voidaan kiinnittää jokaiseen neljästä nostokohdasta [kuvassa 3-13](#) esitetyllä tavalla.

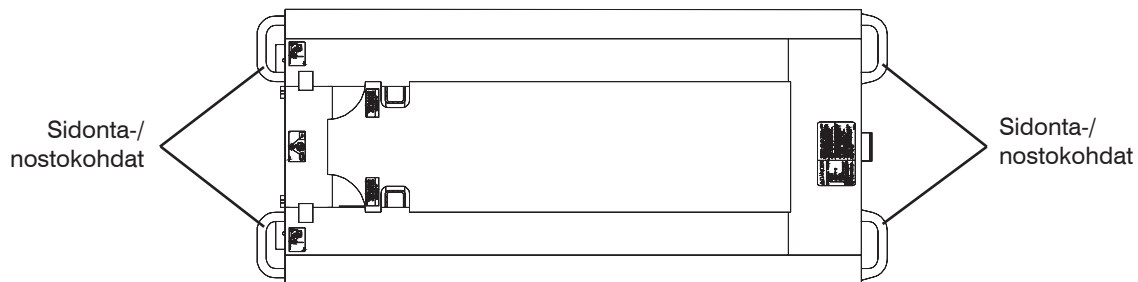

Kuva 3-13. Sidonta-/nostokohdat



Kuva 3-14. Painopiste

**HUOMAUTUS**

Työlavain paino on ilmoitettu [taulukossa 4.3a](#) tai [taulukossa 4.3b](#). Painopiste on suunnilleen nostolavan keskellä sekä pituus- että leveysuunnassa [kuvan 3-14](#) mukaisesti. Korkeussuunnassa painopiste on hieman alustan rungon yläpuolella.

**HUOMAUTUS**

Työlavain voidaan nostaa sivuista trukilla, mutta Skyjack ei suosittele sen käyttämistä. Haarukoita käytetään määrättyistä taskuista nostamiseen, kuten [kuvassa 3-15](#).

**3.10-2 Ajaminen**

Ennen nostolavalla ajoa:

- Luiskan tai laiturin kapasiteetin on oltava riittävä kestämään nostolavan enimmäispainon.
- Luiskan on oltava varustettu sivukaiteilla luiskalta putoamisen estämiseksi.
- Kaltevuus ei saa ylittää työlavalle sopivaa jyrkkyyttä (katso [taulukko 4.3a](#) tai [taulukko 4.3b](#)).
- Nostolavan jarrun kunto on tarkastettava ennen käyttöä.
- Työlavain nopeuden on oltava asetettuna suurelle vetomomentille (jos varusteena).

**VAROITUS**

**Nostolavan on oltava kuljetuksen aikana kiinnitettynä kuorma-autoon tai perälavaan. Sidontakohdat ovat käyttövalmiina, kuten on esitetty [kuvassa 3-13](#).**

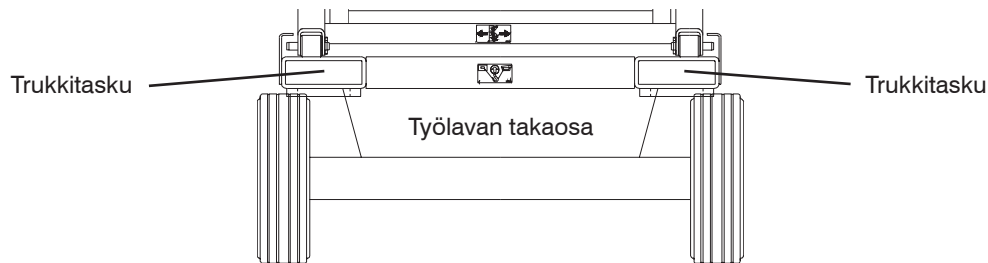

*Kuva 3-15. Trukkitaskut*

## 3.11 Työlavavan siirtäminen oviaukon läpi

**VAROITUS**

**Tämä menetelmä soveltuu ainoastaan maanpinnalle.**

1. Varmista, että oviaukon korkeus/leveys on riittävä ilmassa olevalle työlavalle.

**HUOMAUTUS**

Mikäli suojakaiteet on taitettava, katso [kappaleesta 3.9](#) miten taittaminen tapahtuu.

2. Suorita huolellinen työalueen tarkastus ennen työlavavan käyttöä mahdollisten vaarojen selvittämiseksi.
3. Eristä aiottu kulkutie.
4. Aseta työlava kaiken liikkumisen, mukaan luettuna oviaukosta siirtämisen, mahdollistavaan asentoon suunnattuna eteenpäin.
5. Käännä päävirran katkaisin  pois-asentoon.
6. Siirry lavalle nostolavan tikkaita pitkin.







**VAROITUS**

**Käytä kolmipisteotetta, kun nouset lavaan tai laskeudut siitä tikkaita pitkin.**

7. Sulje portti. Vedä lavan ohjauskotelosta sisään  hätäpysäytyspainike.
8. Katkaise virta ja poista lavan ohjauskotelo lavasta.
9. Taita suojakaiteet mikäli tarpeen. Katso [kappaleesta 3.9](#) suojakaiteen taittaminen.
10. Käytä tikkaita purkaaksesi lavan.
11. Kytke lavan ohjauspaneeli alustan takaosassa olevaan koskettimeen.

**HUOMAUTUS**

Joissakin malleissa pistoke sijaitsee kulkupaneelin alla, tämä vaatii että saksiasetelmaa on kohotettava sen esille saamiseksi.



12. Varmista, ettei aiotulla kulkureitillä ole ihmisiä.
13. Huomauta kulkureitin ympäristössä oleville, että siirrettyä työlavaa.
14. Pyydä jotakuta ohjaamaan liikkumista. Varmista, että hän pysyy turvallisen välimatkan päässä.
15. Varmista, että lavan ohjauspaneeli on suunnattu oikein samaan suuntaan kuin työlava.
16. Käännä päävirran katkaisin  päällä-asentoon.
17. Vedä alustan ohjauspaneelistä ulos  hätäpysäytyspainike.
18. Käännä alustan/pois/lavan valintakytkin  lava-asentoon.
19. Vedä lavan ohjauspaneelistä ulos  hätäpysäytyspainike.
20. Käännä nosta/pois päältä/ajo -kytkin  ajo-asentoon.  
Valitse kallistettu ajo/vaakasuoraan ajo  kallistettu ajo (pieni nopeus/suuri vääntömomentti) -asentoon pienennetylle nopeudelle.

**VAROITUS**

**Älä ohjaa työlavaa itseäsi kohti.**

21. Käyttäen niin alhaista nopeutta kuin mahdollista ja käyttäjä sijoittuneena työlavavan taakse, ohjaa oviaukon lävitse.



22. Kun oviaukko on selvitetty, paina  hätäpysäytyspainiketta ja käännä päävirran katkaisin  pois päältä -asentoon.
23. Irroita lavan ohjauskotelo ja palauta se lavalle.

**VAROITUS**

**Käytä kolmipisteotetta, kun nouset lavaan tai laskeudut siitä tikkaita pitkin.**

24. Palauta suojakaiteet yläasentoon, mikäli ne on taitettu. Katso [kappaleesta 3.9](#) suojakaiteen taittaminen.

**VAROITUS**

**Tarkasta ennen nostolavan käyttöä, etteivät lukkotapit ole vioittuneet ja ettei niitä puutu. Suojakaiteiden on oltava ylhäällä ja kaikkien lukkotappien on oltava lukittuina paikoilleen. Jos suojakaiteet eivät ole ylhäällä tai kunnolla lukittuina, seurauksena voi olla kuolema tai vakava vamma.**

25. Kun lavan ohjauspaneeli on turvallisesti irrotettu ja suojakaiteet ylhäällä, voidaan palata tavanomaiseen toimintaan.

### 3.12 Huoltotukimenettely

Tämä osa tarjoaa käyttäjälle huoltotuen käyttöönottoon ja varastointiin liittyviä menetelmiä.

Huoltotuki on turvamekanismi, jonka tarkoituksena on tukea saksirakennetta. Oikein asennettuna se pystyy tukemaan saksia ja tyhjää lavaa. Huoltotukea täytyy käyttää nostomekanismin tarkastuksen ja/tai huollon aikana.



#### **VAROITUS**

**Huoltotukea täytyy käyttää nostomekanismin tarkastusten ja/tai huollon ja korjausten aikana. Jos tätä turvamekanismia ei käytetä, seurauksena voi olla kuolema tai vakava vamma.**

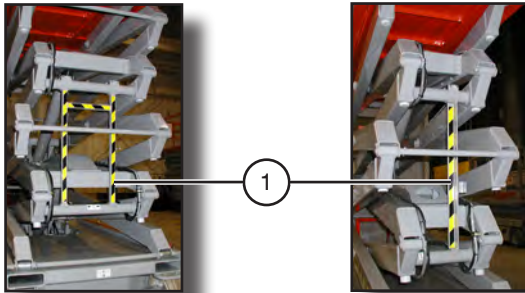

Kuva 3-16. Huoltotuki

#### Huoltotuen esille ottaminen

- Poista kaikki tavara lavalta.
- Nosta lavaa, kunnes tilaa on riittävästi huoltotuen alas kääntämistä varten (kohta 1).
- Käännä huoltotuki alas pystysuoraan asentoon sen säilytyskannattimesta.
- Ota kädet pois saksien alueelta.
- Laske lavaa, kunnes huoltotuen alareuna koskettaa merkittyä poikkitankoa ja huoltotuki tukee saksia.
- Käännä päävirran katkaisin  pois-asentoon.

#### Huoltotuen varastoiminen

- Käännä päävirran katkaisin  päällä-asentoon.
- Nosta lavaa, kunnes se on riittävän korkealla huoltotuen ylös kääntämistä varten.
- Käännä tanko kokonaisuudessaan sen säilytyskannattimeen.
- Laske lava alas.



#### **VAROITUS**

**Älä kurkota saksirakenteen sisään lavan ollessa ylhäällä, jos huoltotuki ei ole paikallaan. Jos tätä vaaraa ei vältetä, seurauksena voi olla kuolema tai vakava vamma.**

### 3.13 Akun huolto

Tämä kappale sisältää ohjeita akun huoltoon ja lataamiseen liittyen. Siinä on myös laturin käyttöön liittyviä ohjeita.

#### 3.13-1 Akkujen huoltotoimenpiteet



#### **VAROITUS**

**Räjähdyksivaara – Pidä pois avotulen ja kipinöiden läheltä. Akkujen lähellä ei saa tupakoida.**



#### **VAROITUS**

**Akkuhappo on äärimmäisen syövyttävää – Käytä sopivia silmä- ja kasvosuojaimia sekä asianmukaisia suojavaatteita. Jos ainetta joutuu iholle, huuhtele välittömästi kylmällä vedellä ja hakeudu lääkärin hoitoon.**

1. Käännä päävirran katkaisin  pois-asentoon.
2. Tarkasta, että akkukotelo on ehjä.
3. Tarkasta kunkin akun nestetaso. Jos levyjen päällä ei ole vähintään 13 mm nestettä, lisää tislattua tai suolapoistettua vettä.
4. Puhdista akun navat ja kaapelien päät huolellisesti napojen puhdistustyökalulla tai teräsharjalla.
5. Varmista, että kaikki akun liitokset ovat kireällä.
6. Vaihda kaikki akut, jotka ovat vioittuneet tai eivät pysty pitämään varausta.
7. Älä käytä muita akkuja kuin asianmukaisen Ah-luokituksen tavallisia lyijyakkuja.



#### **VAROITUS**

**Käytä työlavassa alkuperäisiä tai niitä vastaavia osia ja komponentteja.**

#### 3.13-2 Akkujen lataaminen

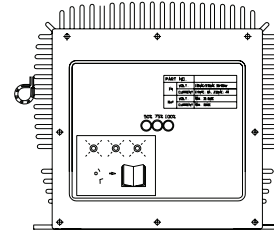

Kuva 3-17. Akkulaturi



#### **VAARA**

**Sähköiskun vaara – Laturia ei saa upottaa veteen. Vaikka laturi onkin vedenpitävä, sitä ei ole tarkoitettu upotettavaksi ja seurauksena voi olla sähköisku.**

1. Huolehdi riittävästä akkujen ja laturin ilmanvaihdosta. Laturin ilmankiertojäähdytyksen toiminta edellyttää riittävän jäähdytysilman saantia. Laturia ei saa peittää peitoilla tai muilla materiaaleilla. Vaikka laturissa onkin suojaus ylikuumentumista vastaan, sen jäähdytysrivat tulee puhdistaa parhaan toiminnan varmistamiseksi, jos ne ovat roskan tukkimat.



#### **VAROITUS**

**Latauksen aikana voi muodostua kipinöitä. Ole varovainen, jos käytät polttoaineita, liuottimia tai muita tulenarkoja aineita laturin tai akkujen lähellä.**

2. Kytke virtalähteen johto oikein maadoitettuun pistorasiaan, jonka jännite ja taajuus on 100 V / 50 tai 60 Hz, 115 V / 50 tai 60 Hz tai 230 V / 50 tai 60 Hz. Laturi tunnistaa automaattisesti syöttöjännitteen suuruuden.

**HUOMIO**

**Jos vaihdat syöttöjännitettä, odota, kunnes kaikki LED-merkkivalot ovat sammuneet, tai vähintään 20 sekuntia, ennen kuin kytket uuden jännitteen.**

3. Latausaikaan vaikuttavat monet tekijät, kuten akun Ah-kapasiteetti, purkautumisaste, akun lämpötila ja kunto (uusi, vanha, viallinen). Yli 240 Ah:n akut voidaan ladata, mutta siihen menee kauemmin.

**VAROITUS**

**Älä irrota laturin tasavirtajohtoja akkujen lähellä laturin ollessa päällä. Syntyvät kipinät voivat räjäyttää akut. Jos laturi täytyy irrottaa, irrota ensin vaihtovirran syöttöjohto pistorasiasta ja irrota vasta sen jälkeen laturin tasavirtaliitännät.**

**VAROITUS**

**Sähköiskun vaara – Älä kosketa laturin tasavirtajohtojen eristämättömiä osia, akkuliitintä tai akun napoja.**

**VAROITUS**

**Tarkasta visuaalisesti ja käsin ennen jokaista käyttökertaa, että tasavirtajohdot ja liittimet ovat hyvässä kunnossa.**

4. Laturi käynnistyy automaattisesti 4–6 sekunnissa. Laturi käynnistyy, vaikka akku olisi lähes tyhjä (vähintään 1 V:n napajännite). LED-merkkivalot osoittavat latauksen edistymisen sen käynnistyttyä.

**Latausasteen LED-valo**

Latausaste	1 <sup>ST</sup> LED	2 <sup>ND</sup> LED	3 <sup>RD</sup> LED
0 – 50 %	Vilkkuu	Ei pala	Ei pala
50 % – 75 %	Palaa	Vilkkuu	Ei pala
75 % – 100 %	Palaa	Palaa	Vilkkuu
100 %	Palaa	Palaa	Palaa

60133AA

Laturi siirtyy tasausvaraustilaan, kun akut on ladattu ja kaikki kolme LED-valoa palavat. Laturi jatkaa lataamista pienellä virralla ja kytkeytyy sitten pois päältä automaattisesti latauksen ollessa suoritettu. Jos kaikki 3 LED-valoa vilkkuvat samanaikaisesti, järjestelmässä on ongelma.

Toimi seuraavien ohjeiden mukaisesti:

**3 LED-valoa vilkkuu samanaikaisesti kerran:**

Lähtöliitännän virhe. Tarkista akun ja laturin välinen liitäntä. Laturin lähtöjohdot eivät ole ehkä kiinni akuissa tai liitännät akkuihin ovat syöpyneet tai löystyneet. Lähtö voi olla oikosulussa väärin tehtyjen akkuliitaintöjen tai puristuneiden johtojen vuoksi. Lähtöjohdot voivat olla akkujen väärissä navoissa. Mikään näistä ongelmista ei vahingoita laturia.

**3 LED-valoa vilkkuu samanaikaisesti kaksi kertaa:**

Laturi ilmoittaa, että vaihtovirtajännite on liian pieni tai suuri. Tarkasta vaihtovirran tulojännite.

**3 LED-valoa vilkkuu samanaikaisesti kolme kertaa:**

Laturi on ylikuumentunut. Toimenpiteitä ei tarvita. Lataus käynnistyy automaattisesti uudelleen laturin jäähtyttyä. Tarkasta, onko laturissa likaa tai roskaa, joka voi heikentää jäähdystystä, ja puhdista se tarpeen mukaan.

**3 LED-valoa vilkkuu samanaikaisesti neljä kertaa:**

Syöttö- tai lähtöpuolen ylivirta. Toimenpiteitä ei tarvita. Laturi korjaa ongelman ja käynnistyy automaattisesti uudelleen.

**100% LED-valo vilkkuu:**

Laturin 18-tuntinen ajastin on keskeyttänyt toiminnan akkuvian vuoksi.

**Akut eivät lataudu täyteen.**

Jos akkuja varataan yön aikana, varmista, ettei vaihtovirtalähdettä kytketä pois päältä yöksi rakennuksen muiden sähkölaitteiden kanssa. Tarkasta akun ja sen kennojen kunto ja kapasiteetin mahdollinen heikkeneminen. Vaihda laturi, jos muita ongelmia ei löydy.

**Verkkovirtapiirin katkaisija tai sulake on palanut.**

Tämän syynä voi olla viallinen katkaisin tai sulake, piirin ylikuormittuminen tai laturiin liittyvä ongelma. Kokeile liittämällä laturi rakennuksen toiseen vaihtovirtapistoraasiaan (eri piirissä). Jos vaihtovirran lähde on kunnossa, laturi on vaihdettava.



Taulukko 4.1 Vakio-ominaisuudet ja lisävarusteet - CE





Mallit	3215	3219	3220	3226	4626	4632
<b>VAKIOLAITTEISTO</b>						
Alustan ohjauskotelo	*	*	*	*	*	*
Värikoodatut ja numeroidut johdot	*	*	*	*	*	*
Tasavirta (VDC)	24	24	24	24	24	24
Kaksoispitojarrut	*	*	*	*	*	*
Trukkitaskut/sidontakohdat/nostokorvakkeet	*	*	*	*	*	*
Saranoidut kaiteet				*	*	*
Ohjaussauva, jossa suhteelliset ajo- ja nostotoiminnot	*	*	*	*	*	*
Turvavyön kiinnittimet	*	*	*	*	*	*
Laskeutumisen varoitusjärjestelmä	*	*	*	*	*	*
Suurin ajettava korkeus	Täysi korkeus	Täysi korkeus	Täysi korkeus	Täysi korkeus	Täysi korkeus	Täysi korkeus
Käyttäjän äänimerkki	*	*	*	*	*	*
Ylikuorman tunnistusjärjestelmä	*	*	*	*	*	*
Lavan ohjauspaneeli	*	*	*	*	*	*
Suojaus kuopilta	*	*	*	*	*	*
Ulosvedettävä jatkokansi (m)	0,9	0,9	0,9	0,9	1,2	1,2
Jousikuormitteinen puolikorkea portti	*	*	*	*	*	*
Ulos käännettävät telineet helpottamaan pääsyä	*	*	*	*	*	*
Kallistushälytin, joka katkaisee ajon tai noston	*	*	*	*	*	*
Matalajännitteinen akkusuojaus	*	*	*	*	*	*
Analoginen ohjausjärjestelmä	*	*	*	*	*	*
Johdotus vaihtovirtapistokkeeseen lavalla	*	*	*	*	*	*
<b>VALINNAINEN LAITTEISTO</b>						
1,8 m:n mekaaninen jatkolava			*			
Kuuluva liikehälytin	*	*	*	*	*	*
Vilkkuva valo	*	*	*	*	*	*
Saranoidut kaiteet	*	*	*			
Ilmaletku lavalle	*	*	*	*	*	*
Sisäänkäynti jousikuormitteiseen täysikorkeaan porttiin	*	*	*	*	*	*
250 Ah akut	*	*	*	*	*	*
Piippuhyllyt	*	*	*	*	*	*
Kipsilevy/lauta -kuljetin	*	*	*	*	*	*

134AB

4





Taulukko 4.2 Omistajan vuositarkastustiedot

										
 Mallinumero: _____ Sarjanumero: _____										
*		20__	20__	20__	20__	20__	20__	20__	20__	20__
**										

1001AA

Tämä tarra sijaitsee leikkauskokoonpanossa. Se on täytettävä vuositarkastuksen suorittamisen jälkeen. Älä käytä nostolavaa, jos tarkastusta ei ole kirjattu viimeksi kuluneen 6 kuukauden aikana.

	Kuva	Kuvaus
*		Tarkastuspäivämäärä
**		Tarkastajan allekirjoitus

Taulukko 4.3a Tekniset tiedot ja ominaisuudet

MALLI	3215	3219	3220	3226
Paino *	1120 kg	1312 kg	1599 kg	1891 kg
Kokonaisleveys	0,81 m		0,83 m	
Kokonaispituus	1,80 m		2,34 m	
Lavankoko (sisällä)	0,66 m x 1,63 m		0,70 m x 2,10 m	
<b>Korkeus</b>				
Työkorkeus	6,5 m	7,8 m	8,0 m	9,9 m
Nostetun lavan korkeus	4,5 m	5,8 m	6,0 m	7,9 m
Lasketun lavan korkeus	0,88 m	0,99 m	0,97 m	1,14 m
Korkeus lava laskettuna (kaiteet ylhäällä)	1,99 m	2,11 m	2,10 m	2,25 m
Ajokorkeus	TÄYSI			
<b>Vakiokäyttöaika</b>				
Nostoaika (ilman kuormaa)	17 s	18 s	27 s	49 s
Laskuaika (ilman kuormaa)	36 s	39 s	40 s	57 s
Nostoaika (nimelliskuorma)	22 s	21 s	33 s	53 s
Laskuaika (nimelliskuorma)	29 s	35 s	28 s	44 s
<b>Runko</b>				
Normaali ajonopeus	3,7 km/h		3,2 km/h	3,2 km/h
Ajonopeus lava nostettuna	1,1 km/h		1,1 km/h	1,1 km/h
Suuren vetomomentin ajonopeus	N/A		1,8 km/h	1,8 km/h
Nousukulma (ylityskulma)	23%	23%	25%	
Renkaat (umpikumi)	12 x 4 x 8		16 x 5 x 12	
<b>Hydrauliöljy</b>				
Tyyppi	ATF Dexron III			
Säiliön tilavuus (litroissa)	10,9		30	

130AC

\* Paino vakiotyyppisellä lavan 0,9 m:n jatko-osalla varustettuna. Katso erityiskäytöt sarjanumerokilvestä.

**Huomautus:**

Päästön äänenpainetaso ei saa ylittää 70 dB(A).

Taulukko 4-3b Tekniset tiedot ja ominaisuudet

MALLI	4626	4632
Paino *	2170 kg	2300 kg
Kokonaisleveys	1,2 m	
Kokonaispituus	2,3 m	
Lavankoko (sisällä)	1,1 m x 2,1 m	
<b>Korkeus</b>		
Työkorkeus	9,9 m	11,8 m
Nostetun lavan korkeus	7,9 m	9,8 m
Lasketun lavan korkeus	1,1 m	1,2 m
Korkeus lava laskettuna (kaiteet ylhäällä)	2,15 m	2,24 m
Korkeus lava laskettuna (kaiteet alhaalla)	1,8 m	1,9 m
Ajokorkeus	TÄYSI	
<b>Vakiokäyttöaika</b>		
Nostoaika (ilman kuormaa)	48 s	50 s
Laskuaika (ilman kuormaa)	45 s	62 s
Nostoaika (nimelliskuorma)	54 s	59 s
Laskuaika (nimelliskuorma)	32 s	49 s
<b>Runko</b>		
Normaali ajonopeus	3,2 km/h	
Ajonopeus lava nostettuna	1 km/h	
Suuren vetomomentin ajonopeus	1,6 km/h	
Nousukulma (ylityskulma)	25%	
Renkaat (umpikumi)	16 x 5 x 12	
<b>Hydrauliöljy</b>		
Tyyppi	ATF Dexron III	
Säiliön tilavuus (litroissa)	30	

131AD

\* Paino vakiotyypisellä lavan 1,2 m:n jatko-osalla varustettuna. Katso erityiskäytöt sarjanumerokilvestä.

**Huomautus:**

Päästön äänenpainetaso ei saa ylittää 70 dB(A).

Taulukko 4.4 Lattian kuormituspaine

MALLI		Työlavan kokonaispaino	Työlavan kokonaiskuorma		
			Pyörä	LCP**	OUP**
		kg	kg	kPa (kN/m <sup>2</sup> )	kPa (kN/m <sup>2</sup> )
3215	vähint.*	1120	448	685,9	7,7
	enint.*	1347	539	742,4	9,2
3219	vähint.*	1312	525	743,4	9,0
	enint.*	1539	615	782,0	10,6
3220	vähint.*	1594	616	758,5	8,5
	enint.*	1950	780	896,5	11,5
3226	vähint.*	1890	746	827,5	10,0
	enint.*	2091	836	896,5	11,5
4626	vähint.*	2170	853	1420,3	8,0
	enint.*	2627	1075	1544,4	10,1
4632	vähint.*	2300	921	1434,1	8,6
	enint.*	2620	1048	1537,5	9,8

133AD

\* vähint. – Koneen kokonaispaino ilman lisävarusteita.

enint. – Koneen paino + kaikki lisävarusteet + täysi kuormitus

\*\* LCP – Paikallinen keskitetty paine (Locally Concentrated Pressure) ilmaisee, kuinka kova työlavan aiheuttama paine on kohdissa, joissa se on suorassa kosketuksessa lattiaan. Lattian pinnan (tiili, matto jne.) on kestävä ilmoitettua arvoa suurempi paine.

OUP – Tasainen kokonaispaine (Overall Uniform Pressure) ilmaisee keskimääräisen kuorman, jonka kone kohdistaa koko sen alla olevaan pintaan. Käyttöpinnan rakenteiden (palkit jne.) on kestävä ilmoitettua arvoa suurempi paine.

#### HUOMAUTUS:

Pinnan kestävä LCP tai OUP vaihtelee rakenteesta riippuen, ja sen määrittää rakennekohtaisesti yleensä insinööri tai arkkitehti.

## Lattian kuormituspaine

## Paikallisesti keskitetty paine (LCP):

Peittoalue = Pituus x Leveys

$$\text{LCP} = 0,4 \times \frac{\text{Nostolavan paino} + \text{kapasiteetti}}{\text{Peittoalue}}$$

## Tasainen kokonaispaine (OUP):

Alustan pinta-ala = Pituus x Leveys

$$\text{OUP} = \frac{\text{Nostolavan paino} + \text{kapasiteetti}}{\text{Alustan pinta-ala}}$$

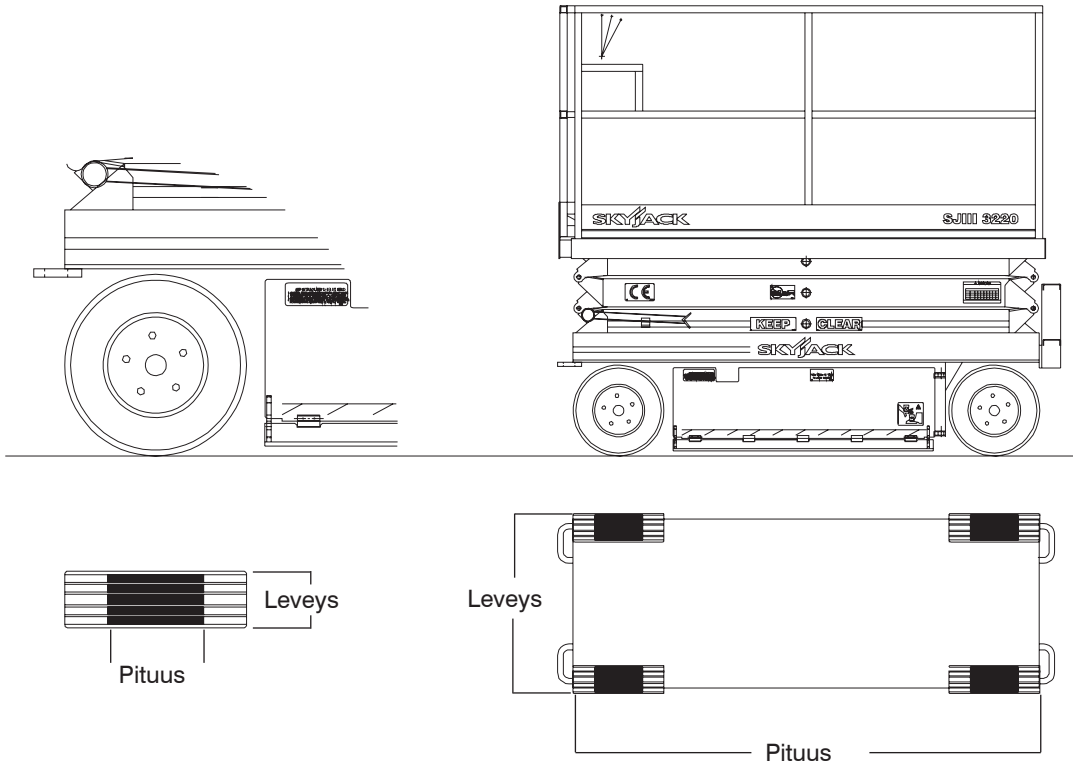
**VAROITUS**

**Erialaisten rengastyypin sekoittaminen tai muunlaisten kuin laitteen mukana toimitettujen renkaiden käyttö voi heikentää laitteen vakautta. Käytä tämän vuoksi vaihtorenkaina ainoastaan alkuperäistä Skyjackin hyväksymää rengastyypin. Jos laitteessa ei käytetä hyväkuntoisia samanlaisia hyväksytyjä renkaita, seurauksena voi olla kuolema tai vakava vamma.**

Taulukko 4.5 Lavan maksimikuormitukset (tasaisesti jakautuneina)

MALLI	Manuaalinen lavan jatko-osa				Mekaanisesti toimiva lavan jatko-osa				Suurin tuulen nopeus	Kallistuksen rajoittimen asetus
	Kokonaiskuormitus		Jatko-osan kuormitus		Kokonaiskuormitus		Jatko-osan kuormitus			
3215	227 kg	2 henkilöä	113 kg	1 henkilö	N/A				Ei tuulta	1,5 x 3,5
	227 kg	1 henkilöä	113 kg	1 henkilö					9,4 m/s	
3219	227 kg	2 henkilöä	113 kg	1 henkilö	N/A				Ei tuulta	1,5 x 3,5
	227 kg	1 henkilöä	113 kg	1 henkilö					9,4 m/s	
3220	408 kg	2 henkilöä	113 kg	1 henkilö	408 kg	2 henkilöä	113 kg	1 henkilö	Ei tuulta	1,5 x 3,5
3226	227 kg	2 henkilöä	113 kg	1 henkilö	N/A				Ei tuulta	1,5 x 3,5
4626	454 kg	2 henkilöä	136 kg	1 henkilö	N/A				12,5 m/s	1,5 x 3,5
4632	317 kg	2 henkilöä	113 kg	1 henkilö	N/A				Ei tuulta	1,5 x 3,5
	317 kg	1 henkilö	113 kg	1 henkilö					9,4 m/s	

132AC

**VAROITUS**

Lava on varustettu kuorman tunnistusjärjestelmällä. Työlavän nimelliskuormitusta ei saa ylittää. Nimelliskuormituksen ylittäminen estää kaikki työlavän normaalit toiminnot ja sen ohjauslaitteiden toiminnan. Normaaliin toimintaan voidaan palata poistamalla liiallinen kuorma lavalta.

## Taulukko 4.6 EY-vaatimustenmukaisuusvakuutus

**EY-vaatimustenmukaisuusvakuutus**

Me, SKYJACK Inc., [\*], vakuutamme omalla vastuullamme, että tuote "saksityyppinen nostolava"

Mallinumero: [\*]

Sarjanumero: [\*]

jota tämä vakuutus koskee, täyttää seuraavien direktiivien vaatimukset:

Konedirektiivi 2006/42/EY

Harmonisoitu eurooppalainen standardi EN280: 2001 + A2:2009

Ilmoitettu laitos: [\*]

EY:n tyyppitarkastustodistuksen nro: [\*]

Direktiivi 2004/108/EY

Harmonisoitu eurooppalainen standardi EN13309:2000

Testauslaboratorio: [\*]

Teknisen rakennetiedoston säilytyspaikka:

[\*]

Yhteisössä sijaitseva valtuutettu edustaja:

[\*]

Myöntämispaikka:

[\*]

Huomautus: Vakuutus mitätöityy, jos muutoksia tehdään ilman lupaa.

Tekninen johtaja  
Testaus ja hyväksyntä

Laatujohtaja

[\*] Tietoja saa nostolavan mukana toimitetusta englanninkielisestä vaatimustenmukaisuusvakuutuksesta.

## Yleishuolto

Kytke akut irti ennen kaikkien korjaustoimien aloittamista kääntämällä päävirtakytkimet  pois-asentoon. Ennalta ehkäisevä huolto on helpoin ja edullisin huoltotapa.

Taulukko 4.7 Huolto- ja tarkastusaikataulu

Suoritusikeys	Päivittäin	3 kuukautta tai 150 tuntia	Vuosittain	Suoritusikeys	Päivittäin	3 kuukautta tai 150 tuntia	Vuosittain
<b>Silmämääräiset ja päivittävät huoltotarkastukset</b>				<b>Nostomekanismi</b>			
Tarrat	A			Huoltotuki	A		<b>B*†</b>
Sähköosat	A			Saksirakenne	A		
Rajakytkimet	A			Saksipuskurit	A		
Hydrauliikkaosat	A			Rullat	A		
Sisääntulopuoli				Nostosylinteri(t)	A		
Päävirkatkaisin	A			<b>Toimintatestit</b>			
Alustan ohjauskytkimet	A			<b>Testaa päävirkatkaisin</b>	A		<b>B*†</b>
Rullausventtiilin nuppi	A			<b>Alustan ohjauspaneeli</b>			
Jarrut	A			Alustan koehätäpysäytys	A		
220V:n pistorasia	A			Testaus poissa päältä/Taso/Alusta -kytkin	A		
Tikkaat	A			Testaa lasku-/neutraali-/nostokytkin	A		
<b>Akkusivuteline</b>				Koehätälasku	A		
Kuopilta suojaava laite	A			Koerullaus	A		
Akkuteline	A			<b>Lavan ohjauspaneeli</b>			
Akkulaturi	A			Lavan koehätäpysäytys	A		
Akku	A			Testaa aktivointiliipaisin	A		
Ohjaussylinteri	A			Testaa ohjaus	A		
Pyörät/renkaat	A			Testaa ajo	A		
Raidetanko (perinteiset mallit)	A			Testaa jarrut	A		
Voitelukohdat	A			Testaa lavan nosto/lasku	A		
<b>Hydrauliikka/sähköisivuteline</b>				Testaa laskeutumisvaroitus	A		
Kuopilta suojaava laite	A			Koekuoppa-anturi	A		
Hydraulisäiliö	A			Testaa merkinantotorvi	A		
Hydrauliöljy	A			Testaa nopeusrajoitus	A		
Hydraulpumppu ja moottori	A						
Sähköpaneeli	A						
Osittaiset ja päätäitteet	A						
Kuorma-/kallistussensori	A						
Hätälaskun hakuvarsi (jos varusteena)	A						
<b>Lava</b>	A						
Tajakoyden kiinnittimet	A						
Lavassa oleva vaihtovirtapistorasia	A						
Lavan ohjauspaneeli	A						
Käyttöoppaat	A						
Lavan mekaanisesti toimivan jatko-osan ohjauspaneeli (jos varusteena)	A						

60598AC-CE

**A** - Suorita silmämääräiset ja päivittävät huoltotarkastukset ja toimintatestit. Katso tämän käyttöoppaan kappaleita 2.3 ja kappaleita 2.4.

**B** - Suorita aikataulun mukainen huoltotarkastus. Katso Huolto- ja kunnostusoppaasta.

\* - Huollon suorittavilla henkilöillä täytyy olla riittävä koulutus ja pätevyys sekä kokemusta mekaanisten laitteiden korjaustoimenpiteistä.

† - Katso Skyjackin internet-sivustolta @ [www.skyjack.com](http://www.skyjack.com) viimeisimmät huoltotiedotteet ennen neljännesvuosittaisen tai vuosittaisen tarkastuksen suorittamista.

**VAROITUS**

**Käytä työlavassa alkuperäisiä tai niitä vastaavia osia ja komponentteja.**



## Taulukko 4.8 Käyttäjän tarkastuslista



Sarjanumero: \_\_\_\_\_

Malli: \_\_\_\_\_

Tuntimittarilukema: \_\_\_\_\_

Päivämäärä: \_\_\_\_\_

Kellonaika: \_\_\_\_\_

Käyttäjän nimi (painokirjaimin): \_\_\_\_\_

Käyttäjän allekirjoitus: \_\_\_\_\_

Jokainen kohta on tarkistettava käyttäen Skyjack-käyttöoppaan asianomaista osaa.  
Kun kukin kohta on tarkistettu, rasti vastaava ruutu.

**P** - SUORITETTU  
**F** - EPÄONNISTUI  
**R** - KORJATTU  
**NA** - EI SAATAVANA

## TARKASTUSTIHEYS

USEIN  
 PÄIVITTÄIN  
 VUOSITTAIN  
 PUOLIVUOSITTAIN

	NA	P	F	R
<b>Visuaaliset ja päivittävät huoltotarkastukset</b>				
<b>Tarrat</b>				
<b>Sähkö</b>				
<b>Rajakytkimet</b>				
<b>Hydrauliikka</b>				
<b>Sisääntulopuoli</b>				
Päävirran katkaisin				
Alustan ohjauskytkimet				
Rullausventtiilin nuppi				
Jarrut				
220 V:n pistorasia				
Tikkaat				
<b>Akkusivuteline</b>				
Kuopilta suojaava laite				
Akkuteline				
Akkulaturi				
Akku				
Ohjaussynterirakenne				
Pyörä-/rengasrakenne				
Raidetanko (perinteiset mallit)				
Voitelukohtat				
<b>Hydrauliikka/sähkösisivuteline</b>				
Kuopilta suojaava laite				
Hydrauliikkasäiliö				
Hydrauliöljy				
Hydraulipumppu ja moottori				
Sähköpaneeli				
Osittaiset ja päätäitteet				
Kuorma-/kallistussensori				
Hätälaskun hakuvarsi (jos varusteena)				
<b>Lavarakenne</b>				
Turvavyön kiinnittimet				
Lavassa oleva vaihtovirtapistorasia				
Lavan ohjauskotelo				
Manuaaliset ohjaimet				
Lavan mekaanisesti toimivan jatko-osan ohjauskotelo (jos varusteena)				

	NA	P	F	R
<b>Nostomekanismi</b>				
Huoltotuki				
Saksirakenne				
Saksipuskurit				
Rullat				
Nostosylinteri(t)				
<b>Toimintatestit</b>				
<b>Päävirran koekatkaisin</b>				
<b>Alustan ohjauskotelo</b>				
Alustan koehätäpysäytys				
Testaus poissa päältä/Taso/Alusta -kytkin				
Testi alempi/Vapaa asento/Nosto -kytkin				
Koehätälasku				
Koerullaus				
<b>Lavan ohjauskotelo</b>				
Lavan koehätäpysäytys				
Koeaktiivointiliipaisin				
Koeohjaus				
Koeajo				
Koejarrut				
Lavan koenosto/-lasku				
Koelaskeutumisvaroitus				
Koekuoppa-anturi				
Koeäänimerkki				
Koenoepusrajoitus				

60600AC-CE

## Huomautus:

Ota tästä sivusta kopio tai käy Skyjackin verkkosivuilla:  
[www.skyjack.com](http://www.skyjack.com), josta saa tulostettavan kopion.

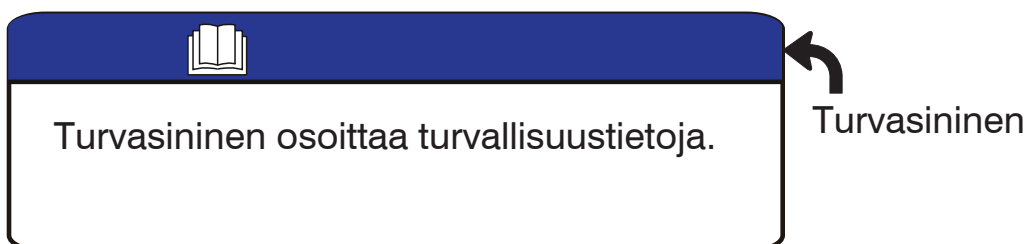
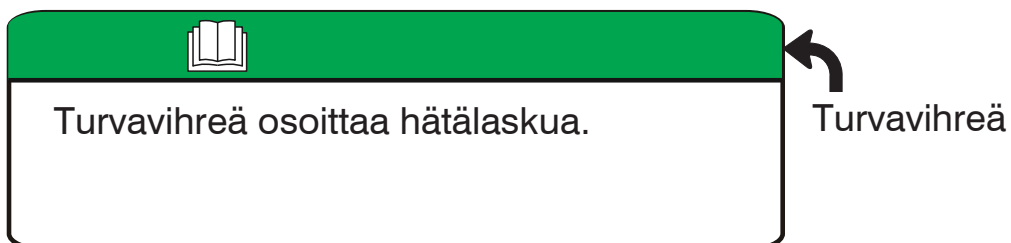
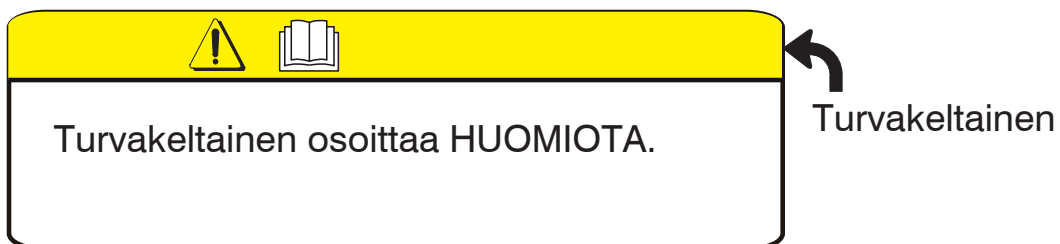
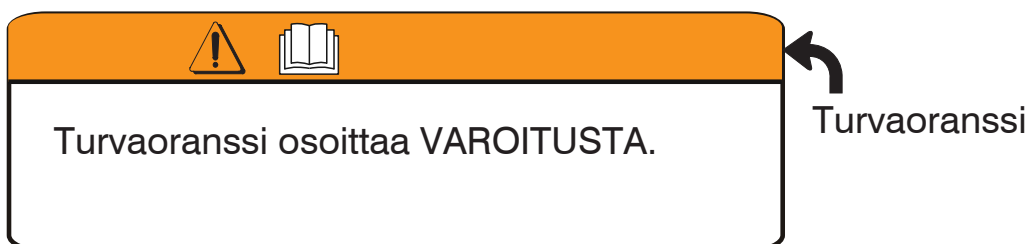
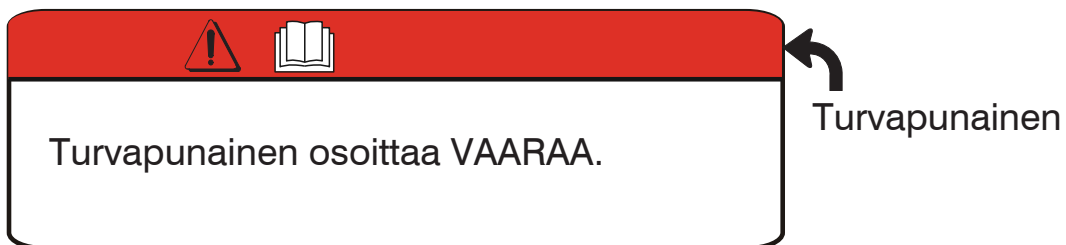

## Etiketin kuvateksti

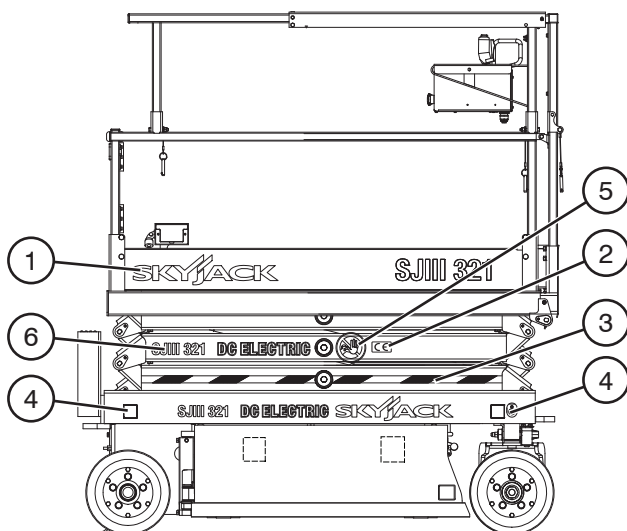

## Tarrat ja nimikilvet - mallit 3215 ja 3219

Oikea puoli



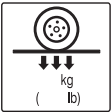

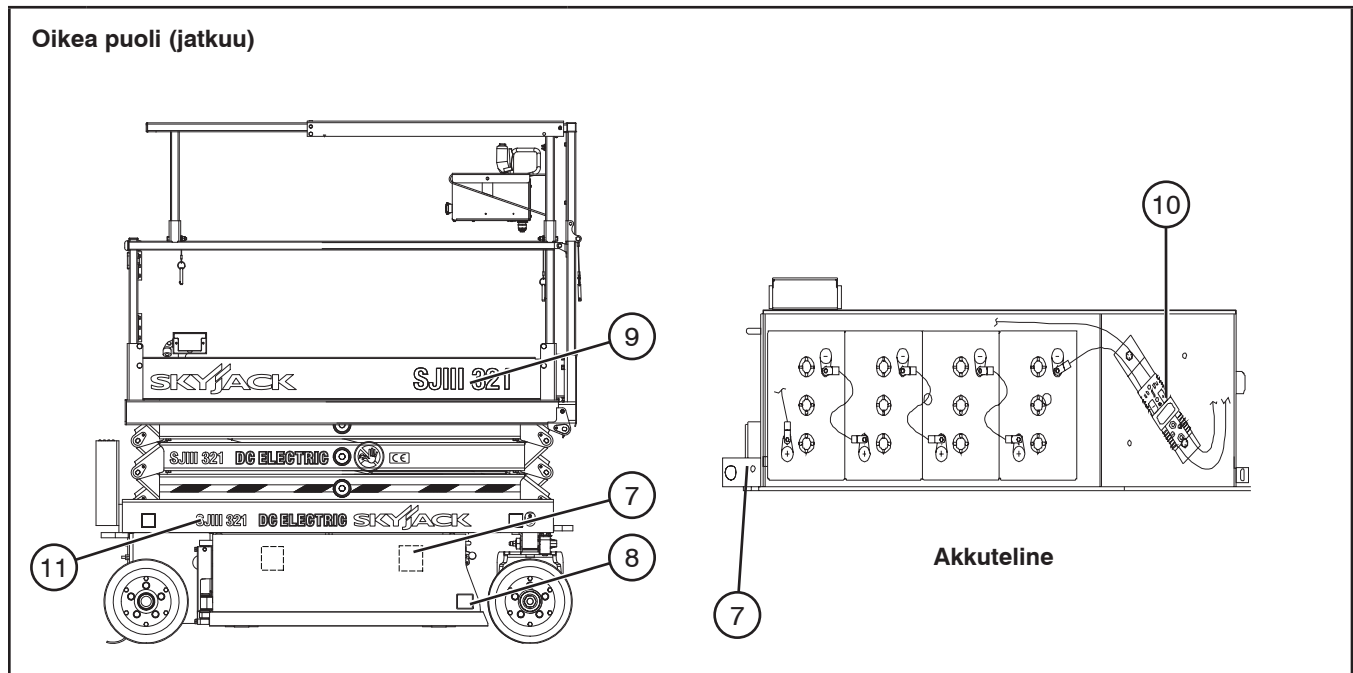

Nro	Tarran kuva	Kuvaus
1		<b>Skyjackin logo</b> Skyjack.
2		<b>"CE"</b> Merkki CE-luokituksesta.
3		<b>Huomioliimanauha</b> Huomionauha.
4		<b>Pyöräkuorma</b> Osoittaa nimellispöräkuorman.
5		<b>Säilytä etäisyys</b> Säilytä etäisyys. Pysy etäällä nostolavasta, kun se on käytössä.
6	<b>SJIII 3215 DC ELECTRIC</b>	<b>Mallinumero*</b> Tuotetunniste *Mallinumero voi vaihdella, se ei välttämättä ole esitetynlainen.

## Tarrat ja nimikilvet - mallit 3215 ja 3219

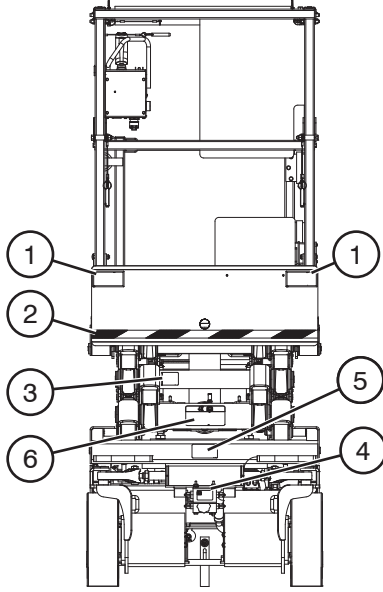

Nro	Tarran kuva	Kuvaus
7		<b>Akun välikappaleet*</b> Sijoita välikappaleet ainoastaan siten, kuin kuvio esittää. *Välikappaleet vaihtelevat eri yksiköissä.
8		<b>Puristumisvaara</b> Vaara – Puristumisvaara.
9		<b>Mallinumero*</b> Tuotetunniste *Mallinumero voi vaihdella, se ei välttämättä ole esitetynlainen.
10		<b>Akun ja laturin kytkentä</b> Kytke laturi akkuihin tässä vaiheessa.
11		<b>Mallinumero*</b> Tuotetunniste *Mallinumero voi vaihdella, se ei välttämättä ole esitetynlainen.

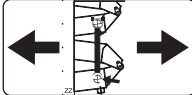

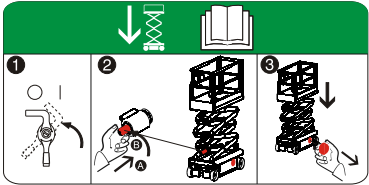
## Tarrat ja nimikilvet - mallit 3215 ja 3219

Etupuoli		
		
Nro	Tarran kuva	Kuvaus
1		<b>Puristumisvaara</b> Vaara – Puristumisvaara.
2		<b>Huomioliimanauha</b> Huomionauha.
3		<b>Huoltotuki</b> Pane huoltotuki tähän.
4		<b>Katso käyttöoppaasta ohjeet vapaapyörätoimenpiteisiin</b> Avaa vapaapyörän mäntä kääntämällä sitä vastapäivään. Sulje vapaapyörän mäntä kääntämällä myötäpäivään.
5		<b>Nosto- ja sidontakohdat</b> Vain näitä kohtia saa käyttää nostamiseen ja sitomiseen.
6		<b>Hätälaskujärjestelmä</b> Katso käyttöopasta. 1. Käännä päävirran katkaisin pois-asentoon. 2. Avaa nostosylinterin pitoventtiili, joka sijaitsee sylinterin pohjassa: (A) työntämällä (B) kääntämällä uritettua nuppia vastapäivään. 3. Laske lava vetämällä hätälaskuventtiiliä, joka sijaitsee hydraulisen alustan ulkopuolella.

## Tarrat ja nimikilvet - mallit 3215 ja 3219

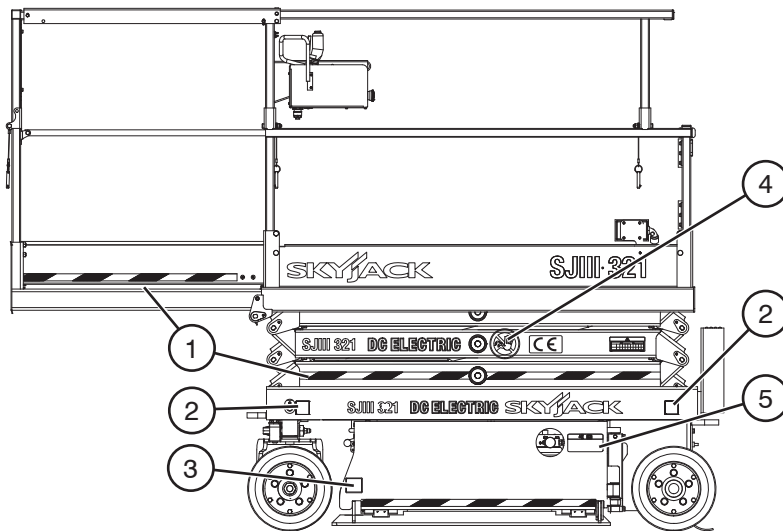
Vasen puoli

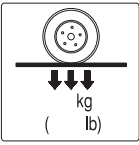

Nro	Tarran kuva	Kuvaus
1		<b>Huomioliimanauha</b> Huomionauha.
2		<b>Pyöräkuorma</b> Osoittaa nimellispöyöräkuorman.
3		<b>Puristumisvaara</b> Vaara – Puristumisvaara.
4		<b>Säilytä etäisyys</b> Säilytä etäisyys. Pysy etäällä nostolavasta, kun se on käytössä.
5		<b>Hätälaskujärjestelmä</b> Katso käyttöopasta. 1. Käännä päävirran katkaisin pois-asentoon. 2. Avaa nostosylinterin pitoventtiili, joka sijaitsee sylinterin pohjassa: (A) työntämällä (B) kääntämällä uritettua nuppia vastapäivään. 3. Laske lava vetämällä hätälaskuventtiiliä, joka sijaitsee hydraulisen alustan ulkopuolella.

## Tarrat ja nimikilvet - mallit 3215 ja 3219

Vasen puoli (jatkuu)

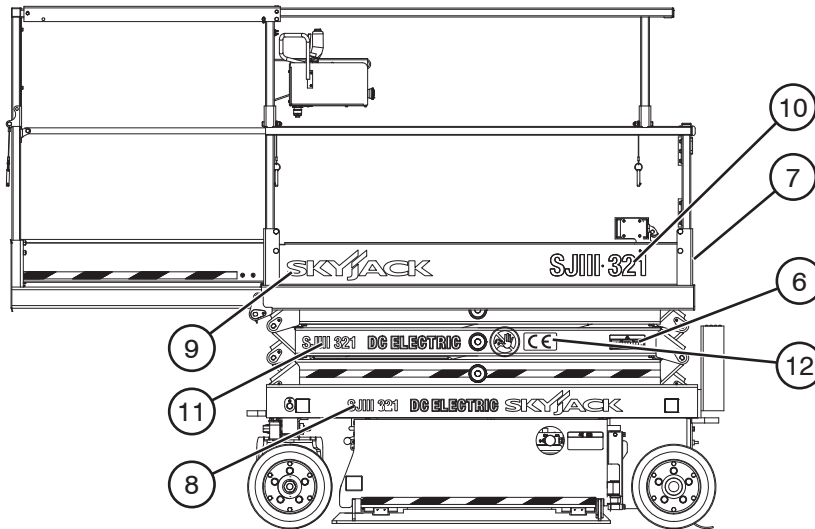

Nro	Tarran kuva	Kuvaus
6		<b>Vuositarkastus</b> Varmista ennen käyttöä, että työlavalle on tehty vuositarkastus.
7		<b>Turvavyön kiinnityskohta</b> Kiinnitä turvavyön kiinnitysköysi tähän.
8		<b>Mallinumero*</b> Tuotetunniste *Mallinumero voi vaihdella, se ei välttämättä ole esitetynlainen.
9		<b>Skyjackin logo</b> Skyjack.
10		<b>Mallinumero*</b> Tuotetunniste *Mallinumero voi vaihdella, se ei välttämättä ole esitetynlainen.
11		<b>Mallinumero*</b> Tuotetunniste *Mallinumero voi vaihdella, se ei välttämättä ole esitetynlainen.
12		<b>"CE"</b> Merkki CE-luokituksesta.

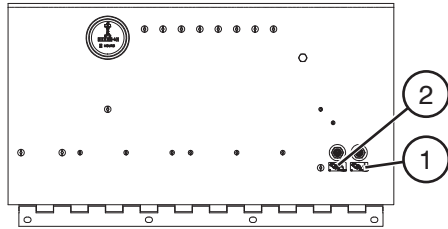

## Tarrat ja nimikilvet - mallit 3215 ja 3219

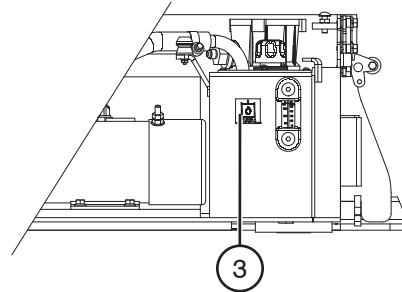

Sähköpaneeli



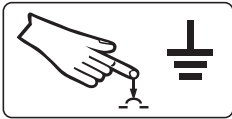

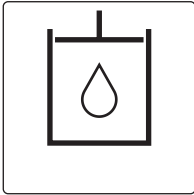



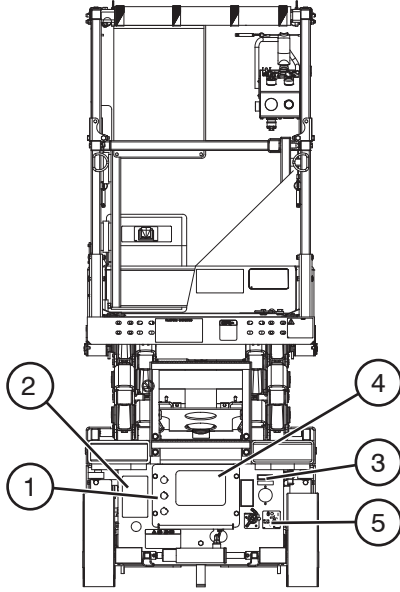
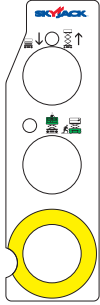

Hydrauliikkateline

Nro	Tarran kuva	Kuvaus
1		<p><b>Maavaroke</b></p> <p>Viritä maavaroke painamalla.</p>
2		<p><b>Virtavaroke</b></p> <p>Viritä virtavaroke painamalla.</p>
3		<p><b>Hydrauliöljy ATF Dexron III</b></p> <p>Hydrauliöljyn vaihtamiseen kelpaa ainoastaan ATF Dexron III.</p>

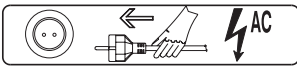
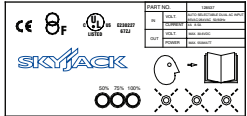
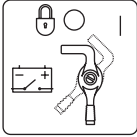

## Tarrat ja nimikilvet - mallit 3215 ja 3219

Takapuoli		
		
Nro	Tarran kuva	Kuvaus
1		<p><b>Alustan ohjauspaneeli</b></p> <p>Valitse  laskeaksesi tai  nostaaksesi lavan.</p> <p>Valitse  lava aktivoitaksesi lavan ohjauslaitteet,  pois-asento ottaaksesi ohjauslaitteet pois käytöstä tai  alusta aktivoitaksesi alustan ohjauspaneelin.</p> <p>Paina  ottaaksesi ohjauslaitteet pois käytöstä.</p>
2		<p><b>Sarjanumerokilpi*</b></p> <p>Tuotteen tunnistus ja tekniset tiedot *Sarjanumerokilvet voivat vaihdella, mutta ne eivät saa olla esitetyntyläiset.</p>
3		<p><b>Kytke lavan vaihtovirtalähde</b></p> <p>Kytke vaihtovirtalähde tähän lavan varustepistorasiaa varten.</p>
4		<p><b>Laturin tiedot</b></p> <p>Laturin tekniset tiedot ja toimintatila; katso käyttöoppaasta.</p>
5		<p><b>Päävirtakatkaisin</b></p> <p>Pane päävirta päälle kääntämällä myötäpäivään; pane päävirta pois kääntämällä vastapäivään; lukitse asentoon panemalla lukko.</p>

## Tarrat ja nimikilvet - mallit 3215 ja 3219

Takapuoli (jatkuu)

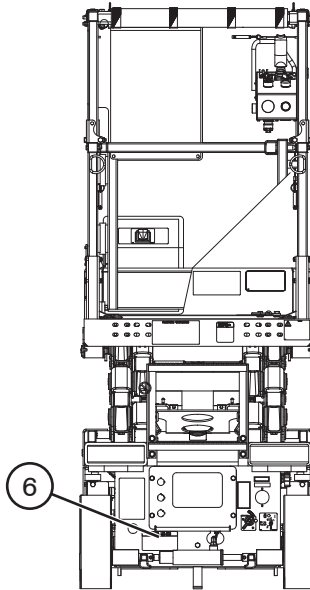

Nro	Tarran kuva	Kuvaus
6		<p><b>Vinssaus/hinaus/työntö</b> Katso käyttöopasta.</p> <ol style="list-style-type: none"> <li>1. Kiillaa tai lukitse pyörät nostolavan vierimisen estämiseksi.</li> <li>2. Käännä päävirran katkaisin pois-asentoon.</li> <li>3. Paikallista jarruventtiili ja pumppaa.</li> <li>4. Paina musta nuppi sisään.</li> <li>5. Pumppaa liikuttamalla punaista nuppia sisään ja ulos, kunnes se tuntuu panevan tukevasti vastaan. Jarru on nyt vapautettu.</li> <li>6. Avaa vapaapyörän mäntä kääntämällä sitä vastapäivään.</li> <li>7. Työnnä/hinaa/vinssaa haluttuun paikkaan.</li> <li>8. Kiillaa tai lukitse pyörät nostolavan vierimisen estämiseksi.</li> <li>9. Palauta jarru vetämällä musta nuppi ulos.</li> <li>10. Sulje vapaapyörän mäntä kääntämällä myötäpäivään.</li> </ol>

## Tarrat ja nimikilvet - mallit 3215 ja 3219

## Takapuoli (jatkuu)

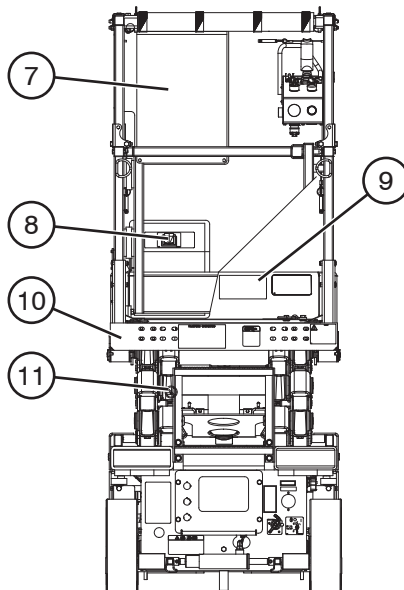

Nro	Tarran kuva	Kuvaus
7		<b>Vaaran tunnistus</b> <b>Katso kappale 1: Turvallisuussäännöt.</b>  Lue ja ymmärrä esitetyt tähän työlavaan liittyvät riskit ennen käyttöä.
8		<b>Käyttöoppaan säilytyslaatikko</b>  Osoittaa käyttöoppaan sijainnin.
9		<b>Lavan kapasiteetti*</b>  Kunkin kokoonpanon nimelliskuorma on osoitettu. Nimelliskuorma sisältää sekä henkilöiden että materiaalin painon. Henkilöiden enimmäismäärä kussakin kokoonpanossa on kuvatulainen. Älä ylitä kokonaispainoa tai henkilöiden enimmäismäärää. Lastaa lava tasaisesti.  *Lavan kapasiteetti vaihtelee eri nostolavojen osalta.
10	<b>NOTICE</b> This machine is equipped with an inverter power supply. The main disconnect switch must be turned OFF at the end of every shift.	<b>Muuntimen kytkin</b>  Käännä muuntimen kytkin pois-asentoon käytön jälkeen.
11		<b>Varoitus – Ei saa muuttaa</b>  Älä muunna rajakytkimiä ja muita turvalaitteita tai poista niitä käytöstä.



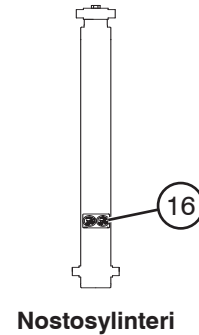
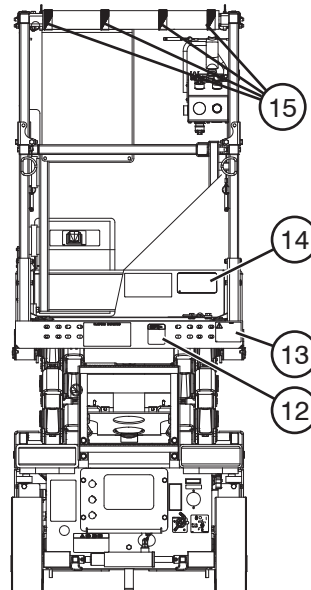

## Tarrat ja nimikilvet - mallit 3215 ja 3219

## Takapuoli (jatkuu)

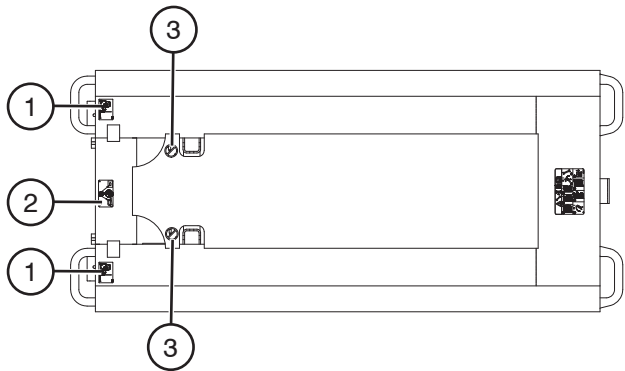
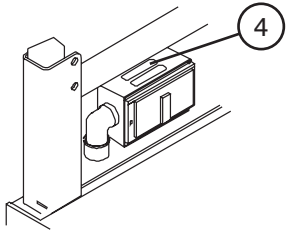
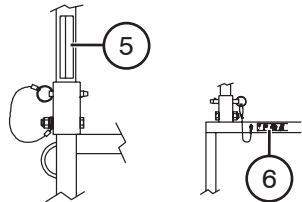
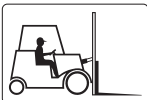

Nro	Tarran kuva	Kuvaus
12		<b>Käyttäjän päivittäinen tarkastus</b> Katso käyttöopasta.  Suorita silmämääräinen tarkastus ja toimintotestin jokaisen vuoron alussa. Katso <a href="#">kappale 4</a> : Huolto- ja tarkastusaikataulu.
13		<b>Ei koruja</b> Huomio – Älä käytä koruja.
14		<b>Vaakasuoran kuorman luokitus*</b> Älä ylitä osoitettua sivukuormaa. Käytä ainoastaan tuulen ollessa alle osoitetun nopeuden. * Vaakasuoran kuorman luokitus voi vaihdella, mutta se ei saa olla esitetyntyylinen.
15		<b>Huomioliimanauha</b> Huomionauha.
16		<b>Suuaukko asennettu</b> Suuaukon asennuksen varoitus.

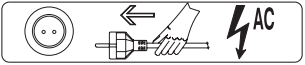
## Tarrat ja nimikilvet - mallit 3215 ja 3219

Yläpuoli		
  <p style="text-align: center;"><b>Pistorasiakotelo</b></p>  <p style="text-align: center;"><b>Kaidetapit</b></p>		
Nro	Tarran kuva	Kuvaus
1		<b>Trukkitasku</b> Nosta työlava panemalla haarukka kokonaan taskuun.
2		<b>Nosto- ja sidontakohdat</b> Vain näitä kohtia saa käyttää nostamiseen ja sitomiseen.
3		<b>Varoitus – Ei saa muuttaa</b> Älä muunna rajakytkimiä ja muita turvalaitteita tai poista niitä käytöstä.
4		<b>Kytke lavan vaihtovirtalähde</b> Kytke vaihtovirtalähde tähän lavan varustepistorasiaa varten.
5		<b>Putoamisvaara - Kaidetapit (Pystysuora)</b> VAROITUS! Putoamisvaara. Varmista, että saranoidut kaiteet on asianmukaisesti varustettu tapeilla.
6		<b>Putoamisvaara - Kaidetapit (Vaakasuora)</b> VAROITUS! Putoamisvaara. Varmista, että saranoidut kaiteet on kiinnitetty tapeilla.

## Tarrat ja nimikilvet - mallit 3215 ja 3219

Yläpuoli (jatkuu)

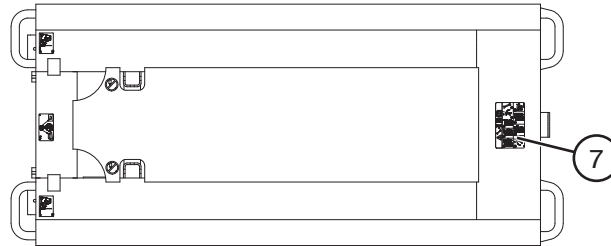

Nro	Tarran kuva	Kuvaus
7		<p><b>Huoltotuen kiinnittäminen tarkastusta ja kunnossapitoa varten.</b> Katso käyttöopasta.</p> <ol style="list-style-type: none"> <li>1. Nosta lavaa, kunnes tilaa on riittävästi huoltotuen alas kääntämistä varten.</li> <li>2. Käännä huoltotuki alas pystysuoraan asentoon sen säilytyskannattimesta. Laske lavaa, kunnes huoltotuen alapää nojaa alempaan ristipalkkiin.</li> <li>3. Huoltotuki on nyt kiinnitetty. (A) Käännä päävirran katkaisin pois-asentoon. (B) Suorita tarkastus/kunnossapito.</li> <li>4. Käännä päävirran katkaisin päällä-asentoon.</li> <li>5. Nosta lavaa, kunnes se on riittävän korkealla huoltotuen ylöskääntämistä varten.</li> <li>6. Käännä huoltotuki ylös ja aseta säilytyskannattimeen.</li> <li>7. Varmista, että lava on laskettu kokonaan alas.</li> </ol>

## Tarrat ja nimikilvet - mallit 3215 ja 3219

## Nostolavan ohjauskonsoli vipukytkimellä

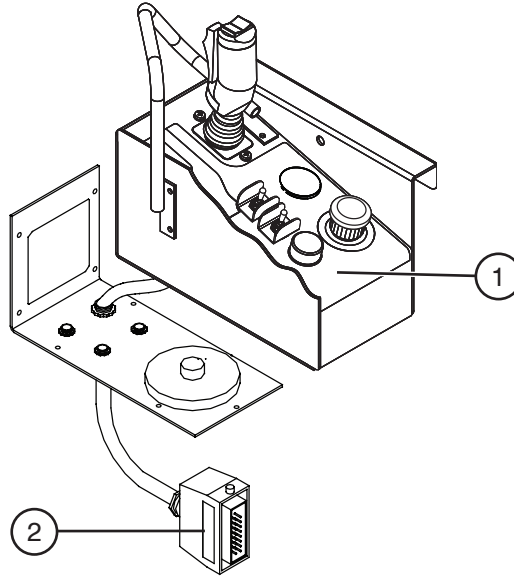

Nro	Tarran kuva	Kuvaus
1		<p><b>Lavan ohjauspaneeli</b></p> <p>Purista  liipaisinta aktivoitaksesi ohjaimen.</p> <p>Käytä  keinukytkintä ohjaamiseen.</p> <p>Liikuta ohjaussauvaa eteenpäin  nostaaksesi tai taaksepäin  laskeaksesi lavaa.</p> <p>Liikuta ohjaussauvaa  eteenpäin ajaaksesi eteenpäin tai  taaksepäin peruuttaaksesi.</p> <p>Valitse  kallistettu ajo (pieni nopeus/suuri vääntömomentti) tai  vaakasuoraan ajo (suuri nopeus/pieni vääntömomentti) -tila.</p> <p>Valitse  nosta-,  pois päältä tai  ajo-tila.</p> <p>Valitse  äänimerkin soittamiseksi.</p> <p>Paina  ohjauslaitteiden ottamiseksi pois käytöstä. Toimintaa osoittava valo kertoo ylempien hallintalaitteiden ja ylipainon tilanteen.</p> <p>Kun valo  vilkkuu, se on merkki ylikuormituksesta.</p> <p>Lue  käyttöohje.</p>
2	<p><b>Hydraulic proportional 3215/19</b></p>	<p><b>Hydrauliikka suhteellinen</b></p> <p>Ohjainkotelon soveltuu käyttöön hydraulisissa suhteellisissa työlavoissa.</p>

## Tarrat ja nimikilvet - mallit 3220, 3226 ja 46xx

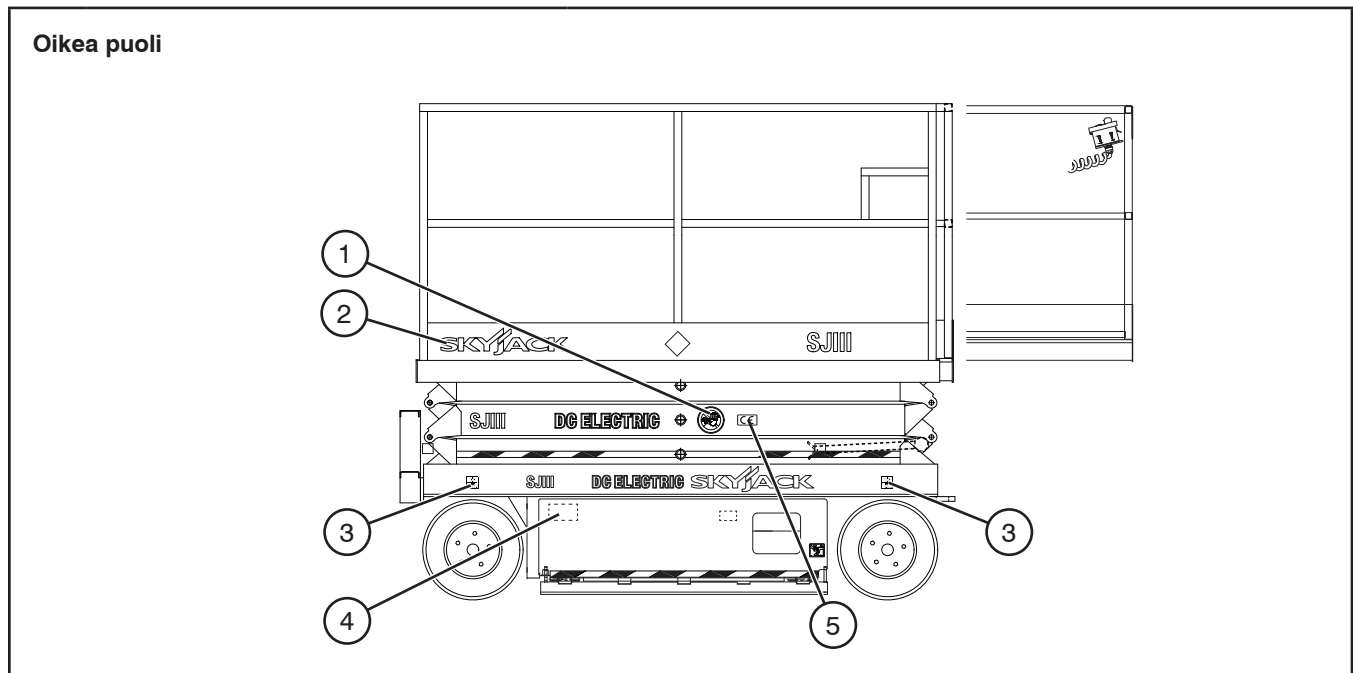

Nro	Tarran kuva	Kuvaus
1		<b>Säilytä etäisyys</b> Säilytä etäisyys. Pysy etäällä nostolavasta, kun se on käytössä.
2		<b>Skyjackin logo</b> Skyjack.
3		<b>Pyöräkuorma</b> Osoittaa nimellispööräkuorman.
4		<b>Varoke</b> Varokkeen sijainti.
5		<b>"CE"</b> Merkki CE-luokituksesta.



## Tarrat ja nimikilvet - mallit 3220, 3226 ja 46xx

Oikea puoli (jatkuu)

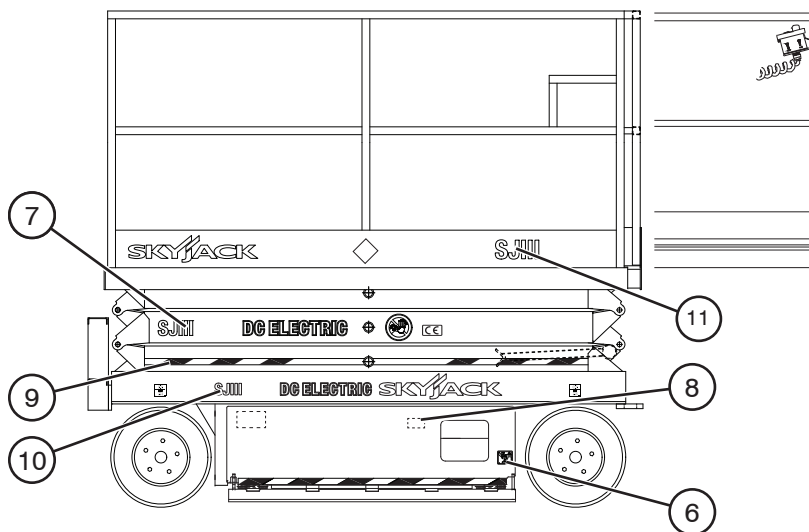

Nro	Tarran kuva	Kuvaus
6		<b>Puristumisvaara</b> Vaara – Puristumisvaara.
7	<b>SJIII 3220 DC ELECTRIC</b>	<b>Mallinumero*</b> Tuotetunniste *Mallinumero voi vaihdella, se ei välttämättä ole esitetynlainen.
8		<b>Akun välikappaleet*</b> Sijoita välikappaleet ainoastaan siten, kuin kuvio esittää. *Välikappaleet vaihtelevat eri yksiköissä.
9		<b>Huomioliimanauha</b> Huomionauha.
10	<b>SJIII 321 DC ELECTRIC SKYJACK</b>	<b>Mallinumero*</b> Tuotetunniste *Mallinumero voi vaihdella, se ei välttämättä ole esitetynlainen.
11	<b>SJIII 3220</b>	<b>Mallinumero*</b> Tuotetunniste *Mallinumero voi vaihdella, se ei välttämättä ole esitetynlainen.

## Tarrat ja nimikilvet - mallit 3220, 3226 ja 46xx

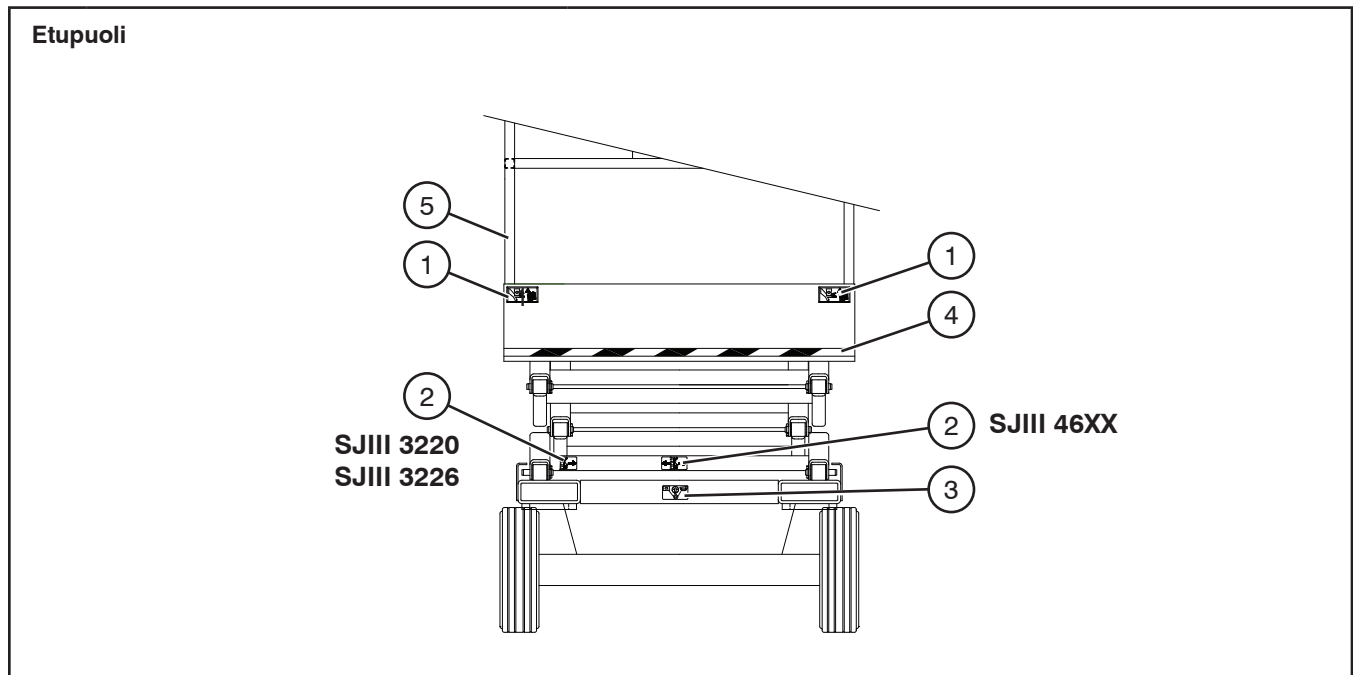

Nro	Tarran kuva	Kuvaus
1		<b>Puristumisvaara</b> Vaara – Puristumisvaara.
2		<b>Huoltotuki</b> Pane huoltotuki tähän.
3		<b>Nosto- ja sidontakohtat</b> Vain näitä kohtia saa käyttää nostamiseen ja sitomiseen.
4		<b>Huomioliimanauha</b> Huomionauha.
5		<b>Turvavyön kiinnityskohta</b> Kiinnitä turvavyön kiinnitysköysi tähän.

## Tarrat ja nimikilvet - mallit 3220, 3226 ja 46xx

Vasen puoli

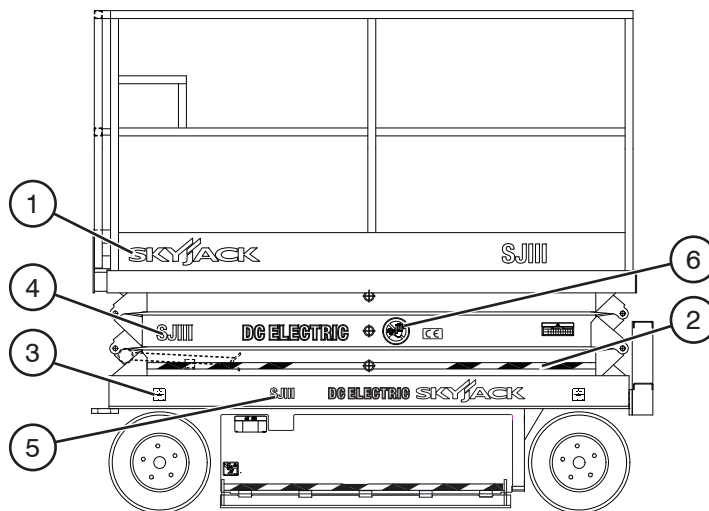



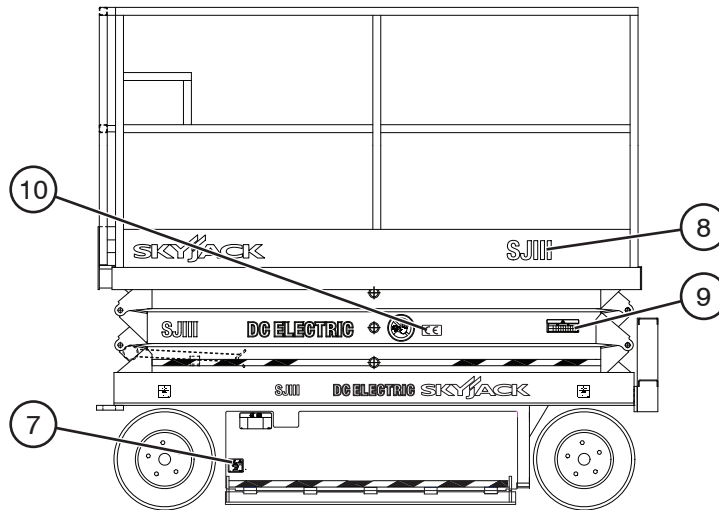

Nro	Tarran kuva	Kuvaus
1		<b>Skyjackin logo</b> Skyjack.
2		<b>Huomioliimanauha</b> Huomionauha.
3		<b>Pyöräkuorma</b> Osoittaa nimellispöräkuorman.
4		<b>Mallinumero*</b> Tuotetunniste *Mallinumero voi vaihdella, se ei välttämättä ole esitetynlainen.
5		<b>Mallinumero*</b> Tuotetunniste *Mallinumero voi vaihdella, se ei välttämättä ole esitetynlainen.
6		<b>Säilytä etäisyys</b> Säilytä etäisyys. Pysy etäällä nostolavasta, kun se on käytössä.

## Tarrat ja nimikilvet - mallit 3220, 3226 ja 46xx

Vasen puoli (jatkuu)

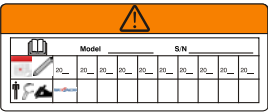

Nro	Tarran kuva	Kuvaus
7		<b>Puristumisvaara</b> Vaara – Puristumisvaara.
8		<b>Mallinumero*</b> Tuotetunniste *Mallinumero voi vaihdella, se ei välttämättä ole esitetynlainen.
9		<b>Vuositarkastus</b> Varmista ennen käyttöä, että työlavalle on tehty vuositarkastus.
10		<b>"CE"</b> Merkki CE-luokituksesta.

## Tarrat ja nimikilvet - mallit 3220, 3226 ja 46xx

Vasen puoli (jatkuu)

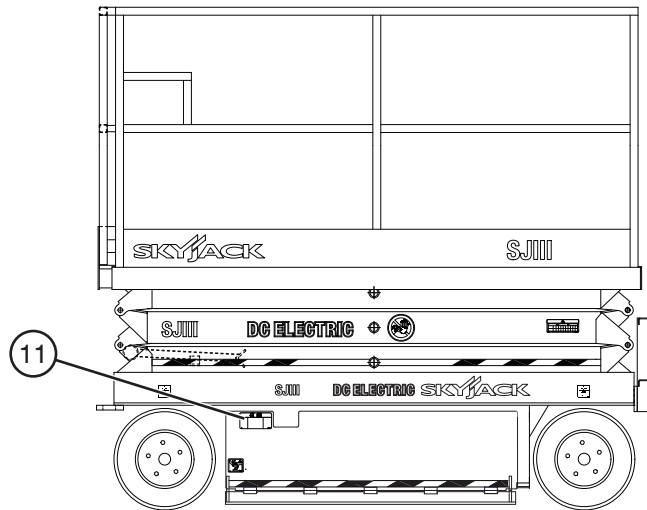

Nro	Tarran kuva	Kuvaus
	<p style="text-align: center;">SJIII 32xx</p>	<p><b>Hätälaskujärjestelmä</b> Katso käyttöopasta.</p> <ol style="list-style-type: none"> <li>1. Käännä päävirran katkaisin pois-asentoon.</li> <li>2. Avaa nostosylinterin pitoventtiili, joka sijaitsee sylinterin pohjassa: <ul style="list-style-type: none"> <li>(A) työntämällä</li> <li>(B) kääntämällä uritettua nuppia vastapäivään.</li> </ul> </li> <li>3. Laske lava vetämällä hätälaskuventtiiliä, joka sijaitsee hydraulisen alustan ulkopuolella.</li> </ol>
11	<p style="text-align: center;">SJIII 46xx</p>	<p><b>Hätälaskujärjestelmä</b> Katso käyttöopasta.</p> <ol style="list-style-type: none"> <li>1. Käännä päävirran katkaisin pois-asentoon.</li> <li>2. Avaa nostosylinterin pitoventtiili, joka sijaitsee sylinterin pohjassa: <ul style="list-style-type: none"> <li>(A) työntämällä</li> <li>(B) kääntämällä uritettua nuppia vastapäivään.</li> </ul> </li> </ol> <p>Avaa ylemmän nostosylinterin pitoventtiili, joka sijaitsee sylinterin pohjassa:</p> <p>käytä tarvittaessa hätälaskusauvaa, joka sijaitsee alustan päällä:</p> <ul style="list-style-type: none"> <li>(A) työntämällä</li> <li>(B) kääntämällä uritettua nuppia vastapäivään.</li> </ul> <ol style="list-style-type: none"> <li>3. Laske lava vetämällä hätälaskuventtiiliä, joka sijaitsee hydraulisen alustan ulkopuolella.</li> </ol>

## Tarrat ja nimikilvet - mallit 3220, 3226 ja 46xx

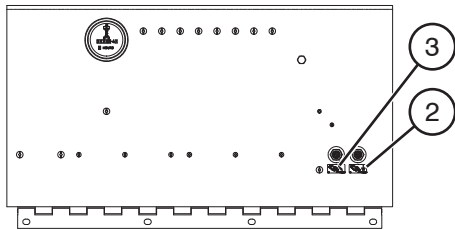



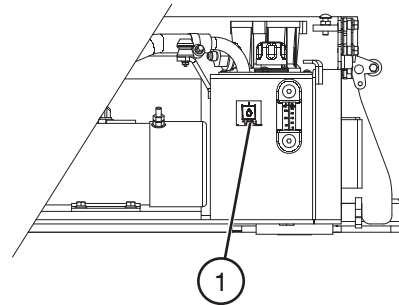

Sähköpaneeli

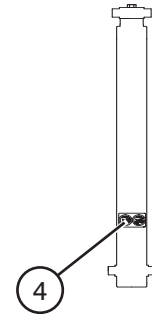

Hydrauliikkateline

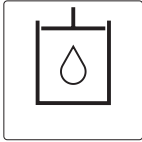

Sylinteri

Nro	Tarran kuva	Kuvaus
1		<b>Hydrauliöljy ATF Dexron III</b> Hydrauliöljyn vaihtamiseen kelpaa ainoastaan ATF Dexron III.
2		<b>Maavaroke</b> Viritä maavaroke painamalla.
3		<b>Virtavaroke</b> Viritä virtavaroke painamalla.
4		<b>Suuaukko asennettu</b> Suuaukon asennuksen varoitus.

## Tarrat ja nimikilvet - mallit 3220, 3226 ja 46xx

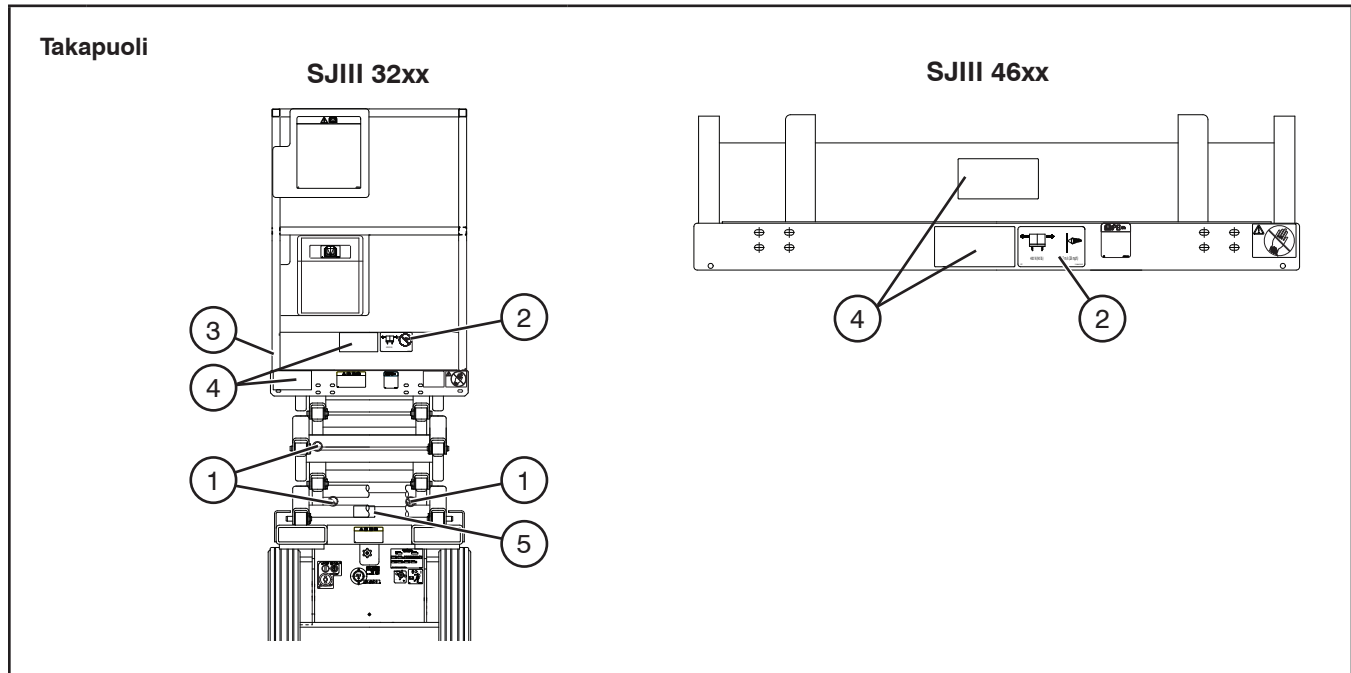

Nro	Tarran kuva	Kuvaus
1		<b>Varoitus – Ei saa muuttaa</b> Älä muunna rajakytkimiä ja muita turvalaitteita tai poista niitä käytöstä.
2		<b>Vaakasuoran kuorman luokitus*</b> Älä ylitä osoitettua sivukuormaa. Käytä ainoastaan tuulen ollessa alle osoitetun nopeuden. * Vaakasuoran kuorman luokitus voi vaihdella, mutta se ei saa olla esitetynlainen.
3		<b>Turvavyön kiinnityskohta</b> Kiinnitä turvavyön kiinnitysköysi tähän.
4		<b>Lavan kapasiteetti*</b> Nimelliskuormitus kussakin kokoonpanossa *Lavan kuormitus vaihtelee eri laitteiden mukaan.

## Tarrat ja nimikilvet - mallit 3220, 3226 ja 46xx

Takapuoli (jatkuu)

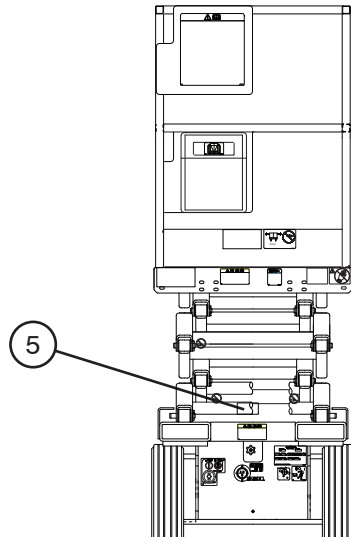

Nro	Tarran kuva	Kuvaus
	<p style="text-align: center;"><b>SJIII 32xx</b></p>	<p><b>Hätälaskujärjestelmä</b> Katso käyttöopasta.</p> <ol style="list-style-type: none"> <li>Käännä päävirran katkaisin pois-asentoon.</li> <li>Avaa nostosylinterin pitoventtiili, joka sijaitsee sylinterin pohjassa:             <ul style="list-style-type: none"> <li>(A) työntämällä</li> <li>(B) kääntämällä uritettua nuppia vastapäivään.</li> </ul> </li> <li>Laske lava vetämällä hätälaskuventtiiliä, joka sijaitsee hydraulisen alustan ulkopuolella.</li> </ol>
5	<p style="text-align: center;"><b>SJIII 46xx</b></p>	<p><b>Hätälaskujärjestelmä</b> Katso käyttöopasta.</p> <ol style="list-style-type: none"> <li>Käännä päävirran katkaisin pois-asentoon.</li> <li>Avaa nostosylinterin pitoventtiili, joka sijaitsee sylinterin pohjassa:             <ul style="list-style-type: none"> <li>(A) työntämällä</li> <li>(B) kääntämällä uritettua nuppia vastapäivään.</li> </ul> </li> <li>Avaa ylemmän nostosylinterin pitoventtiili, joka sijaitsee sylinterin pohjassa:             <ul style="list-style-type: none"> <li>käytä tarvittaessa hätälaskusauvaa, joka sijaitsee alustan päällä:                 <ul style="list-style-type: none"> <li>(A) työntämällä</li> <li>(B) kääntämällä uritettua nuppia vastapäivään.</li> </ul> </li> </ul> </li> <li>Laske lava vetämällä hätälaskuventtiiliä, joka sijaitsee hydraulisen alustan ulkopuolella.</li> </ol>



## Tarrat ja nimikilvet - mallit 3220, 3226 ja 46xx

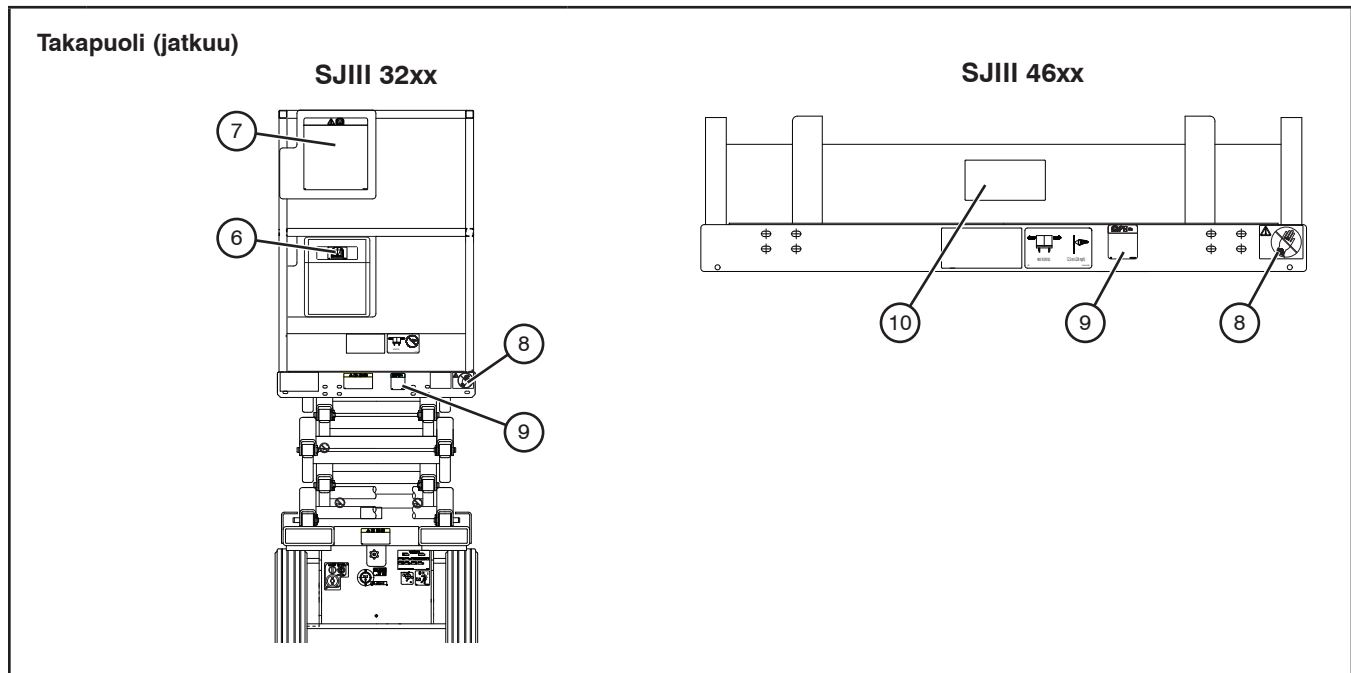

Nro	Tarran kuva	Kuvaus
6		<b>Käyttöoppaan säilytyslaatikko</b> Osoittaa käyttöoppaan sijainnin.
7		<b>Vaaran tunnistus</b> <b>Katso kappale 1: Turvallisuussäännöt.</b> Lue ja ymmärrä esitetyt tähän työalavaan liittyvät riskit ennen käyttöä.
8		<b>Ei koruja</b> Huomio – Älä käytä koruja.
9		<b>Käyttäjän päivittäinen tarkastus</b> Katso käyttöopasta. Suorita silmämääräinen tarkastus ja toimintotestin jokaisen vuoron alussa. Katso <a href="#">kappale 4</a> : Huolto- ja tarkastusaikataulu.
10		<b>Horisontaalinen kuormatehon määrittäminen ja työalavan kapasiteetti*</b> (Ainoastaan malli 4632). Käytä nimellistyökuormitusta eri kokoonpanoissa ainoastaan tuulen ollessa alle osoitetun nopeuden. *Sarjanumerokilvet voivat vaihdella, eivät saata olla samanlaiset kuin kuvassa.

## Tarrat ja nimikilvet - mallit 3220, 3226 ja 46xx

Takapuoli (jatkuu)

SJIII 32xx

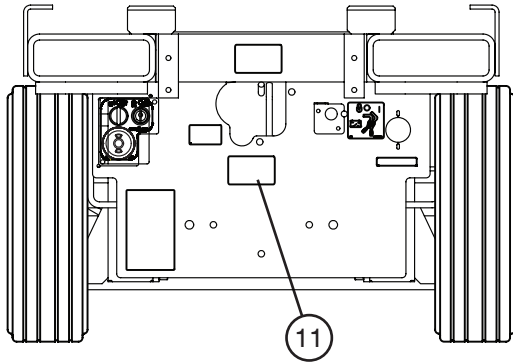

SJIII 46xx

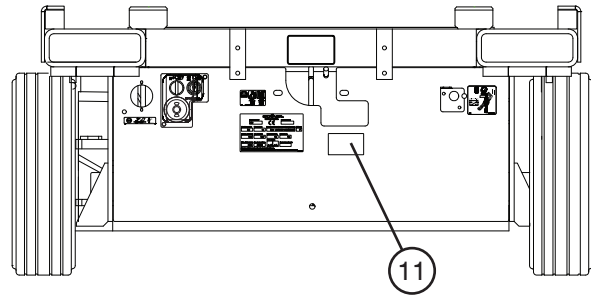

Nro	Tarran kuva	Kuvaus
11		<p><b>Vinssaus/hinaus/työntö</b> Katso käyttöopasta.</p> <ol style="list-style-type: none"> <li>1. Kiilaa tai lukitse pyörät nostolavan vierimisen estämiseksi.</li> <li>2. Käännä päävirran katkaisin pois-asentoon.</li> <li>3. Paikallista jarruventtiili ja pumpkaa.</li> <li>4. Paina musta nuppi sisään.</li> <li>5. Pumpkaa liikuttamalla punaista nuppia sisään ja ulos, kunnes se tuntuu panevan tukevasti vastaan. Jarru on nyt vapautettu.</li> <li>6. Avaa vapaapyörän mäntä kääntämällä sitä vastapäivään.</li> <li>7. Työnnä/hinaa/vinssaa haluttuun paikkaan.</li> <li>8. Kiilaa tai lukitse pyörät nostolavan vierimisen estämiseksi.</li> <li>9. Palauta jarru vetämällä musta nuppi ulos.</li> <li>10. Sulje vapaapyörän mäntä kääntämällä myötäpäivään.</li> </ol>

## Tarrat ja nimikilvet - mallit 3220, 3226 ja 46xx

## Takapuoli (jatkuu)

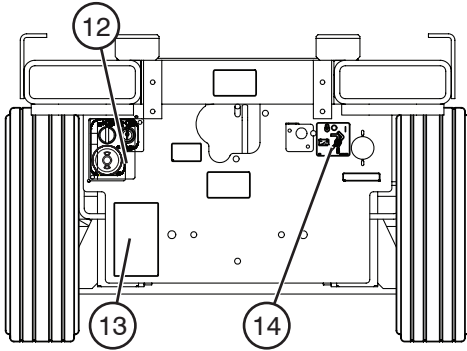

(SJIII 3220 &amp; 3226)

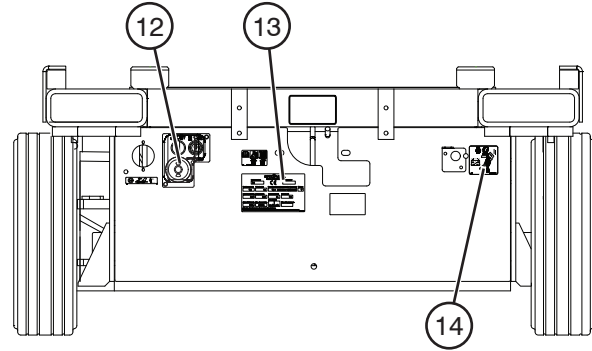

(SJIII 46xx)

Nro	Tarran kuva	Kuvaus
12		<p><b>Alustan ohjauspaneeli</b></p> <p>Valitse  laskeaksesi tai  nostaaksesi lavan.</p> <p>Valitse  lava aktivoitaksesi lavan ohjauslaitteet,  pois-asento ottaaksesi ohjauslaitteet pois käytöstä tai  alusta aktivoitaksesi alustan ohjauspaneelin.</p> <p>Paina  ottaaksesi ohjauslaitteet pois käytöstä.</p>
13		<p><b>Sarjanumerokilpi*</b></p> <p>Tuotteen tunnistus ja tekniset tiedot</p> <p>*Sarjanumerokilvet voivat vaihdella, mutta ne eivät saa olla esitetynlaiset.</p>
14		<p><b>Päävirtakatkaisin</b></p> <p>Pane päävirta päälle kääntämällä myötäpäivään; pane päävirta pois kääntämällä vastapäivään; lukitse asentoon panemalla lukko.</p>

## Tarrat ja nimikilvet - mallit 3220, 3226 ja 46xx

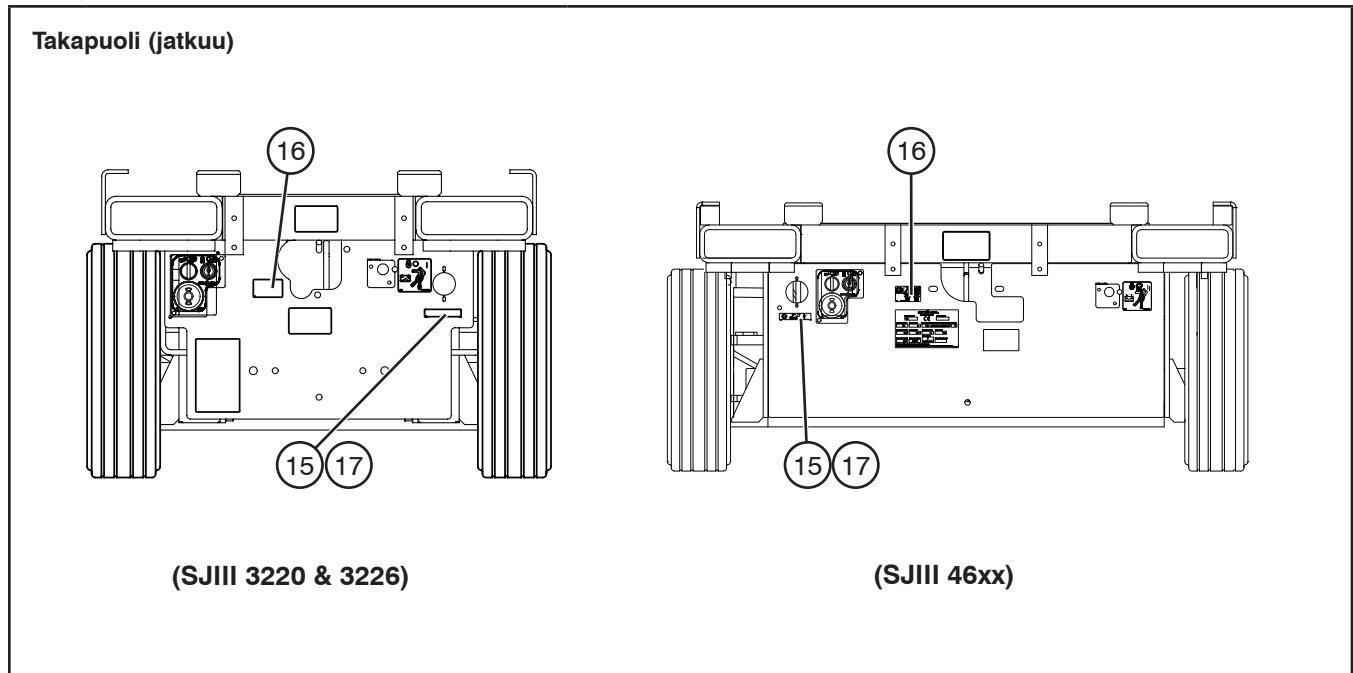

Nro	Tarran kuva	Kuvaus
15		<p><b>Kytke lavan vaihtovirtalähde</b></p> <p>Kytke vaihtovirtalähde tähän lavan varustepistorasiaa varten.</p>
16		<p><b>Katso käyttöoppaasta ohjeet vapaapyörätoimenpiteisiin</b></p> <p>Avaa vapaapyörän mäntä kääntämällä sitä vastapäivään. Sulje vapaapyörän mäntä kääntämällä myötäpäivään.</p>
17		<p><b>Kytke ilmantulo</b></p> <p>Kytke lavan ilmantulo tähän.</p>

## Tarrat ja nimikilvet - mallit 3220, 3226 ja 46xx

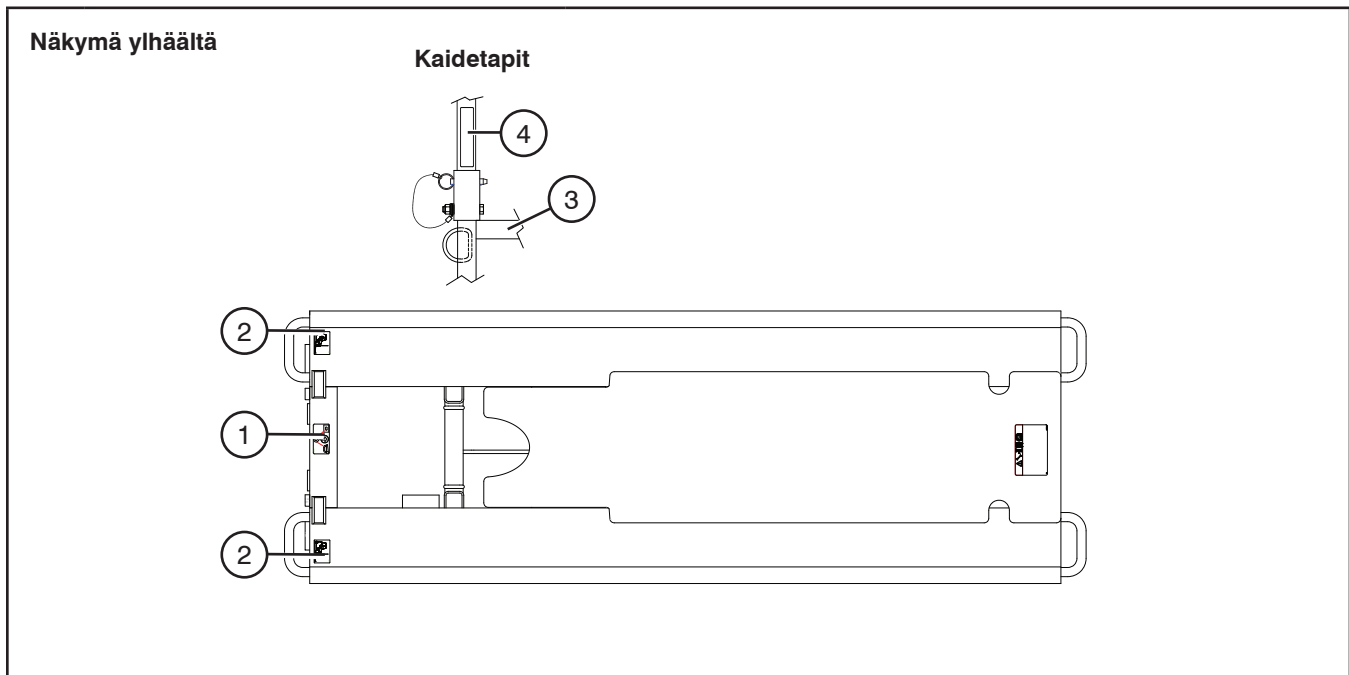

Nro	Tarran kuva	Kuvaus
1		<b>Nosto- ja sidontakohdat</b> Vain näitä kohtia saa käyttää nostamiseen ja sitomiseen.
2		<b>Trukkitasku</b> Nosta työlava panemalla haarukka kokonaan taskuun.
3		<b>Putoamisvaara - Kaidetapit (Vaakasuora)</b> VAROITUS! Putoamisvaara. Varmista, että saranoidut kaiteet on kiinnitetty tapeilla.
4		<b>Putoamisvaara - Kaidetapit (Pystysuora)</b> VAROITUS! Putoamisvaara. Varmista, että saranoidut kaiteet on asianmukaisesti varustettu tapeilla.

## Tarrat ja nimikilvet - mallit 3220, 3226 ja 46xx

Näkymä ylhäältä (jatkuu)

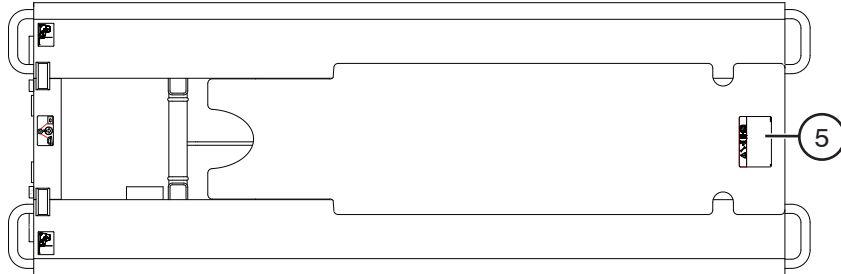

Nro	Tarran kuva	Kuvaus
5		<p><b>Huoltotuen kiinnittäminen tarkastusta ja kunnossapitoa varten.</b> Katso käyttöopasta.</p> <ol style="list-style-type: none"> <li>1. Nosta lavaa, kunnes tilaa on riittävästi huoltotuen alas kääntämistä varten.</li> <li>2. Käännä huoltotuki alas pystysuoraan asentoon sen säilytyskannattimesta. Laske lavaa, kunnes huoltotuen alapää nojaa alempaan ristipalkkiin.</li> <li>3. Huoltotuki on nyt kiinnitetty. (A) Käännä päävirran katkaisin pois-asentoon. (B) Suorita tarkastus/kunnossapito.</li> <li>4. Käännä päävirran katkaisin päällä-asentoon.</li> <li>5. Nosta lavaa, kunnes se on riittävän korkealla huoltotuen ylöskääntämistä varten.</li> <li>6. Käännä huoltotuki ylös ja aseta säilytyskannattimeen.</li> <li>7. Varmista, että lava on laskettu kokonaan alas.</li> </ol>

## Tarrat ja nimikilvet - mallit 3220, 3226 ja 46xx

## Nostolavan ohjauskonsoli vipukytkimellä

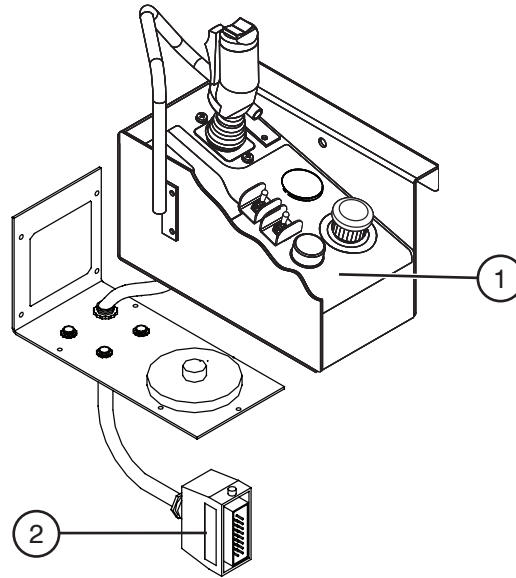



Nro	Tarran kuva	Kuvaus
1		<p><b>Lavan ohjauspaneeli</b></p> <p>Purista  liipaisinta aktivoitaksesi ohjaimen.</p> <p>Käytä  keinukytkintä ohjaamiseen.</p> <p>Liikuta ohjaussauvaa eteenpäin  nostaaksesi tai taaksepäin  laskeaksesi lavaa.</p> <p>Liikuta ohjaussauvaa  eteenpäin ajaaksesi eteenpäin tai taaksepäin peruuttaaksesi. </p> <p>Valitse  kallistettu ajo (pieni nopeus/suuri vääntömomentti) tai vaakasuoraan ajo (suuri nopeus/pieni vääntömomentti) -tila. </p> <p>Valitse  nosta-,  pois päältä tai  ajo-tila.</p> <p>Valitse  äänimerkin soittamiseksi.</p> <p>Paina  ohjauslaitteiden ottamiseksi pois käytöstä. Toimintaa osoittava valo kertoo ylempien hallintalaitteiden ja ylipainon tilanteen.</p> <p>Kun valo  vilkkuu, se on merkki ylikuormituksesta.</p> <p>Lue  käyttöohje.</p>
2	<p><b>HYDRAULIC PROPORTIONAL</b></p>	<p><b>Hydrauliikka suhteellinen</b></p> <p>Ohjainkotelon soveltuu käyttöön hydraulisissa suhteellisissa työlavoissa.</p>

## Tarrat ja nimikilvet - mallit 3220, 3226 ja 46xx

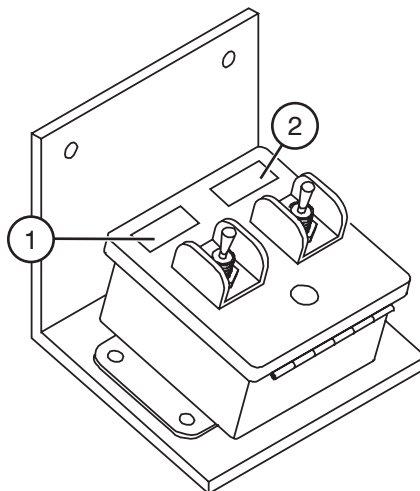
Ohjauskotelo - Lavan mekaanisesti toimiva jatko-osa

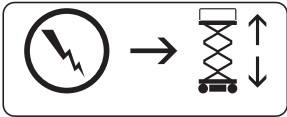
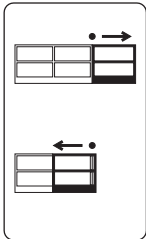

Nro	Tarran kuva	Kuvaus
1		<p><b>Noston aktivointi</b></p> <p>Valitse aktivoitaksesi nostotilan.</p>
2		<p><b>Lavan mekaanisesti toimivan jatko-osan pidentäminen/lyhentäminen</b></p> <p>Valitse  pidentääksesi tai  lyhentääksesi lavan mekaanisesti toimivaa jatko-osaa.</p>









Luotettavia nostoratkaisuja ihmisiltä, jotka välittävät.

[www.skyjack.com](http://www.skyjack.com)