



KÄYTTÖOPAS (CE)

# ROUGH TERRAIN SCISSORS

MALLIT **SJ6832 RTE**

194392AE-ZE tammikuu 2018

**SKYJACK**

## **Tämä käyttöopas perustuu sarjanumeroihin:**

SJ6832 RTE 37 300 175 & suurempi

Katso verkkosivulta ([www.skyjack.com](http://www.skyjack.com)) vanhemmat sarjanumerot.

### **Skyjack Service Center**

3451 Swenson Ave. St. Charles,  
Illinois, 60174 USA  
Puhelin: 630-262-0005  
Maksuton puhelu: 1-800-275-9522  
Faksi: 630-262-0006  
Sähköposti: [service@skyjack.com](mailto:service@skyjack.com)

### **Osat (Pohjois-Amerikka)**

Maksuton puhelu: 1-800-965-4626  
Maksuton faksi: 1-888-782-4825  
Sähköposti: [parts@skyjack.com](mailto:parts@skyjack.com)

### **Skyjack Australia Pty Ltd.**

Unit 1, 35 Honeycomb Drive  
Eastern Creek  
New South Wales 2766  
Australia  
Puh.: +61 (0) 2 9854 0700  
Faksi: +61 (0) 2 9854 0777

### **Osat & huolto (Eurooppa)**

Unit 1 Maes Y Clawdd,  
Maesbury Road Industrial Estate  
Oswestry, Shropshire SY10 8NN UK  
Puhelin: +44-1691-676-235  
Faksi: +44-1691-676-238  
Sähköposti: [info@skyjackeurope.co.uk](mailto:info@skyjackeurope.co.uk)

### **Skyjack Brasil**

Alameda Júpiter, 710  
American Park Empresarial  
Indaiatuba, SP, Brasil 13347-653  
Puhelin: +55 19 3936 0132

Varoitussymboli on merkki nostolavassa, turvakilvissä, käyttöoppaissa ja muualla olevista tärkeistä turvallisuutta koskevista ilmoituksista. Kun näet tämän symbolin, ole varuillasi mahdollisen loukkaantumisen- tai hengenvaaran varalta. Noudata turvallisuutta koskevassa ilmoituksessa annettuja ohjeita.



**Tämä varoitussymboli tarkoittaa Huomio!**  
**Ole varuillasi! Kyseessä on oma turvallisuutesi.**



#### **VAARA**

**VAARA on ilmoitus vaarallisesta tilanteesta, josta voi olla seurauksena kuolema tai vakava vamma, ellei sitä vältetä.**



#### **VAROITUS**

**VAROITUS on ilmoitus uhkaavasta tilanteesta, josta voi olla seurauksena kuolema tai vakava vamma, ellei sitä vältetä.**



#### **HUOMIO**

**HUOMIO on ilmoitus uhkaavasta tilanteesta, josta voi seurata lievä tai kohtalainen vamma, ellei sitä vältetä. Sitä voidaan käyttää varoittamaan myös vaarallisista toimenpiteistä.**

#### **TÄRKEÄÄ**

**TÄRKEÄÄ on ilmoitus menettelytavasta, joka on tärkeä turvallisen käytön kannalta ja jonka noudattamatta jättämisestä voi olla seurauksena nostolavan toimintahäiriö tai vaurioituminen.**

Alkuperäiset ohjeet englannin kielellä.

## Sisältö

<b>Kappale 1 - Nostolavaa koskevia tietoja</b> .....	<b>5</b>
Lue ja ota huomioon .....	5
Turvallisuusohjeet .....	6
<b>Kappale 2 - Tutustuminen</b> .....	<b>11</b>
2.1 Tutustuminen SJ68RTE-sarjaan .....	11
2.2 Komponenttien tunnistus .....	12
2.3 Silmämääräiset ja päivittäiset huoltotarkastukset .....	16
2.4 Toimintatestit .....	23
2.5 Vinssaus ja hinaus .....	33
2.6 Häätälaskujärjestelmä .....	34
<b>Kappale 3 - Käyttö</b> .....	<b>35</b>
3.1 Yleistä .....	35
3.2 Pääosat .....	36
3.3 Päärakenteet .....	37
3.4 Sarjanumerokilpi .....	37
3.5 Komponenttien tunnistus .....	38
3.6 Komponentin tunnistaminen (Vapaaehtoiset varustukset/lisälaitteet) .....	40
3.7 Käyttäjän vastuu .....	47
3.8 Käynnistys .....	48
3.9 Suojakaiteen taittaminen .....	55
3.10 Lastaaminen ja tyhjentäminen .....	57
3.11 Nostolavan siirtäminen oviaukon läpi .....	59
3.12 Huoltotukimenettely .....	61
3.13 Akun huolto .....	62
<b>Kappale 4 - Taulukot</b> .....	<b>65</b>
Taulukko 4.1 Perustoiminnot ja lisätoiminnot .....	65
Taulukko 4.2 Määritykset ja toiminnot .....	66
Taulukko 4.3 Omistajan vuositarkastustiedot .....	67
Taulukko 4.4 Lavan enimmäiskapasiteetit (tasaisesti sijoitettuna) .....	68
Taulukko 4.5 Lattian kuormituspaine .....	69
Taulukko 4.6 Käyttäjän päivittäinen tarkastuslista .....	71
Taulukko 4.7 EY-vaatimustenmukaisuusvakuutus .....	72
<b>Kappale 5 - Tarrat</b> .....	<b>73</b>
<b>Kappale 6 - Sjjackin ominaisuuksia</b> .....	<b>97</b>

**SKYJACK** parantaa ja laajentaa jatkuvasti laitteidensa ominaisuuksia, minkä vuoksi teknisiä tietoja ja mittoja voidaan muuttaa ilmoittamatta.

### Nostolavan määrittäminen

Nostolava on liikkuva laite, jossa on lava. Lavan asentoa voidaan säätää ja maan tasolta lavaa tukee tukirakenne.

### Laitteen käyttötarkoitus

SKYJACK Rough Terrain Compact Electric -sarjan nostolavat on tarkoitettu henkilöiden, työkalujen ja materiaalien kuljettamiseen ja nostamiseen yläpuolella oleviin työkohteisiin.

### Laitteen käyttö

Nostolava on erittäin helposti ohjattava liikkuva työasema. Nostolavan nosto ja lava ylhäällä ajaminen on sallittua vain tukevalla ja tasaisella pinnalla. Nostolavalla voidaan ajaa epätasaisessa maastossa vain, jos lava on täysin laskettu.

### Käyttöopas

Käyttöopas on olennainen osa nostolavaa. Se on erittäin tärkeä tapa antaa tarvittavat turvallisuustiedot laitteen käyttäjille. Tämän käyttöoppaan täydellinen ja luettavissa oleva kopio on pidettävä aina nostolavassa olevassa oppaan säilyttämiseen tarkoitettussa säänkestävässä säilytyslaatikossa.

### Käyttäjä

Käyttäjän on luettava ja ymmärrettävä sekä tämä käyttöopas että lavassa oleva turvakilpi ja kaikki muut tässä käyttöoppaassa ja nostolavassa olevat varoitukset. Vertaa nostolavassa olevia kilpiä ja tarroja tässä käyttöoppaassa oleviin kilpiin ja tarroihin. Vaihda välittömästi kaikki puuttuvat tai vahingoittuneet kyltit ja tarrat.

### Huoltopalveluohjelma ja takuu

SKYJACK takaa, ettei missään uudessa SJRT Compact Electric -sarjan nostolavassa ole viallisia osia tai valmistusvikoja ensimmäisen 24 kuukauden aikana. Paikallinen SKYJACK-edustajasi vaihtaa tai korjaa viallisen osan perimättä maksua osista tai työstä. Ota yhteyttä SKYJACKin huolto-osastoon halutessasi tietoja takuun jatkamisesta tai poikkeuksista.

### Lisävarusteet

SKYJACK-nostolava on suunniteltu siten, että siihen sopii erilaisia lisävarusteita. Ne on lueteltu kohdassa "Vakio-ominaisuudet ja lisävarusteet" [taulukossa 4.1](#). Näiden lisävarusteiden (jos varusteena) käyttöohjeet on annettu tämän oppaan [kappaleessa 3](#).

Jos sinulla on kysyttävää osista ja järjestelmistä, jotka eivät ole vakiovarusteita, voit ottaa yhteyttä SKYJACKin huolto-osastoon:

☎ : 44-1691-676-235

📠 : 44-1691-676-238

Muista myös ilmoittaa kunkin kyseessä olevan laitteen malli- ja sarjanumerot.

### Tämän käyttöoppaan soveltamisala

- Tämä käyttöopas koskee [taulukossa 4.1](#) lueteltuja CE-version mukaisia SJRT Compact Electric -sarjan nostolavoja.  
CE-merkitty laite noudattaa konedirektiiviä 2006/42/EY ja EMC-direktiiviä 2014/30/EU.
- Käyttäjien tulee noudattaa tämän nostolavan käyttöön liittyviä kansallisia ja paikallisia terveys- ja turvallisuussäännöksiä.

**VAROITUS**

**Nostolavan käyttöön liittyvien vaadittujen vastuiden noudattamatta jättäminen voi aiheuttaa hengenvaaran tai vakavan vamman!**

**Käyttäjän turvallisuutta koskevia muistutuksia**

St. Paul Travelersin suorittaman tutkimuksen mukaan suurin osa onnettomuuksista johtuu yksinkertaisten ja perustavanlaatuisten turvallisuusohjeiden ja varotoimien noudattamatta jättämisestä.

Olet itse varovaisena käyttäjänä paras suoja onnettomuuksia vastaan. Sen vuoksi tätä nostolavaa tulee käyttää asianmukaista varovaisuutta noudattaen. Tämän käyttöoppaan seuraavat sivut on luettava ja ymmärrettävä täysin ennen nostolavan käyttöä.

Terve järki neuvoo käyttämään suojavaatteita koneiden parissa tai niiden lähellä työskenneltäessä. Suojaa silmät, korvat, kädet, jalat ja ruumis käyttämällä asianmukaisia suojavarusteita.

Kaikenlainen alkuperäisen rakenteen muuttaminen on ehdottomasti kielletty ilman SKYJACKIN kirjallista lupaa.

**Sähköiskuvaara**

**Tämä nostolava ei ole sähköisesti eristetty.** Muista aina turvaväli virtajohtojen ja alla listattujen osien välillä. Käyttäjän on sallittava lavan keinuminen, heiluminen ja painuminen. **Tämä nostolava ei tarjoa suojaa sen kanssa kosketuksiin joutuilta tai lähellä olevilta sähköjohtimilta.**

**NOSTOLAVAA EI SAA KÄYTTÄÄ MAADOITUKSEEN HITSAUKSESSA.  
NOSTOLAVAA EI SAA KÄYTTÄÄ UKONILMAN TAI MYRSKYN AIKANA.  
ÄLÄ KÄYTÄ NOSTOLAVAA LÄHELLÄ VOIMANSIIRTOLINJOJA. SÄILYTÄ VÄHIMMÄISTURVAVÄLI KAIKKIIN  
JÄNNITTEELLISIIN VOIMANSIIRTOLINJOIHIN.**

**VAARA**

Varo voimansiirtolinjoja

**Vähimmäisturvaväli****CE-ohje**

”Yläpuolella olevien linjojen aiheuttaman vaaran välttäminen”

**Omassa maassa voimassa olevia säännöksiä ja määräyksiä on noudatettava tarkasti.**

**JOS TÄTÄ VAARAA EI VÄLTETÄ, SEURAUKSENA VOI OLLA KUOLEMA TAI VAKAVA VAMMA.**

60023AE-CE

### Turvallisuuteen liittyviä varoituksia

Tunne ja ymmärrä varoitukset, ennen kuin siirryt käyttöoppaan seuraavaan kappaleeseen.



#### VAROITUS

**Seuraavien varoitusten laiminlyöminen voi aiheuttaa kaatumis-, putoamis- tai puristumisvaaran tai muun vaaran ja johtaa kuolemaan tai vakavaan loukkaantumiseen.**

- **TUNNE** kaikki konetta ja työmaata koskevat kansalliset ja paikalliset säännökset.
- **KÄÄNNÄ** päävirran katkaisin  pois-asentoon, kun työlavaa ei valvota. Estä nostolavan luvaton käyttö irrottamalla avain.
- **KÄYTÄ** kaikkia saamiasi tai työolosuhteiden vaatimia suojavaatteita ja henkilökohtaisia suojarusteita.

- **ÄLÄ** käytä löysiä vaatteita, riippuvia solmioita, huiveja, sormuksia, rannekelloja tai muita koruja tätä nostolavaa käyttäessäsi.



- **VARO** takertumista köysiin, johtoihin ja letkuihin.



- **VARO** putoamista. Pysy suojavaatteiden sisäpuolella.



- **ÄLÄ** nosta nostolavaa tai käytä sitä nostettuna tuulisissa tai puuskaisissa olosuhteissa, jotka ylittävät rajat, jotka on määritetty [kappaleessa 4, taulukossa 4.4.](#)



- **ÄLÄ** suurena lavan poikkipinta-alaa. Tuulelle alttiin alan suurentaminen heikentää nostolavan vakautta. Vältä pitämästä lavalla kankaita tms., kun lava on nostettu.



- **ÄLÄ** nosta nostolavaa, jos se ei ole kovalla, tasaisella alustalla.

- **ÄLÄ** aja nostettuna lähellä minkään tyyppisiä painaumia tai kuoppia, lastauslaitureita, jätteitä, epätasaisuuksia tai pintoja, jotka voivat vaikuttaa nostolavan vakauteen.



- **JOS KÄYTTÖ ALUEELLA, JOSSA ON KUOPPIA TAI MUITA EPÄTASAISUUKSIA ON EHDOTTOMAN VÄLTÄMÄTÖNTÄ**, nostolaitetta ei saa ajaa lava nostettuna. Aseta nostolava vaakasuoraan asentoon vain silloin, kun lava on täysin alas laskettuna. Varmista ennen lavan nostamista, että kaikki 4 pyörää tai tukijalkaa (jos varusteina) ovat kosketuksissa tasaista ja tukevaa pintaa vasten. Ajotoimintoa ei saa käynnistää nostamisen jälkeen.



- **ÄLÄ** nosta tai aja lava nostettuna rinteessä. Ajo lava nostettuna tulee tapahtua kovalla, tasaisella alustalla.



- **ÄLÄ** aja ylä- tai alamäkeen, kun lava on koholla. Kun lava on täysin alas laskettuna, nousevasti tai laskevasti, vain jyrkkyyserajat [Taulukossa 4.2](#) mainittuun maksimiin saakka hyväksytään.



## Turvallisuuteen liittyviä varotoimia (jatkuu)

Tunne ja ymmärrä varotoimet, ennen kuin siirryt käyttöoppaan seuraavaan kappaleeseen.

- **ÄLÄ** käytä konetta pinnoilla, jotka eivät kestä nostolavan painoa nimelliskuorma mukaan lukien, kuten esim. kansien, viemäreiden tai kaivantojen päällä.



- **ÄLÄ** aja lava nostettuna pehmeällä tai epätasaisella alustalla.



- **ÄLÄ** käytä nostolavaa, johon on kiinnitetty tikkaita, rakennustelineitä tai muita välineitä sen koon tai työkorkeuden lisäämiseksi. Se on kielletty.



- **ÄLÄ** käytä sellaista vaakasuuntaista (manuaalista) voimaa nostolavaan, joka ylittää rajat määritetty taulukossa 4.4.



- **ÄLÄ** käytä nostolavaa nosturina. Se on kielletty.



- **ÄLÄ** istu, seiso tai kipeä suojakaiteilla. Se on kielletty.



- **ÄLÄ** kipeä saksirakenteessa. Se on kielletty.

- **VÄLTÄ** yläpuolella olevia esteitä. Ota huomioon yläpuolella olevat esteet ja muut mahdolliset nostolavaa ympäröivät vaarat lavan nostamisen tai ajon yhteydessä.



- **ÄLÄ** nosta nostolavaa sen ollessa auton lavalla, trukissa tai muun laitteen tai ajoneuvon päällä.



- **VÄLTÄ** puristumisvaaroja. Varo puristumisvaaroja nostettaessa tai ajettaessa. Pidä kaikki kehonosat nostolavan sisäpuolella.



- **ÄLÄ** laske lavaa, ellei alla oleva alue ole täysin vapaa ihmisistä ja esteistä.



- **VARMISTA**, ettei liikeradalla (katvealueet mukaan lukien) ole ihmisiä tai esteitä.



- **OTA HUOMIOON** katvealueet nostolavaa käyttäessäsi.

- **VARMISTA**, että kaikki renkaat ovat hyvässä kunnossa ja että pultit ovat oikealla kireydellä.



- **ÄLÄ** käytä renkaiden tai pyörien ollessa väärin täytettyjä tai vahingoittuneita. Katso [kappale 2: Pyörät/renkaat](#).



### Turvallisuuteen liittyviä varotoimia (jatkuu)

Tunne ja ymmärrä varotoimet, ennen kuin siirryt käyttöoppaan seuraavaan kappaleeseen.

- **ÄLÄ** ylitä nostolavan nimelliskapasiteettia.



- **ÄLÄ** jätä nostolavaa vartioimatta, kun avain on avainkytkimessä.



- **ÄLÄ** jaa kuormaa epätasaisesti..



- **ÄLÄ** käytä alkoholin tai huumeaineiden vaikutuksen alaisena.



- **ÄLÄ** muunna rajakytkimiä ja muita turvalaitteita tai poista niitä käytöstä.



- **ÄLÄ** yritä vapauttaa koholla olevaa lavaa alemmilla ohjaimilla, kunnes kaikki henkilökunta on poistunut lavalta.

- **ÄLÄ** yritä tukea nostolavaa toista rakennetta vasten asettamalla.

- **ÄLÄ** käytä nostolavaa ilman paikoillaan olevia suojakaiteita, lukkotappeja ja kulkuaukon porttia/ ketjua/tankoa.



- **ÄLÄ** sijoita materiaaleja suojakaiteille tai kuljeta materiaaleja, jotka ylittävät suojakaiteet, ellei Skyjack ole sitä hyväksynyt.

- **ÄLÄ** käytä, jos työlava ei toimi asianmukaisesti tai jos siinä on vahingoittuneita tai kuluneita osia.



- **TEMPPUILU** ja leikkiminen työlavan kanssa on kielletty.

**Turvallisuuteen liittyviä varotoimia (jatkuu)**

Tunne ja ymmärrä varotoimet, ennen kuin siirryt käyttöoppaan seuraavaan kappaleeseen.

**Putoamisenestosuojat**

Suojakateet tarjoavat lavalla olijoille putoamisenestosuojan. Jos työnantaja tai toimivaltainen viranomais edellyttää ylimääräisen putoamisenestosuojan käyttöä, Skyjack suosittelee putoamisenestosuojaa, joka pitää lavalla olijan lavan sisällä eikä lavalla olija näin ollen joudu putoamisvaaraan, joka edellyttäisi putoamisen pysäyttävän järjestelmän käyttöä. Kun valjaita käytetään, ne pitää kiinnittää ainoastaan niille tarkoitettuihin lavan kiinnityspisteisiin.

Kaikkien henkilökohtaisten putoamissuojien on täytettävä viranomaisten vaatimukset ja ne on tarkistettava ja niitä on käytettävä valmistajan suositusten mukaisesti.

Kaikki henkilökohtaiset putoamissuojat on liitettävä ainoastaan hyväksytyihin kiinnityspisteisiin lavan sisäpuolella.

**VAROITUS**

**Nostolavaan nousemiseen ja siitä poistumiseen on aina käytettävä kolmipisteotetta.**

- **Käytä ainoastaan tarkoitukseen varattuja aukkoja.**
- **Nouse ja poistu ainoastaan, kun nostolava on vedettynä täysin sisään.**
- Käytä kolmipisteotetta, kun nouset lavalle tai poistut siitä. Nouse lavalle ja poistu lavalta ainoastaan maasta käsin. Nouse lavalle ja poistu lavalta kasvot lavaan päin.
- Kolmipisteote tarkoittaa, että kaksi kättä ja yksi jalka tai yksi käsi ja kaksi jalkaa on aina kosketuksissa nostolavan kanssa siihen nousemisen ja siitä poistumisen aikana.

**VAROITUS**

**Nostolavaa ei saa käyttää, jos:**

- **se ei vaikuta toimivan asianmukaisesti.**
- **se on vahingoittunut tai näyttää siltä, että siinä on kuluneita osia tai että osia puuttuu.**
- **siihen on tehty muutoksia, joita valmistaja ei ole hyväksynyt.**
- **sen turvalaitteita on muutettu tai ne on poistettu toiminnasta.**
- **se on merkitty tai lukittu pois käytöstä tai korjauksen varten.**

**Jos näitä vaaroja ei vältetä, seurauksena voi olla kuolema tai vakava vamma.**

**Työmaan tarkastus**

- Älä käytä vaarallisissa paikoissa.
- Suorita huolellinen työalueen tarkastus ennen nostolavan käyttöä mahdollisten vaarojen selvittämiseksi.
- Ota huomioon alueella liikkuvat koneet. Varo törmäyksiä.

## 2.1 Tutustuminen SJ68RTE-sarjaan

**VAROITUS**

**Ainoastaan PÄTEVÄT ja KOULUTETUT henkilöt tulee tutustuttaa nostolavan käyttöön.**

**Tätä nostolavaa ei saa käyttää ilman asianmukaista lupaa ja koulutusta. Jos tätä vaaraa ei vältetä, seurauksena voi olla kuolema tai vakava vamma.**

**Käyttäjän vastuulla on lukea, ymmärtää täydellisesti ja noudattaa kaikkia tässä käyttöoppaassa ja nostolavalla olevia ohjeita ja varoituksia.**

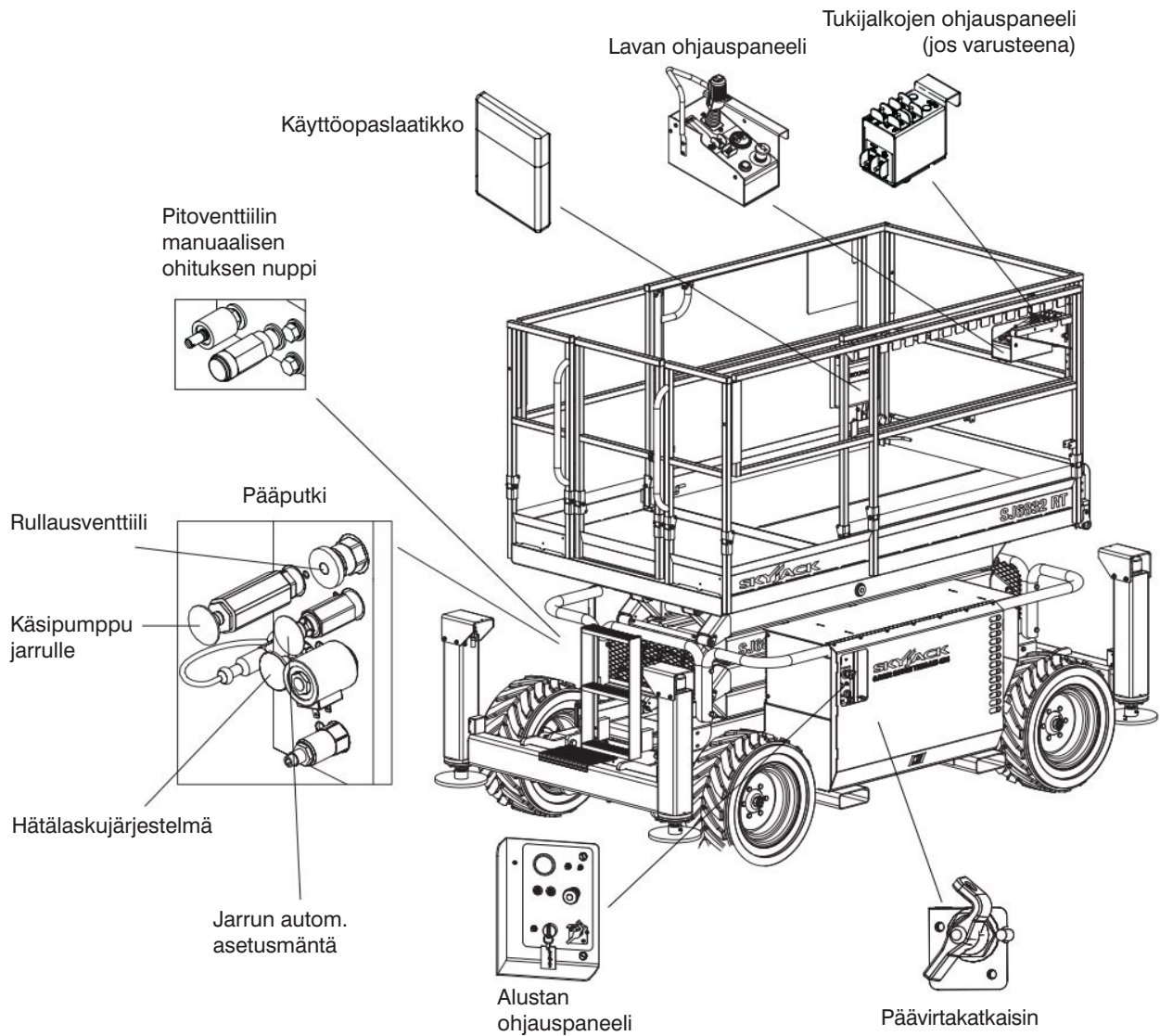

2

TUTUSTUMINEN

## 2.2 Komponenttien tunnistus

Seuraavat kuvaukset ovat vain tunnistus-, selitys- ja paikantamistarkoituksia varten.

### 2.2-1 Liikehälytin

Hälytin antaa äänimerkin jonkin ohjaustoiminnoista ollessa valittuina. Tietyllä tavalla varustetuissa nostolavoissa tämän hälyttimen lisäksi on myös keltainen valo.

### 2.2-2 Kallistushälytin

Nostolava on varustettu laitteella, joka tunnistaa sen, että nostolava ei ole vaakasuorassa. Aktivoituneena se estää nostolavan ajo- ja nostotoiminnot, minkä lisäksi hälytin antaa äänimerkin ja keltainen valo syttyy. Hälytyksen kuullessasi laske lava täysin alas ja siirrä sitten nostolava niin, että se on vaakasuorassa, ennen kuin nostat lavan uudelleen.

#### **HUOMAUTUS**

Jos kallistushälyttimen äänimerkki soi eikä lava nouse tai nousee vain osaksi, laske lava välittömästi kokonaan alas ja varmista, että kone on tukevalla ja tasaisella pinnalla.

### 2.2-3 Jarrujärjestelmä

Jarrujärjestelmä sijaitsee pääputkessa olevassa moottori-/hydrauliikkakotelossa. Jarrut on vapautettava käsin, jos nostolavaa aiotaan työntää, vinsata tai hinata. Katso [kappale 2.5-2](#), miten jarrut vapautetaan käsin. Siinä on seuraavat ohjauslaitteet:

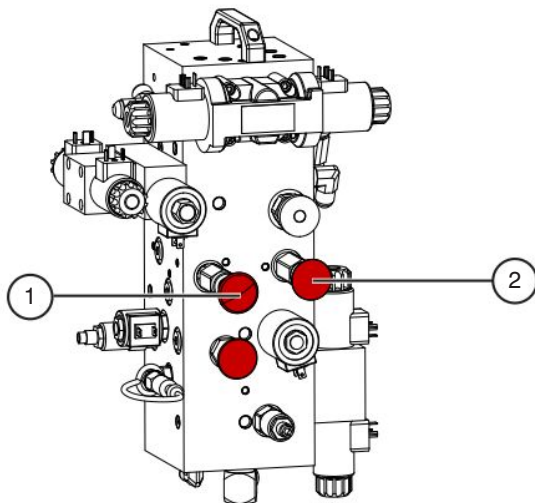

Kuva 2-1. Jarrujärjestelmä

1. Käsipumppu jarrulle
2. Jarrujen autom. tyhjennysventtiili

### 2.2-4 Kuorman tunnistusjärjestelmä

Tämä järjestelmä on turvalaite, joka estää nostolavan kaiken normaalin liikkeen paikallaan olevasta työasennosta sen jälkeen, kun nimelliskuorma on saavutettu ja ylitetty. Katso [taulukosta 4.4](#) nostolavan maksimikuormitukset.

- **Kun 90 % nimelliskuormasta on saavutettu:**  
Lavan ohjauspaneelin punainen virtamerkkivalo vilkkuu.
- **Kun nimelliskuorma on saavutettu:**  
Äänimerkki soi 2 sekuntia, 5 kertaa minuutissa.
- **Kun nimelliskuorma on ylitetty:**  
Valon vilkkuminen ja äänimerkki jatkuvat ja kaikki sähköisesti ohjattavat nostolavan liiketoiminnot pysähtyvät. Normaaliin toimintaan voidaan palata poistamalla liiallinen kuorma lavalta.
- **Jos nostolava osuu käytön aikana yläpuolella olevaan esteeseen:**  
Lavan nimelliskuormitus voi ylittyä ja kaikki toiminnot pysähtyvät. Lava voidaan vapauttaa tästä tilanteesta ainoastaan hätälaskujärjestelmän avulla. Katso [kappale 2.6](#).

#### **HUOMAUTUS**

Täyden ulostyöntöasennon saavuttamisen tai laskemisen yhteydessä nostolava voi pysähtyä ja tarkastaa ylikuormituslukeman. Käännä suhteellinen ohjain keskelle vapaa-asentoon ja vapauta aktivointikytkin. Jos nostolavan nimelliskuormitus ylitetään, valon vilkkuminen ja äänimerkki jatkuvat ja kaikki sähköisesti ohjattavat nostolavan liiketoiminnot pysähtyvät. Normaaliin toimintaan voidaan palata poistamalla liiallinen kuorma lavalta.

### 2.2-5 Häätälaskujärjestelmä

Tämän häätälaskujärjestelmän avulla lava voidaan laskea hätätilanteessa tai sähköjärjestelmän vaurioituessa. Katso [kappaleesta 2.6](#) tietoja häätälaskujärjestelmästä. Siinä on seuraavat ohjauslaitteet:

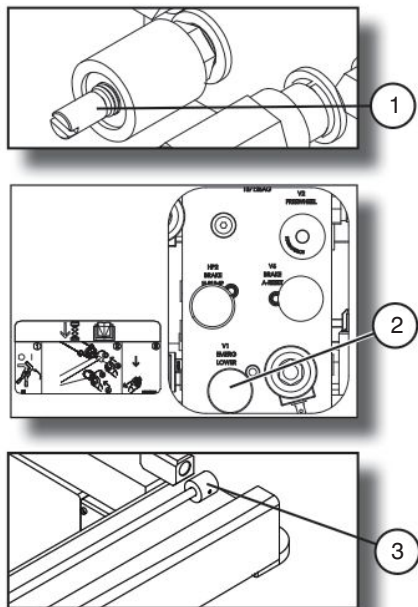

Kuva 2-2. Häätälaskujärjestelmä

1. **Pitovenntiilin manuaalisen ohituksen nuppi** - Sijaitsee pitovenntiilissä jokaisen nostosylinterin pohjassa.
2. **Häätälaskuventtiili** - Sijaitsee moottori-/ polttoainetelineessä.
3. **Häätälaskuventtiilin kela** - Sijaitsee rungon oikealla puolella.

### 2.2-6 Laskeutumisen varoitusjärjestelmä

Laskeutumisen varoitusjärjestelmä pysäyttää laskeutumistoiminnon automaattisesti ennen täysin alas laskettua asentoa ja antaa äänimerkin.

### 2.2-7 Rullausventtiili

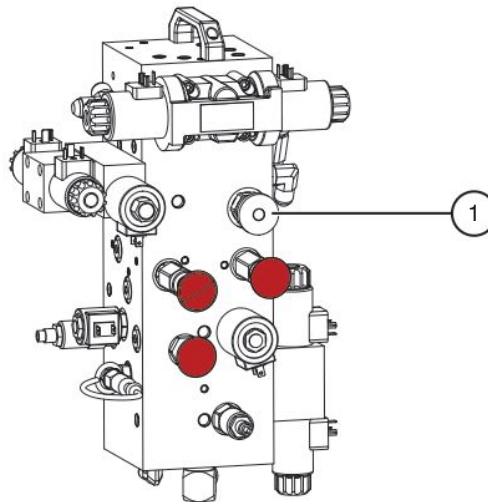

Kuva 2-3. Rullausventtiili



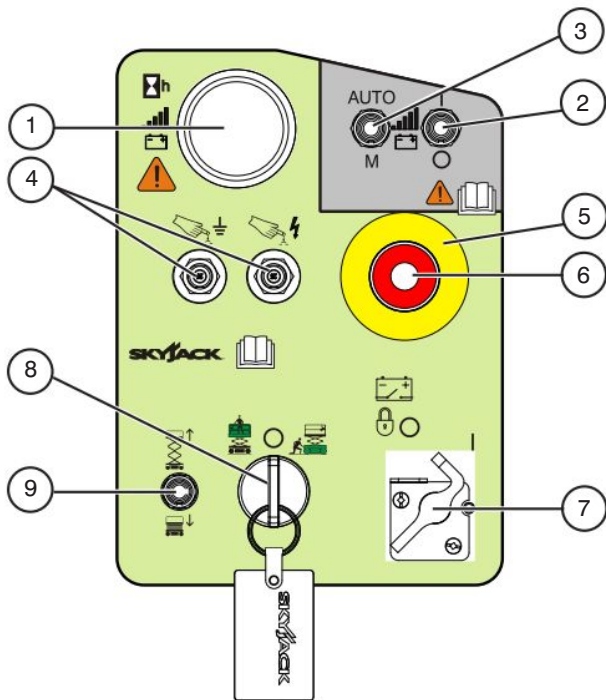

1. **Rullausventtiili** - Rullausventtiili sijaitsee päätaitteessa, moottori-/polttoaine telineessä. Katso [kappale 2.5-1](#) kuinka rullausventtiili vapautetaan.

### 2.2-8 Alustan ohjauspaneeli

Tämä ohjauspaneeli sijaitsee akku/sähkökotelon vasemmalla puolella. Siinä on seuraavat ohjauslaitteet:



Kuva 2-4. Alustan ohjauspaneeli







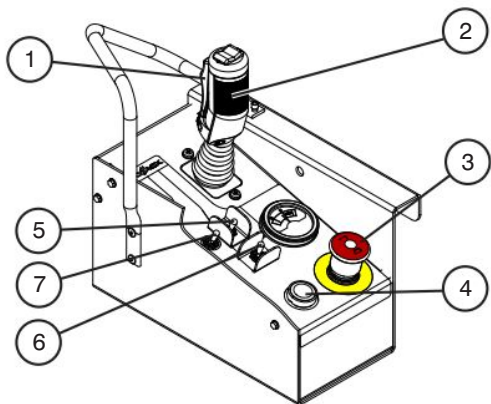

- Tuntimittari** - Näyttää kerääntyneet käyttötunnit, akun tason ja virhekoodit. Katso virhekoodit huolto-ohjeesta.
- Hybrid Power Pack (HPP) päälle/pois-kytkin (jos varusteena)**: Kytkimen avulla käyttäjä käynnistää | tai sammuttaa ○ HPP:n virran. Katso toiminta kohdasta 3.6-2.
- Hybrid Power Pack (HPP) automaatti/manuaaliskytkin (jos varusteena)**: Tämän kytkimen avulla käyttäjä aktivoi "AUTO" tai "M" (manuaali) -tilan. Katso toiminta kohdasta 3.6-2.
- Automaattisulakkeet** - Automaattisulake ponnahtaa ylös sähköpiiriin ylikuormituessa tai positiivisen piirin maadoituessa. Viritä varoke painamalla se takaisin paikalleen.
- Hätäpysäytyspainike** - Tämä painike  painettuna katkaisee ohjauspiiriin virran.
- Virran merkkivalo** - Kun molemmat hätäpysäytinpainikkeet niin ohjauspaneelista kuin myös lavan ohjauspaneelista on vedetty ylös, valo palaa.
- Päävirtakatkaisin** - Tämä kytkin ○ pois-asennossa katkaisee virran kaikkiin piireihin. Katkaisimen on oltava | päällä-asennossa piirien käyttämiseksi. Käännä katkaisin ○ pois nostolavan kuljetuksen aikana.
- Lava/sammutus/alusta-avainkytkin** - Tämä kolmiteinen valitsinkytkin antaa käyttäjän aktivoida joko  alustan tai  lavan ohjaimet.
- Lavan noston/laskun valintakytkin** - Tästä kytkimestä  nostetaan  tai lasketaan lavaa.

### 2.2-9 Lavan ohjauspaneeli

Tämä irrotettava ohjauspaneeli on kiinnitetty lavan oikealle etupuolelle. Siinä on seuraavat ohjauslaitteet:



Kuva 2-5. Lavan ohjauspaneeli

1. **Noston/ajon/ohjauksen aktivointiliipaisin** - Tämä palautuva  kytkin kytkee virran ohjaimeen. Se on pidettävä painettuna jatkuvasti samalla, kun kytketään ajo-/nosto- tai ohjaustoimintoja.
2. **Noston/ajon/ohjauksen ohjain** - Tämä yhdellä kädellä käytettävä vipu ohjaa noston/ajon ja ohjauksen liikkeitä. Kun vipu vapautetaan, sisäiset jouset palauttavat sen vapaa-asentoon.
3. **Hätäpysäytyspainike/Toimintavalo** -  tämän painikkeen painaminen katkaisee ohjauspiirin virran. Toimintavalo osoittaa ylemmän ohjauksen saatavuuden. Valo palaa kun molemmat hätäpysäytyspainikkeet lavan ohjauspaneelistä ja alustan ohjauspaneelistä on vedetty ulos.
4. **Merkinantotorven painike** - Tällä  painikkeella saadaan ilmoille auton äänimerkin kaltainen äänimerkki.
5. **Kallistetun ajon/vaakasuoraan ajon kytkin** - Tämä kytkin valitsee  kallistetun ajon (pieni nopeus/suuri vääntömomentti) tai  vaakasuoraan ajon (suuri nopeus/pieni vääntömomentti).
6. **Nosto-/ajokytkin** - Valitsemalla  nostoasento, nostopiiriin tulee virtaa. Valittaessa  ajoasento, ajopiiriin tulee virta.
7. **Hybrid Power Pack (HPP) päällä/pois-kytkin (jos varusteena)** - Tällä kytkimellä käyttäjä voi käynnistää  tai sammuttaa  HPP:n. Katso toiminta [kohdasta 3.6-2](#).

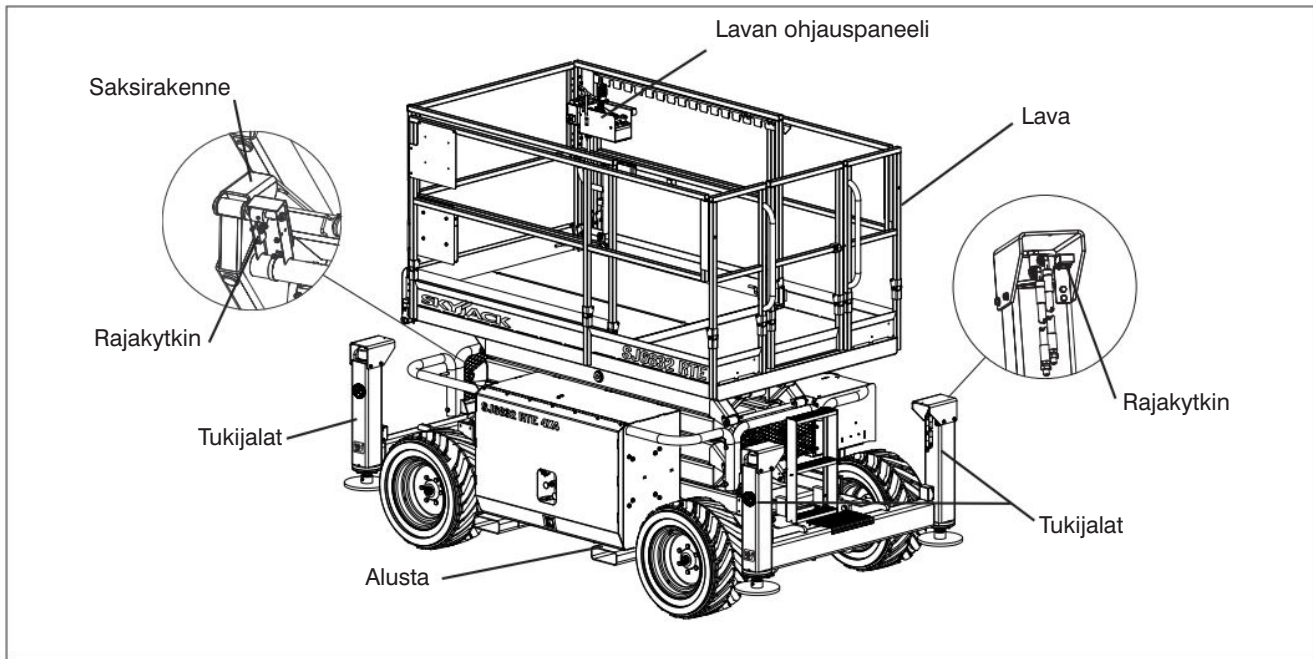

### 2.3 Silmämääräiset ja päivittäiset huoltotarkastukset

Aloita silmämääräiset ja päivittäiset huoltotarkastukset tarkastamalla kukin kohta järjestyksessä tässä kappaleessa lueltujen olosuhteiden osalta.



#### **VAROITUS**

**Vaaran välttämiseksi älä käytä nostolavaa ennen kuin toimintaviat on korjattu.**



#### **VAROITUS**

**Mahdollisen vaaran välttämiseksi varmista, että nostolavasta on virta pois päältä silmämääräisten ja päivittäisten huoltotarkastusten aikana.**



#### **HUOMIO**

**Varmista, että nostolava on tukevalla ja tasaisella pinnalla.**

#### **HUOMAUTUS**

Suorittaessasi silmämääräisiä ja päivittäisiä tarkastuksia eri alueilla varmista, että tarkastat myös rajakytkimet sekä sähkö- ja hydraulikkaosat.

#### 2.3-1 Tarrat

Katso tämän käyttöoppaan [kappaletta 5 - Tarrat](#) ja varmista, että kaikki tarrat ovat paikoillaan ja että ne ovat luettavissa.

#### 2.3-2 Sähköosat

Sähköosien huolto on tärkeää nostolavan asianmukaisen toiminnan ja käyttöiän kannalta.

Tarkasta, että seuraavilla alueilla ei ole kuluneita, syöpyneitä eikä löysiä johtoja:

- johdot alustasta lavaan ja johtosuojaan
- akku-/sähkökotelo
- hydrauliset/sähköiset johtosuojat

#### 2.3-3 Rajakytkimet

Varmista, että rajakytkimet on asianmukaisesti suojattu eikä niissä ole näkyvissä vikoja eikä niiden liikettä ole estetty.

#### 2.3-4 Hydraulikkaosat

Hydraulikkaosien huolto on tärkeää nostolavan asianmukaisen toiminnan ja käyttöiän kannalta.

Suorita silmämääräinen tarkastus seuraavien alueiden ympäriltä:

- hydraulisäiliön suodatin, liittimet, letkut, varavirtalaite (jos varusteena) ja alustan pinnat
- akku-/sähkökotelon liittimet, letkut, pääpumppu, suodatin
- kaikki hydraulisylinterit
- kaikki hydrauliputket
- alustan alapuoli
- maa-alue nostolavan alla
- tukijalat (jos varusteena)



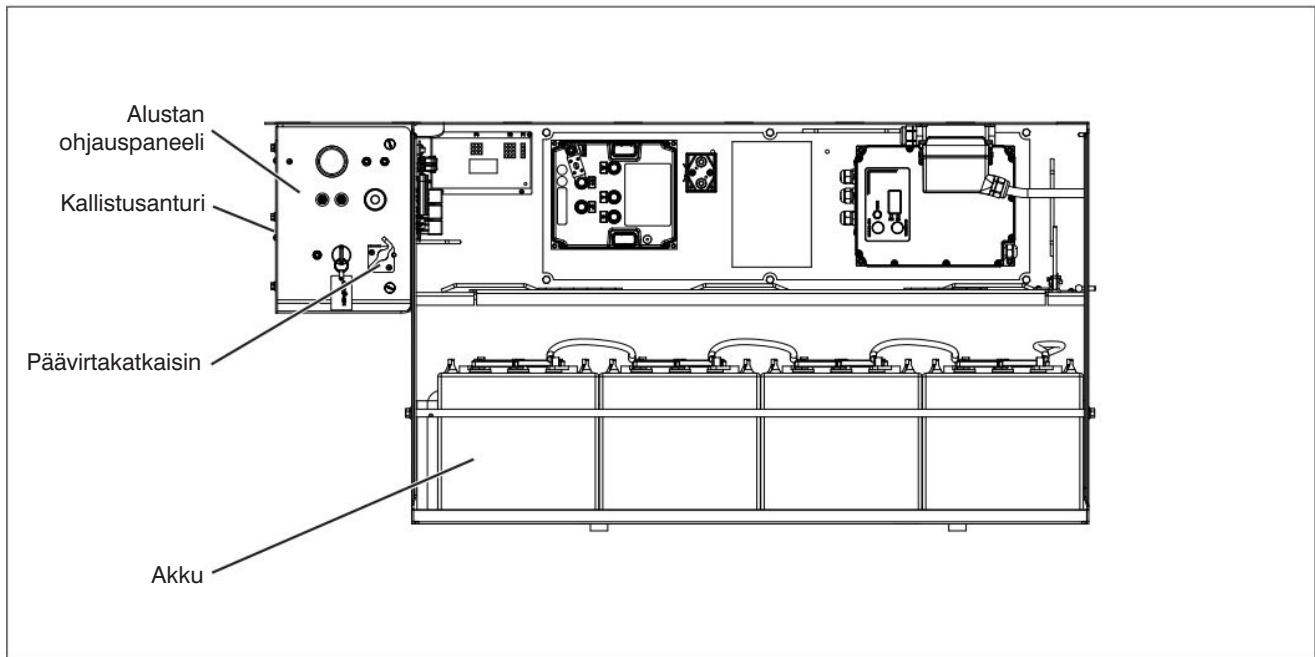

### 2.3-5 Akku-/sähkökotelo

- Varmista, että telineen lukitus on kiinni ja asianmukaisessa toimintakunnossa.
- **Päävirtakatkaisin**
  - Käännä päävirtakatkaisin  pois-asentoon.
  - Varmista, että kaikki johdot ovat kiinni ja kytkin on asianmukaisessa toimintakunnossa.
- **Alustan ohjauskytkimet**
  - Varmista, että niissä ei ole näkyvissä vikoja ja että kaikki kytkimet ovat vapaa-asennossa.
- **Kuorma-/kallistussensori**
  - Tarkasta, että kuorma-/kallistussensori on kunnolla kiinni eikä siinä ole näkyvissä vikoja.
- **Akku**

Asianmukainen akun kunto on tärkeää hyvän suorituskyvyn ja toimintaturvallisuuden kannalta. Nesteiden väärät tasot tai vahingoittuneet johdot ja liitokset voivat johtaa komponenttien vahingoittumiseen ja vaarallisiin olosuhteisiin.



#### **VAROITUS**

Räjähdyshaara. Pidä pois avotulen ja kipinöiden läheltä. Akkujen lähellä ei saa tupakoida.



#### **VAROITUS**

**Akkuhappo on äärimmäisen syövyttävää - Käytä sopivia silmä- ja kasvosuojaimia sekä asianmukaisia suojavaatteita. Jos ainetta joutuu iholle, huuhtelee välittömästi kylmällä vedellä ja hakeudu lääkärin hoitoon.**

1. Tarkasta, että akkukotelo on ehjä.
2. Puhdista akun navat ja kaapelien päät huolellisesti napojen puhdistustyökälulla tai teräsharjalla.
3. Varmista, että kaikki akun liitokset ovat kireällä.
4. Tarkasta akkunesteen määrä, jos se tulee kyseeseen. Jos levyjen päällä ei ole vähintään 13 mm nestettä, lisää tislattua tai suolapoistettua vettä.
5. Vaihda kaikki akut, jotka ovat vioittuneet tai eivät pysty pitämään varausta.



#### **VAROITUS**

**Käytä nostolavassa alkuperäisiä tai valmistajan hyväksymiä osia ja komponentteja.**

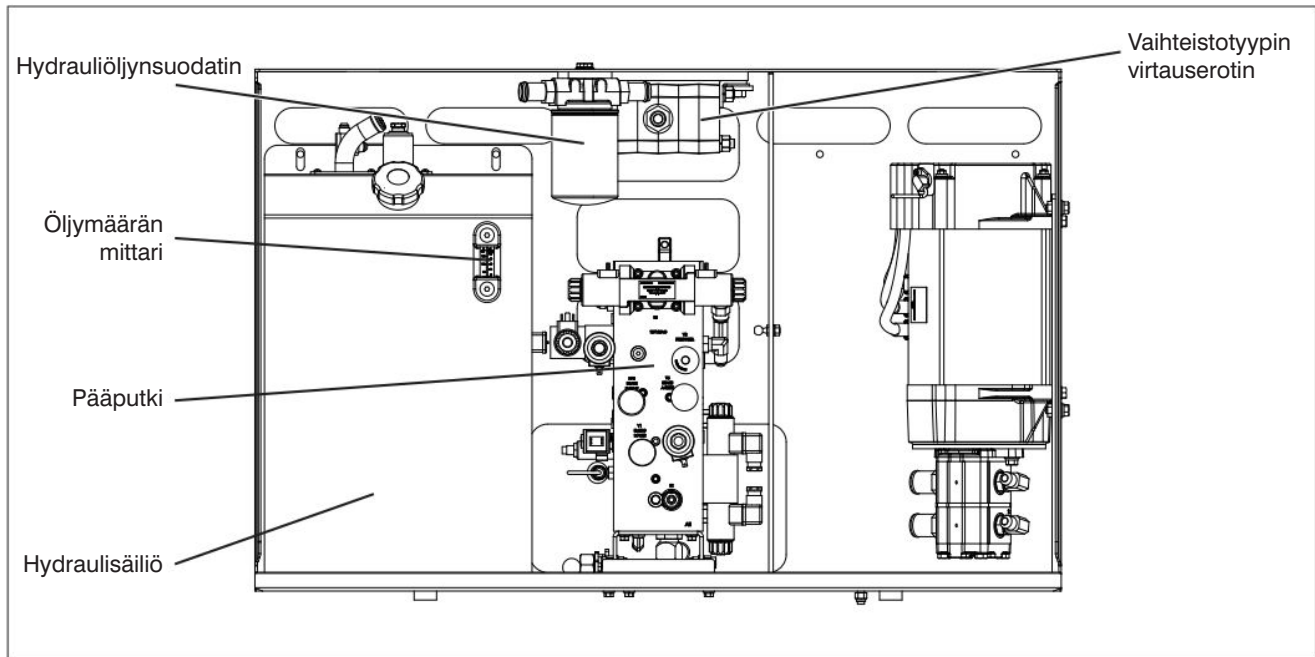

- **Hydraulipumppu**
  - Varmista, että löysiä tai puuttuvia osia ei ole, eikä näkyvissä ole vaurioita.
  - Varmista, että kaikki pultit on kunnolla kiristetty.
  - Varmista, että kaikki kiinnittimet ja letkut on kunnolla kiristetty eikä niissä ole merkkejä hydraulivuodosta.
- **Pääputki**
  - Varmista, että kaikki kiinnittimet ja letkut on kunnolla kiristetty eikä niissä ole merkkejä hydraulivuodosta.
  - Varmista, että löysiä johtoja tai puuttuvia kiinnikkeitä ei ole.
  - Palauta alkuperäiseen asentoonsa.
- **Vaihteistotyyppin virtauserotin**
  - Varmista, että löysiä tai puuttuvia osia ei ole, eikä näkyvissä ole vaurioita.

### 2.3-6 Moottori-/hydraulikotelo

- Varmista, että telineen lukitus on kiinni ja asianmukaisessa toimintakunnossa.
- **Hydraulisäiliö**
  - Varmista, että hydraulisäiliön täyttökorkki on kiinni.
  - Varmista, että säiliössä ei ole näkyvissä vikoja eikä merkkejä hydraulivuodosta.
- **Hydrauliöljy**
  - Varmista, että lava on laskettu kokonaan ja tarkasta sitten visuaalisesti hydrauliöljysäiliön sivulla oleva näkömittari.
  - Hydrauliöljyn tason tulee olla tarkastuslasin ylämerkin kohdalla tai hieman sen yläpuolella.
- **Hydrauliöljyn paluusuodatin**
  - Varmista, että suodatinosa on kunnolla paikallaan.
  - Varmista, että merkkejä vuodoista ei ole, eikä näkyvissä ole vaurioita.

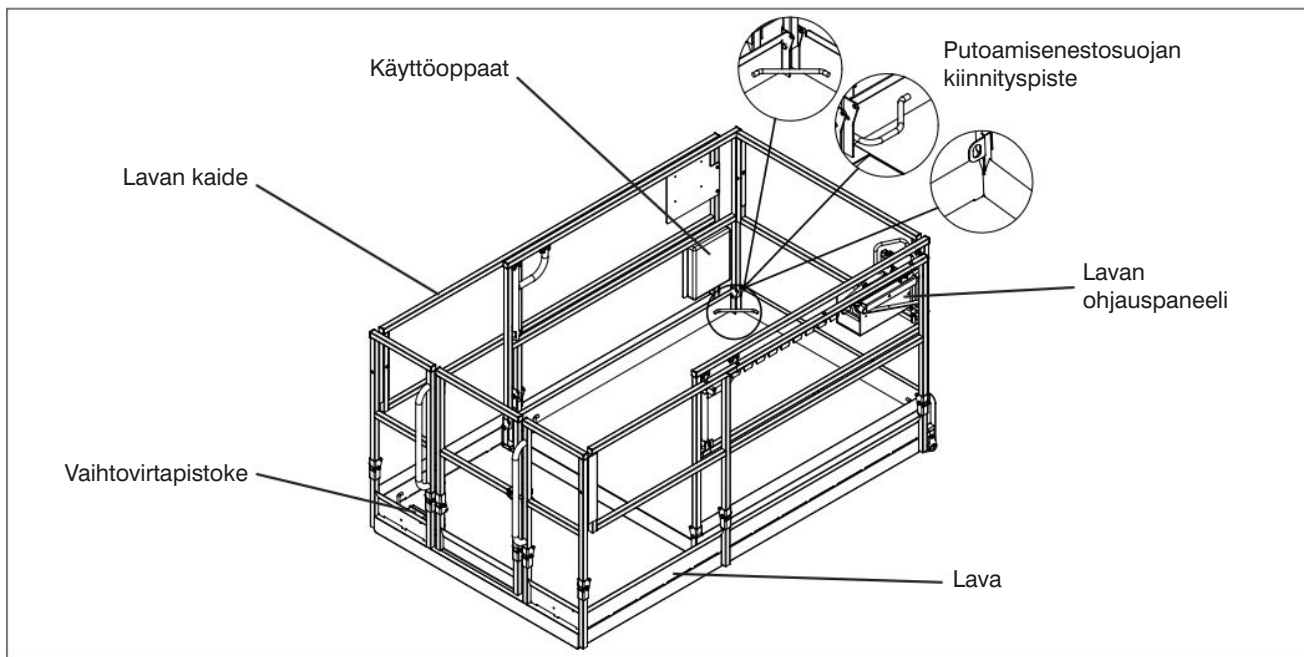

## 2.3-7 Lavakokoonpano

**VAROITUS**

**Käytä kolmipisteotetta, kun nouset lavaan tai laskeudut siitä.**

1. Siirry lavalle nostolavan tikkaita pitkin.
2. Sulje portti.
  - Varmista, että löysiä tai puuttuvia osia ei ole, eikä näkyvissä ole vaurioita.
  - Varmista, että kaikki kiinnittimet ovat tiukasti paikoillaan..
  - Varmista, että kaikki kaiteet ovat oikeassa asennossa ja kiinni.
  - Varmista, että portti on asianmukaisessa toimintakunnossa.
- **Putoamisenestosuojan kiinnityspiste (-pisteet)**
  - Varmista, että kiinnityspiste(et) ovat pitävät eikä niissä ole näkyvissä vikoja.
- **Lavassa oleva vaihtovirtapistorasias**
  - Varmista, että pistorasiassa ei ole näkyvissä vikoja eikä siinä ole likaa tai esteitä.

• **Käyttöoppaat**

Varmista, että käyttöoppaan ja EY-vakuutuksen kopio on käyttöoppaan säilytyslaatikossa.

- Varmista, että käyttöoppaan säilytyslaatikko on paikallaan ja asianmukaisessa kunnossa.
- Varmista, että käyttöoppaat ovat luettavissa ja hyvässä kunnossa..
- Palauta käyttöoppaat käyttöoppaan säilytyslaatikkoon aina käytön jälkeen.

• **Lavan ohjauspaneeli**

- Varmista, että kaikki kytkimet ja ohjain palautetaan vapaalle ja varmistetaan kunnolla.
- Varmista, että löysiä tai puuttuvia osia ei ole, eikä näkyvissä ole vaurioita.

**VAROITUS**

**Käytä kolmipisteotetta, kun nouset lavaan tai laskeudut siitä.**

3. Käytä tikkaita purkaaksesi lavan.

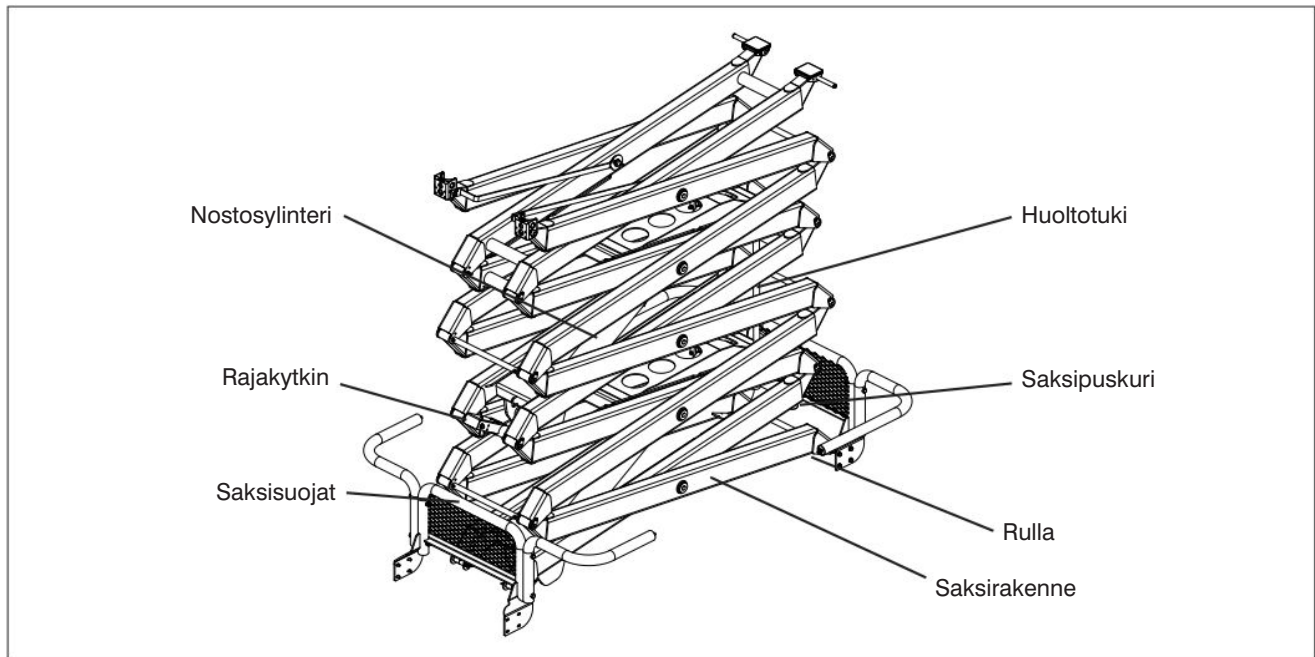

### 2.3-8 Nostomekanismi

1. Nosta lava (katso [kappale 3.8-2](#)) kunnes tilaa on riittävästi huoltotuen alas kääntämistä varten (katso [kappale 3.12](#)).

- **Huoltotuki**

- Varmista, että huoltotuki on kunnolla kiinni eikä siinä ole näkyvissä vikoja.

- **Saksirakenne**

- Varmista, että saksirakenteessa ei ole näkyvissä vikoja eikä teräsrakenteissa ole vääntymisen merkkejä.
- Varmista, että kaikki tapit ovat kunnolla kiinni.
- Varmista, että kaapelit ja johdot on kunnolla reititetty eikä niissä ole kulumisen ja/tai fyysisen vahingoittumisen merkkejä.

- **Saksipuskurit**

- Varmista, että puskurit ovat kiinni eikä niissä ole näkyvissä vikoja.

- **Rullat**

- Tarkasta, että rullat ovat kunnolla kiinni eikä niissä ole näkyvissä vikoja.
- Varmista, että rullien kulkureitillä ei ole likaa ja esteitä.

- **Nostosylinteri(t)**

- Varmista, että jokainen nostosylinteri on kunnolla kiinni, siinä ei ole löysiä tai puuttuvia osia eikä siinä ole vahingoittumisen merkkejä.
- Varmista, että kaikki kiinnittimet ja letkut on kunnolla kiristetty eikä niissä ole merkkejä hydraulivuodosta.

2. Nosta lavaa, kunnes se on riittävän korkealla huoltotuen ylös kääntämistä varten. Katso [kappale 3.12](#).

3. Laske lava täysin alas.

- **Saksisuoajat**

- Varmista, että löysiä tai puuttuvia osia ei ole, eikä näkyvissä ole vaurioita.

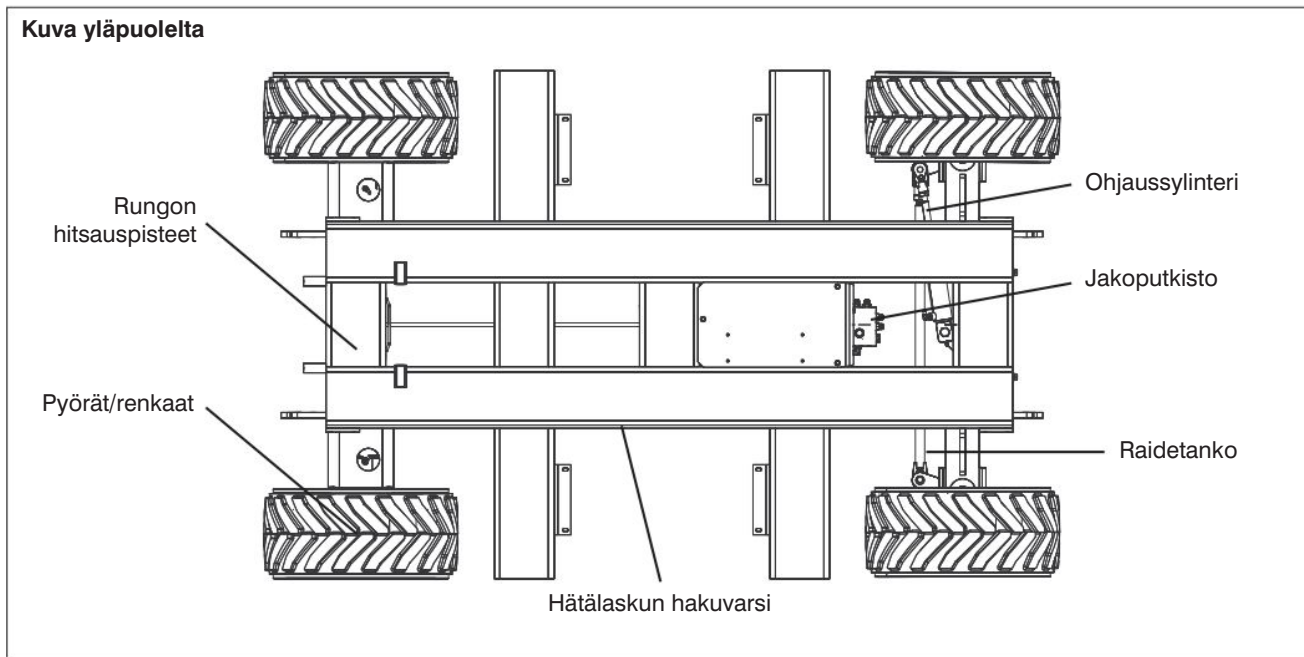

### 2.3-9 Alusta

- **Rungon hitsauspisteet**
  - Varmista, että hitsauksissa tai rakenteissa ei näy säröjä eikä vääntymiä ole.
- **Pyörät/renkaat**

Nostolavassa on vaahtotäytteiset renkaat. Rengas- ja/tai pyörärikko voi johtaa nostolavan kaatumiseen. Osat voivat vahingoittua myös silloin, jos ongelmia ei havaita ja korjata ajoissa.

  - Tarkasta kaikki rengaspinnat ja sivuseinät, ettei niissä ole viiltoja, murtumia, puhkeamia tai epätavallista kulumista.
  - Tarkasta jokainen rengas, että se ei ole vahingoittunut eikä siinä ole murtuneita hitsauksia.
  - Tarkasta, että jokaisen pultin kireys on oikea, niin ettei mikään niistä ole löysällä.
  - Tarkasta, että pyörämoottorin rakenteessa ei ole löysiä tai puuttuvia osia eikä siinä ole näkyvissä vikoja.
  - Tarkasta, että pyörät ovat linjassa sekä suorassa pysty- ja vaakasuoraan.

Katso [taulukosta 4.2](#) pyörien/renkaiden tekniset tiedot.



### **VAROITUS**

**Erilaisten rengastyypin sekoittaminen tai muunlaisten kuin laitteen mukana toimitettujen renkaiden käyttö voi heikentää laitteen vakautta. Käytä tämän vuoksi vaihtorenkaina ainoastaan Skyjackin hyväksymää rengastyypin. Jos laitteessa ei käytetä hyväkuntoisia samanlaisia hyväksytyjä renkaita, seurauksena voi olla kuolema tai vakava vamma.**

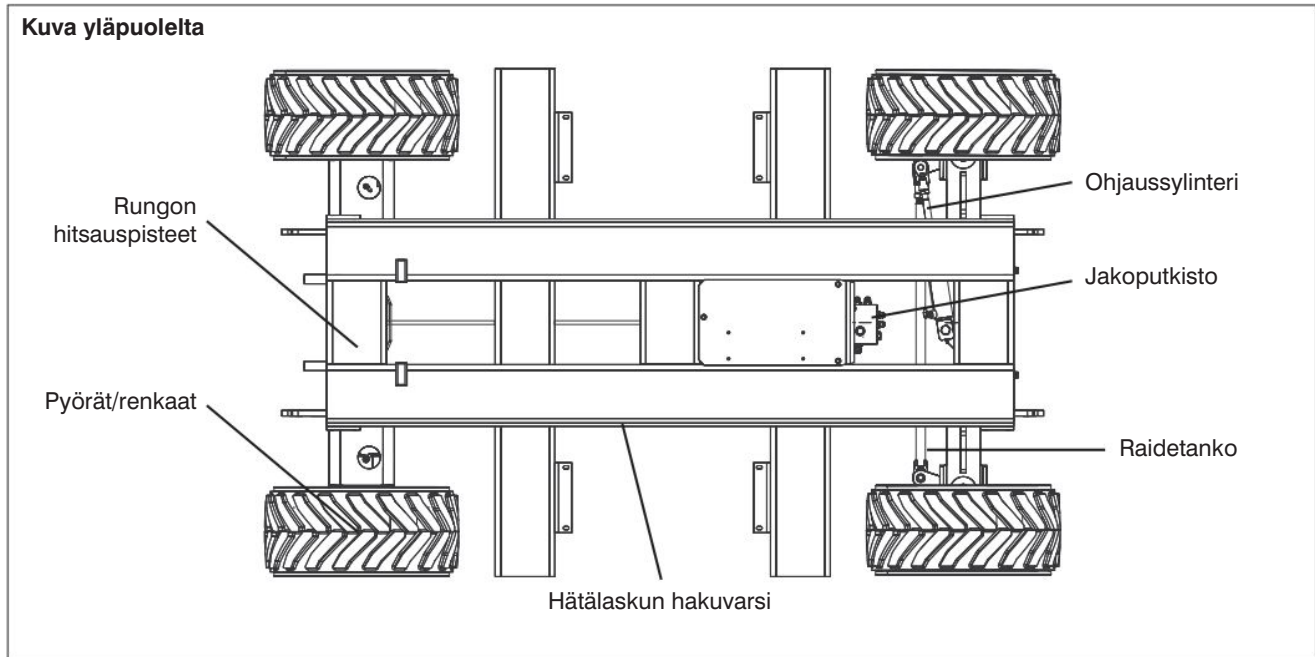

#### Ohjaussylinteri

- Varmista, että ohjaussylinteri on kunnolla kiinnitetty, että löysiä tai puuttuvia osia ei ole ja että kaikki kiinnittimet ja letkut on kunnolla kiristetty eikä merkkejä hydraulivuodoista ole.

#### Jakoputkisto

- Varmista, että kaikki kiinnittimet ja letkut on kunnolla kiristetty eikä niissä ole merkkejä hydraulivuodosta.

#### Raidetanko

- Varmista, että löysiä tai puuttuvia osia ei ole ja että raidetangon päätynastat ovat lukossa eikä niissä ole näkyvissä vikoja.

#### Hätälaskun hakuvarsi

- Tarkasta, että tanko on kunnolla kiinni eikä siinä ole näkyvissä vikoja.

#### Tikkaat

- Varmista, että löysiä tai puuttuvia osia ei ole, eikä näkyvissä ole vaurioita.

#### Tukijalat (jos varusteena)

- Varmista, että löysiä tai puuttuvia osia ei ole, eikä näkyvissä ole vaurioita.

#### Hybrid Power Pack (HPP) (jos varusteena)

- Varmista, että löysiä tai puuttuvia osia ei ole, eikä näkyvissä ole vaurioita.

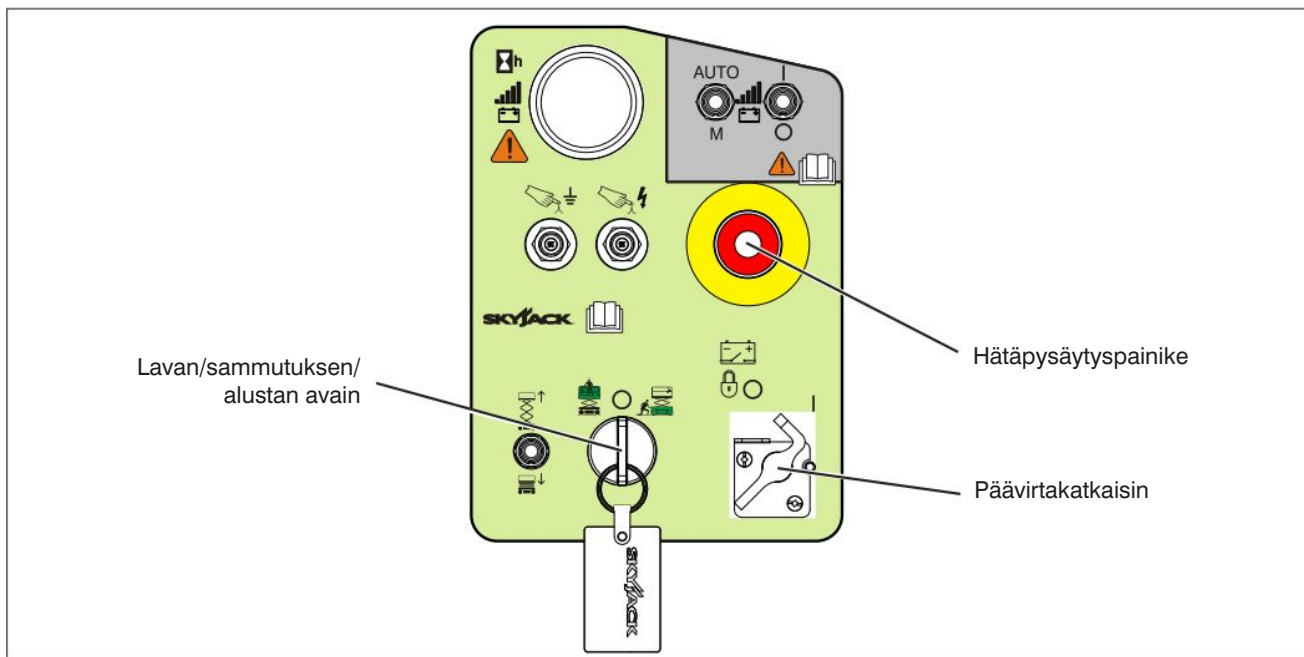

## 2.4 Toimintatestit

Toimintatestit on tarkoitettu saamaan selville toimintaviat, ennen kuin nostolava otetaan käyttöön. Käyttäjän on ymmärrettävä nostolavan kaikkien toimintojen testaamisen vaiheittaiset ohjeet ja noudatettava niitä.

### TÄRKEÄÄ

**Älä koskaan käytä väärin toimivaa nostolavaa. Jos toimintavikoja havaitaan, nostolava on merkittävä ja poistettava käytöstä. Nostolavan korjaukset saa suorittaa ainoastaan asiantunteva huoltoteknikko.**

Kun korjaukset on tehty, käyttäjän on suoritettava käyttöä edeltävä tarkastus ja joitakin toimintatestejä ennen kuin nostolava otetaan käyttöön.

Ennen toimintatestien suorittamista sinun on luettava ja ymmärrettävä [kappale 3.8 - Käytön aloitus](#).

### 2.4-1 Testaa päävirtakatkaisin



1. Käännä akku-/sähkökotelossa oleva päävirtakatkaisin pois päältä  pois-asentoon.  
**Seuraus:** Nostolavan toimintojen ei tulisi toimia.

### 2.4-2 Alustan ohjauspaneeli



#### **VAROITUS**

**Käytä kolmipisteotetta, kun nouset lavalle tai laskeudut siltä tikkaita pitkin.**

1. Siirry lavalle nostolavan tikkaita pitkin.
2. Sulje portti.
3. Vedä lavan ohjauspaneelista ulos  hätäpysäytyspainike.
4. Käytä tikkaita purkaaksesi lavan.
5. Käännä päävirran katkaisin  päällä-asentoon.

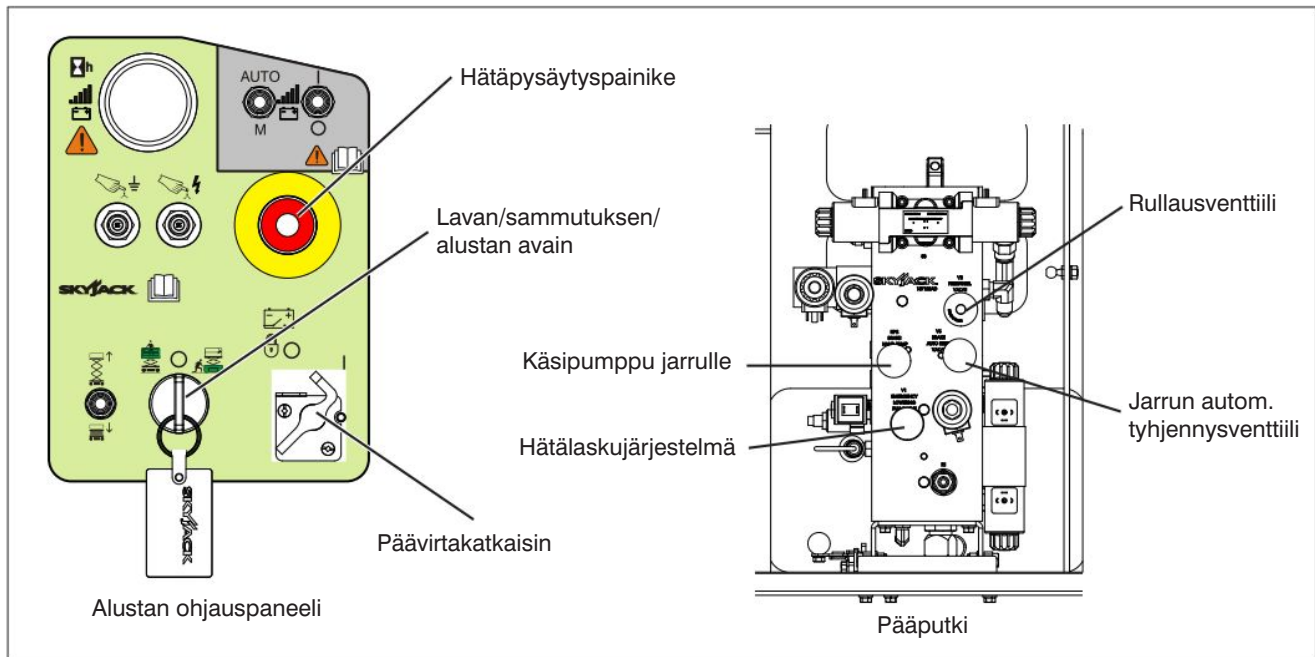





- Testaa lavan/sammutuksen/alustan avainta



### VAROITUS



Ota huomioon yläpuolella olevat esteet ja muut mahdolliset nostolavaa ympäröivät vaarat nostamisen yhteydessä.

1. Vedä ulos alustan  hätäpysäytyspainike.
2. Käännä lavan/sammutuksen/alustan valintakytkin  pois päältä -asentoon. Kokeile nostaa tai laskea lavaa.  
**Seuraus:** Lavan nosto- ja laskutoiminnot eivät saa toimia.
3. Käännä lavan/sammutuksen/alustan valintakytkin  pois päältä -asentoon. Kokeile nostaa tai laskea lavaa.  
**Seuraus:** Lavan nosto- ja laskutoiminnot eivät saa toimia.
4. Käännä ja pidä sammutuksen/lavan/alustan valintakytkintä  alusta-asennossa. Kokeile nostaa tai laskea lavaa.  
**Seuraus:** Lavan nosto- ja laskutoimintojen on toimittava.

- Testaa hätäpysäytys

1. Työnnä  hätäpysäytyspainiketta ja yritä nostaa tai laskea lavaa.  
**Seuraus:** Lavan nosto- ja laskutoiminnot eivät saa toimia.
2. Vedä ulos alustan  hätäpysäytyspainike.

- Lavan koenosto- ja laskukytkin

1. Aseta lavan/sammutuksen/alustan avain lukossa  runko-asentoon sekä nosta tai laske lavaa käyttäen lavan  nosto- tai  laskukytkintä.  
**Seuraus:** Lavan nosto- ja laskutoimintojen on toimittava.



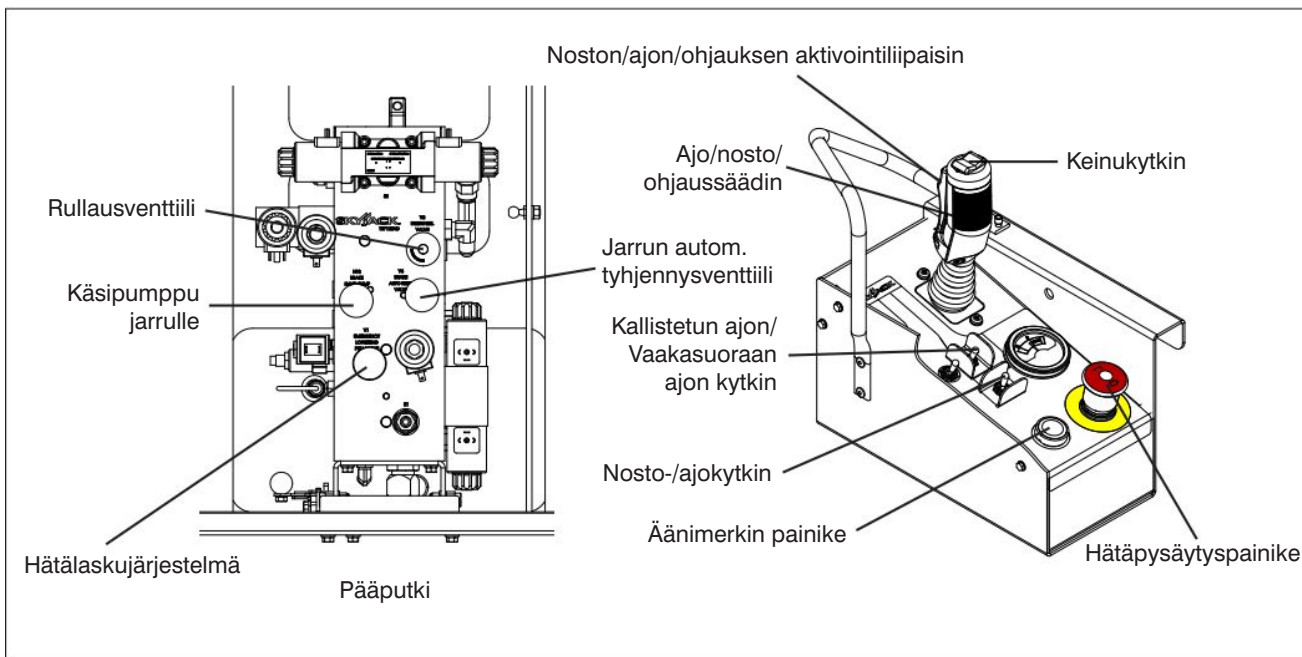

- **Koehätälasku**

1. Lavan nostaminen
2. Pitoventtiilin manuaalisen ohituksen nuppi sijaitsee kunkin nostosylinterin tyvessä. Paina alas ja käännä vastapäivään. Jos tarpeen, käytä hakuvartta, joka sijaitsee nostolavan alustassa.
3. Laske nostolava pitämällä moottori-/hydrauliikkakotelon hätälaskuventtiiliä ulosvedettynä.  
**Seuraus:** Lavan on laskettava.
4. Normaali toiminta palautetaan painamalla ja kääntämällä pitoventtiilin manuaalisen ohituksen nupit myötäpäivään.



- **Testaa laskeutumisvaroitus**

1. Nosta lavaa noin 3 - 4 metrin korkeuteen ja koeta sitten laskea lava kokonaan.  
**Seuraus:** Alustan laskun on pysähdyttävä 2,5 m korkeudessa, ja äänimerkin on soitava.
2. Vapauta ohjaus ja varmista että saksien alue on esteetön, jatka sitten lavan laskua.

- **Koerullaus**

1. Varmista, että haluttu kulkureitti on vapaana.
2. Vapauta jarru käsin (katso [kappale 2.5-2](#)).
3. Käännä rullausventtiilin nuppi vastapäivään kokonaan auki ja yritä työntää/vetää nostolavaa.  
**Seuraus:** Työalavan pitäisi liikkua.
4. Palauta normaali toiminta kääntämällä rullausventtiilin nuppi myötäpäivään kokonaan kiinni.
5. Kytke jarru uudelleen käsin (katso [kappale 2.5-2](#)).

### 2.4-3 Lavan ohjauspaneeli

1. Varmista, että  hätäpysäytyspainike on vedetty ulos.
2. Varmista, että päävirran katkaisin on päällä, | päällä-asennossa.
3. Aseta lava/sammutus/alusta-avainkytkin  alusta-asentoon ja poista avain.

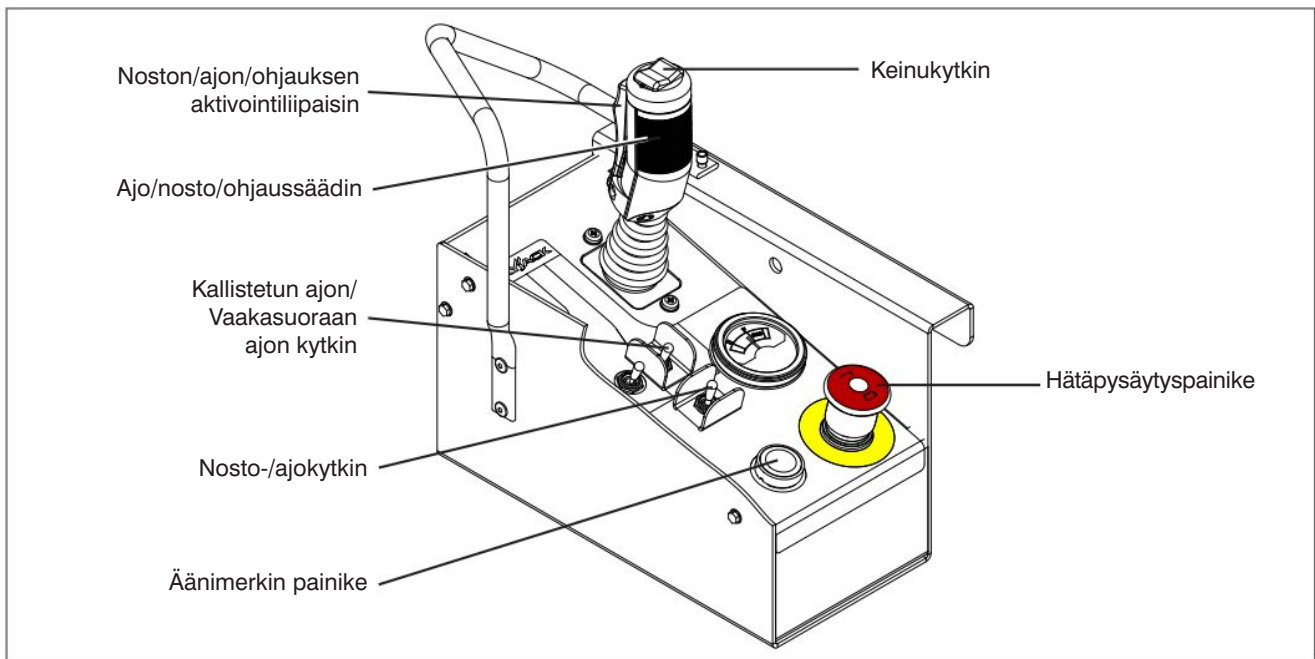
**VAROITUS**



**Käytä kolmipisteotetta, kun nousest lavalle tai laskeudut siltä tikkaita pitkin.**

- Siirry lavalle nostolavan tikkaita pitkin.
- Sulje portti.
- Vedä lavan ohjauspaneelista ulos  hätäpysäytyspainike.

- **Testaa hätäpysäytys**

- Työnnä  hätäpysäytyspainiketta ja yritä aktivoida jokin lavan toimintoista.  
**Seuraus:** Työlavan kaikki valitut toiminnot eivät saa toimia.



- **Testaa aktivointiliipaisin**

- Vedä  hätäpysäytyspainike ulos.
- Ilman että aktivoit  aktivointiliipaisinta, yritä aktivoida jokin lavan toiminto.  
**Seuraus:** Nostolavan kaikki toiminnot eivät saa olla toiminnassa.





- **Testaa lavan nosto/lasku**

**VAROITUS**

**Ota huomioon yläpuolella olevat esteet ja muut mahdolliset nostolavaa ympäröivät vaarat nostamisen yhteydessä.**



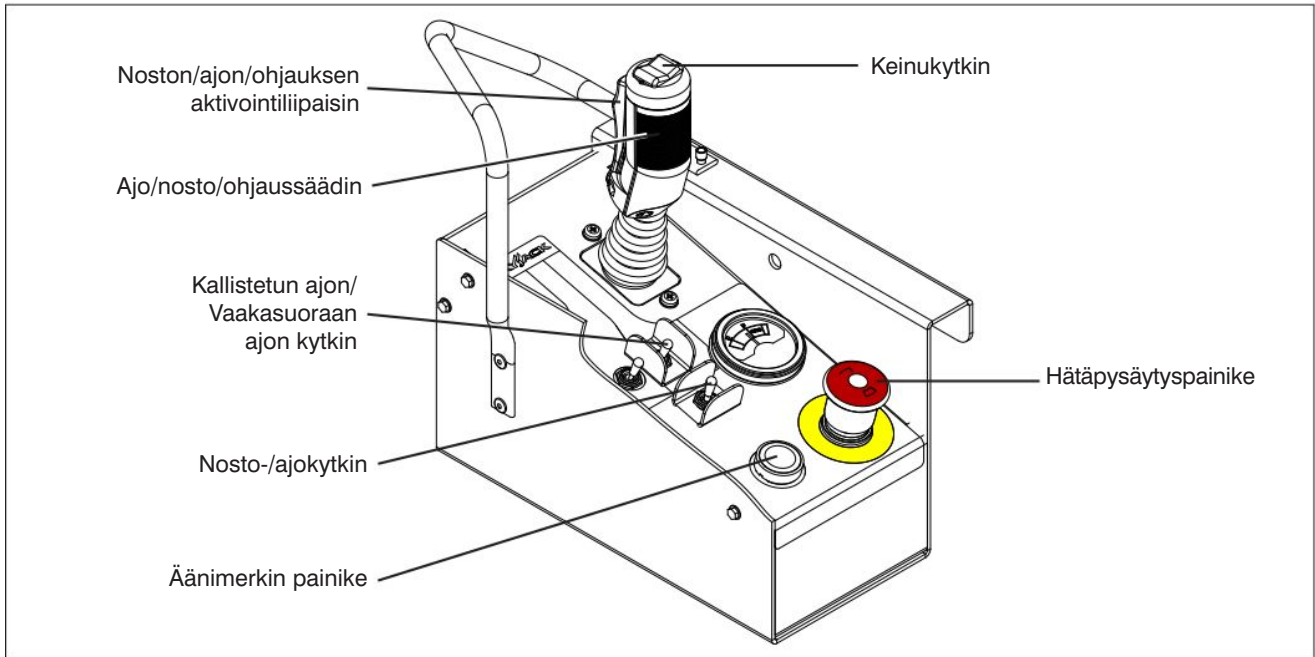

- Käännä nosto-/ajokytkin  nosto-asentoon.
- Aktivoi ja pidä  aktivointiliipaisinta.
- Työnnä tai vedä ohjaussauvaa, kunnes on päästy haluttuun korkeuteen.  
**Seuraus:** Lavan nosto- ja laskutoimintojen on toimittava.

- **Testaa ohjaus**

- Käännä nosta/pois päältä/ajo -kytkin  ajo-asentoon.
- Aktivoi ja pidä  aktivointiliipaisinta.
- Paina ohjaussauvan päällä olevaa keinukytkintä  vasemmalle ja  oikealle.  
**Seuraus:** Ohjauspyörien tulisi kääntyä vasemmalle ja oikealle.



- **Testaa ajo**

1. Varmista, että haluttu kulkureitti on vapaana.
2. Käännä lavan ohjauskotelossa oleva nosto/ajon valintakytkin  ajoasentoon.
3. Aktivoi ja pidä  aktivointiliipaisinta.
4. Liikuta ohjainta hitaasti  eteenpäin  tai vastakkaiseen suuntaa kunnes nostolava liikkuu ja palautu ohjain sitten keskiasentoonsa.  
**Seuraus:** Nostolavan on liikuttava eteen tai taakse ja sitten pysähdyttävä.

- **Testaa korkealla ajon nopeus**



**VAROITUS**

**Ota huomioon yläpuolella olevat esteet ja muut mahdolliset nostolavaa ympäröivät vaarat nostamisen yhteydessä.**

1. Varmista, että haluttu kulkureitti on vapaana.
2. Nosta lavaa noin 2 metrin korkeuteen ja koeta ajaa eteen tai taakse.  
**Seuraus:** Työlavan on liikuttava hitaammin kuin lasketussa asennossa.

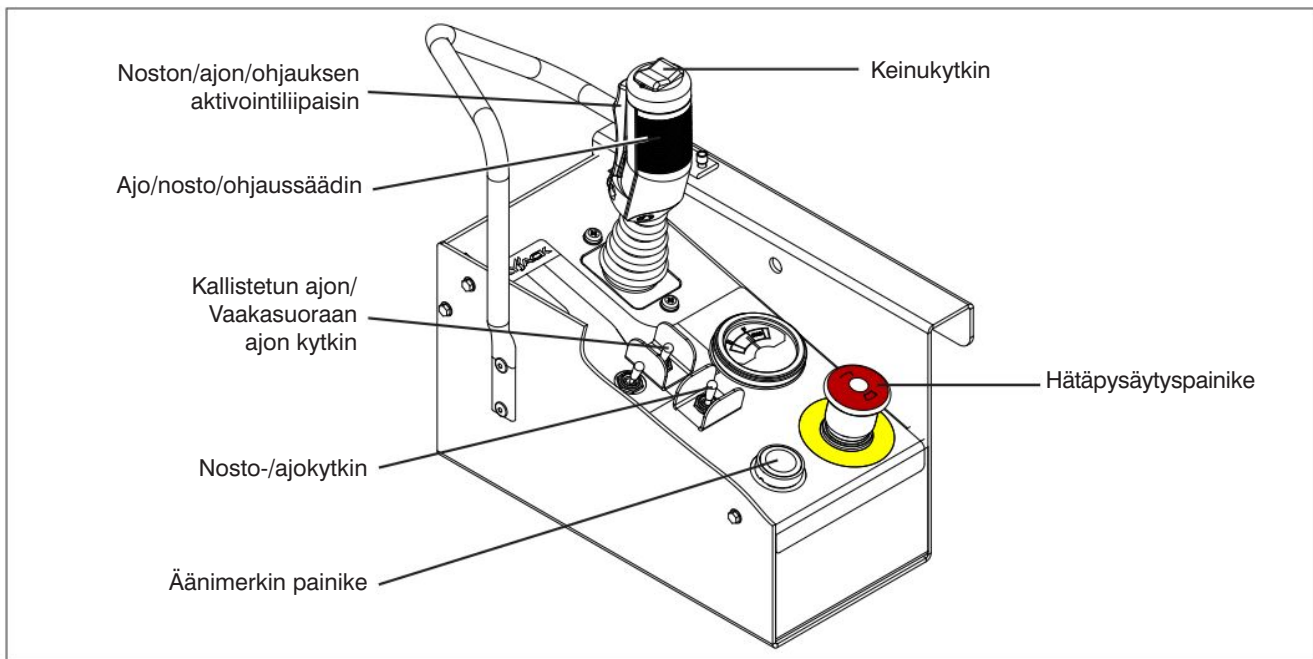





- Testaa jarrut



### VAROITUS

**Jarrut menevät päälle heti, kun vapautat ohjaussauvan, mikä saa nostolavan pysähtymään välittömästi.**

1. Varmista, että haluttu kulkureitti on vapaana.
2. Aktivoi ja pidä  aktivointiliipaisinta.
3. Aja nostolavaa  eteenpäin. Kokeile jarrua vapauttamalla ohjaussauva.  
**Seuraus:** Nostolavan tulisi pysähtyä. Jos nostolava vetää jommalle kummalle puolelle pysähtyessä, älä käytä nostolavaa, ennen kuin jarrun asetukset on tarkastettu.
4. Aja nostolavaa  eteenpäin. Testaa jarrua uudestaan vapauttamalla ainoastaan  aktivointiliipaisin.  
**Seuraus:** Nostolavan tulisi pysähtyä välittömästi ja äkillisesti. Jos nostolava ei pysähdy heti tai jos se vetää jommallekummalle puolelle pysähtyessään, älä käytä sitä, ennen kuin jarrun säädöt on tarkastettu.

- Testaa merkinantotorvi

1. Paina  äänitorvipainiketta.  
**Seuraus:** Äänimerkin tulisi kuulua.

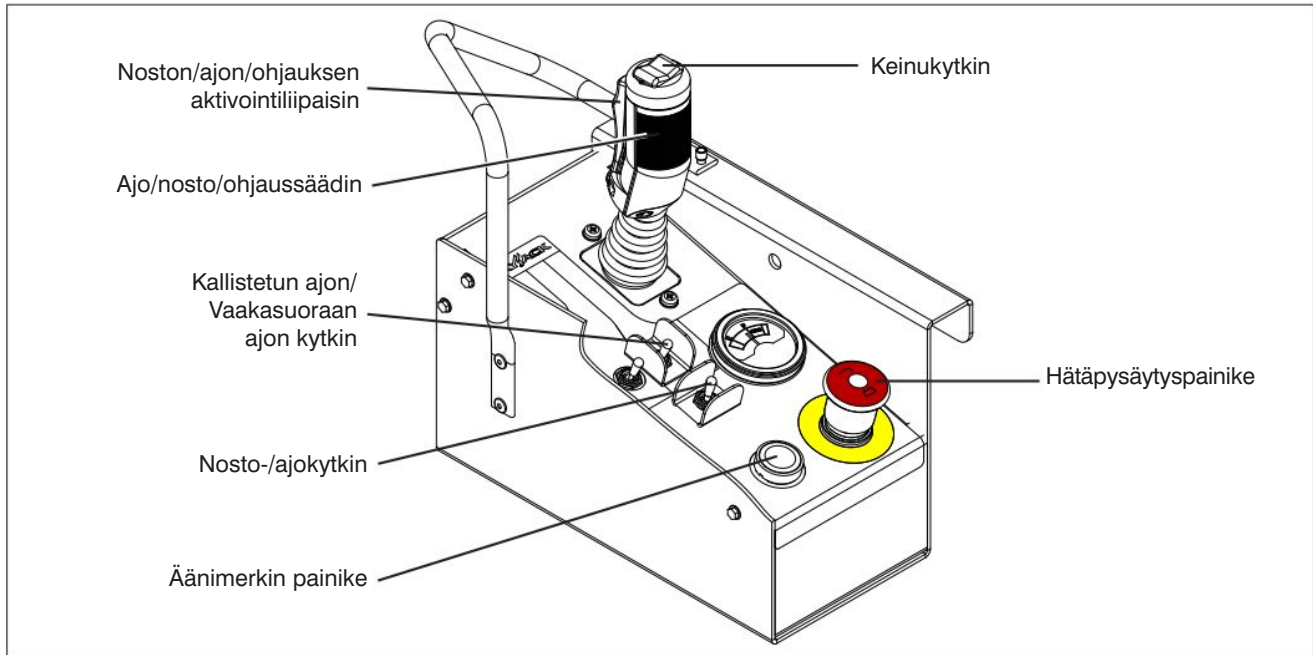









• Testaa kuorman tunnistus



**VAROITUS**

**Ota huomioon yläpuolella olevat esteet ja muut mahdolliset nostolavaa ympäröivät vaarat nostamisen yhteydessä.**

1. Vedä ulos alustan  hätäpysäytyspainike.  
**Seuraus:** Äänimerkki soi noin 1 sekunnin ajan ja valo syttyy.
2. Käännä nosta/pois päältä/ajo -kytkin  nosta-asentoon.
3. Aktivoi ja pidä  aktivointiliipaisinta.
4. Työnnä ohjaussauvaa ja nosta lavaa noin 1 metrin korkeuteen.
5. Yritä laskea lavaa käyttämällä seuraavia vaiheita:
  - a. Paina alustan  hätäpysäytyspainiketta.
  - b. Aktivoi ja pidä  aktivointiliipaisinta.
  - c. Vedä ohjaussauvaa ja yritä laskea lavaa.
  - d. Vedä ulos alustan  hätäpysäytyspainike.  
**Seuraus:** Lava laskeutuu ja äänimerkki soi jatkuvasti.
6. Paina  hätäpysäytyspainike alas, vapauta ohjaussauva, vedä  hätäpysäytyspainiketta, aktivoi ja pidä  aktivointiliipaisinta ja vedä ohjaussauvaa laskeaksesi täysin.

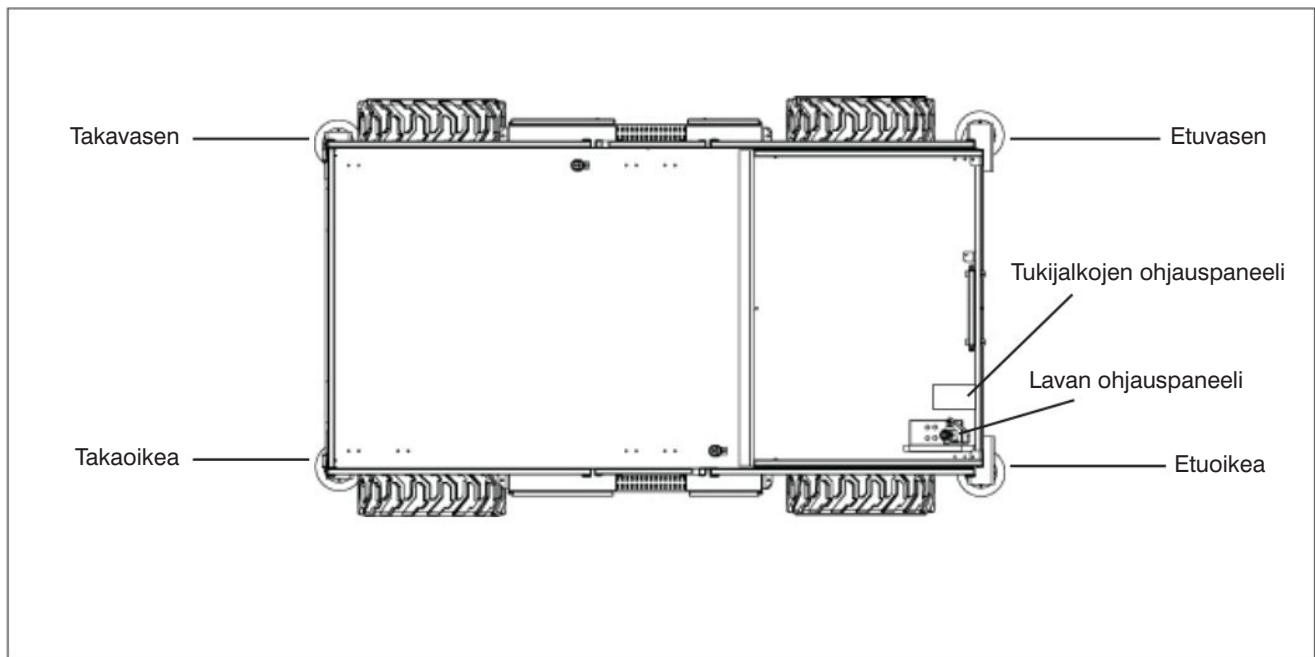

- **Testaa hydrauliset tukijalat (jos varusteena)** (Katso hydraulisten tukijalkojen toiminta [kappale 3.8-9](#))

1. Varmista, että nostolava on pysäköity kovalle, tasaiselle pinnalle, jossa ei ole esteitä.
2. Varmista, että lava on täysin laskettu.
3. Varmista, että tukijalat ovat täysin sisäänvedettyinä.
4. Autom. taso (jos varusteena): Käytä autom. tasoa tukijalkojen avaamiseksi.  
**Seuraus:** Kaikki neljä tukijalkaa avautuvat, kunnes ne tukevat painoa, ja tuo kone niiden sisäpuoliselle tasolle.
5. Kun autom. taso on valmis, yritä nostaa lavaa 30 cm verran ja laske sitten lava laskettuun asentoon.  
**Seuraus:** Lava nousee ja laskee.
6. Kun lava on lasketussa asennossa, vedä kaikki tukijalat täysin sisään käyttämällä autom. tasoa.  
**Seuraus:** Kaikki neljä tukijalkaa vetäytyvät sisään, kunnes ne ovat ylösnostetussa asennossa.



### **VAROITUS**

**Varmista, ettei liikeradalla (katvealueet mukaan lukien) ole ihmisiä tai esteitä.**

7. Aja nostolavaa maksiminopeudella.  
**Seuraus:** Nostolava kulkee suurella nopeudella.



### **VAROITUS**

**Ota huomioon yläpuolella olevat esteet ja muut mahdolliset nostolavaa ympäröivät vaarat nostamisen tai ajon yhteydessä.**

8. Nosta lava 3,6 metrin korkeuteen (mitattu renkaiden alareunasta lavan pintaan) lasketusta asennusta.  
**Seuraus:** Nostotoiminto toimii.
9. Aja nostolavaa nostetulla korkeudella (3,6 metriä).  
**Seuraus:** Nostolava kulkee matalalla nopeudella.
10. Yritä käyttää tukijalkoja nostetulla korkeudella (3,6 metriä).
  - Yritä avata osittain vasenta etutukijalkaa (noin 10 cm).  
**Seuraus:** Tukijalka ei avaudu.
  - Yritä avata osittain oikeata etutukijalkaa (noin 10 cm).  
**Seuraus:** Tukijalka ei avaudu.

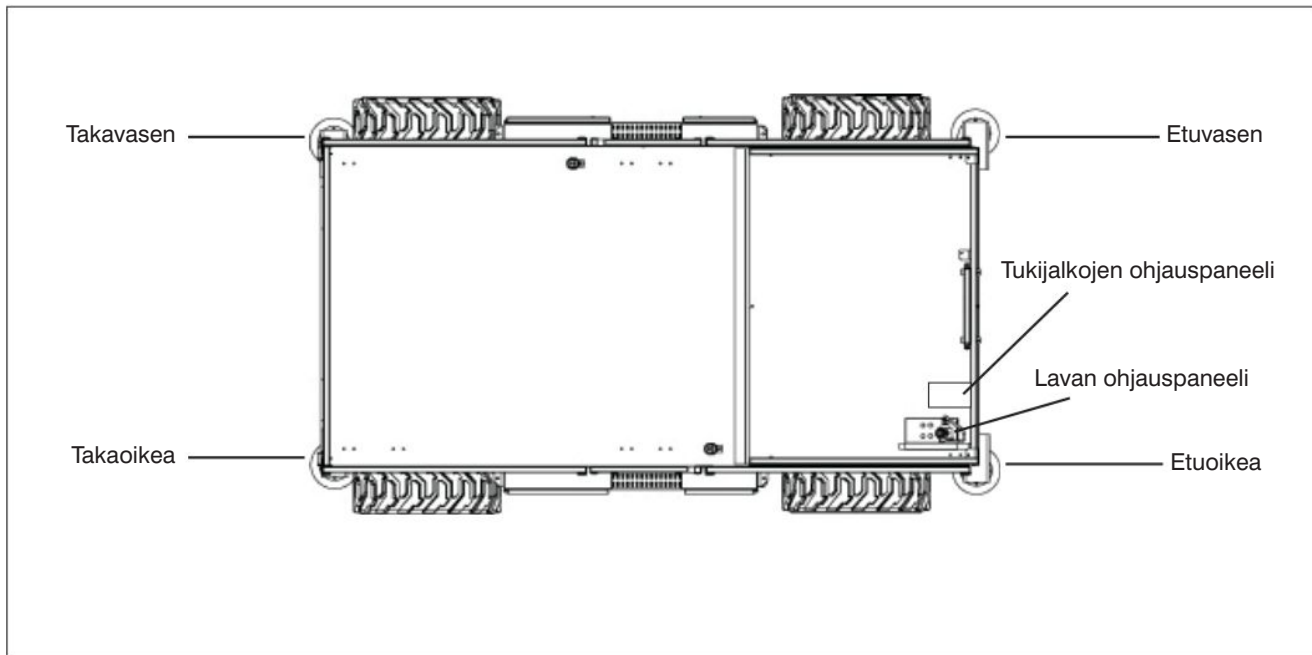

- Yritä avata osittain oikeata takatukijalkaa (noin 10 cm).  
**Seuraus:** Tukijalka ei avaudu.
  - Yritä avata osittain vasenta takatukijalkaa (noin 10 cm).  
**Seuraus:** Tukijalka ei avaudu.
11. Laske lava laskettuun asentoon.  
**Seuraus:** Laskutoiminto toimii.
  12. Nosta lavaa 30 cm lasketusta asennosta ja avaa osittain vasen etutukijalka (noin 10 cm).
    - Yritä nostaa lavaa.  
**Seuraus:** Nostotoiminto ei toimi.
    - Yritä ajaa nostolavaa.  
**Seuraus:** Ajotoiminnot eivät toimi.
    - Yritä laskea lavaa.  
**Seuraus:** Laskutoiminto toimii.
  13. Lava lasketussa asennossa.
    - Yritä nostaa lavaa, kun vasen etutukijalka on osittain avattu.  
**Seuraus:** Nostotoiminto ei toimi.
    - Yritä nostaa lavaa, kun oikea etutukijalka on osittain avattu.  
**Seuraus:** Nostotoiminto ei toimi.
    - Yritä nostaa lavaa, kun oikea takatukijalka on osittain avattu.  
**Seuraus:** Nostotoiminto ei toimi.
  14. Lava lasketussa asennossa.
    - Yritä nostaa lavaa, kun vasen takatukijalka on osittain avattu.  
**Seuraus:** Nostotoiminto ei toimi.
    - Avaa jokainen tukijalka, kunnes ne nostavat renkaita ylös noin 5 cm.
    - Vedä vasenta etutukijalkaa sisään, kunnes paino lepää sitä vastaavalla renkaalla.
    - Avaa oikeaa takatukijalkaa, kunnes se osuu maahan.
    - Yritä nostaa lavaa 30 cm verran.  
**Seuraus:** Nostotoiminto ei toimi.
  15. Lava lasketussa asennossa.
    - Avaa jokainen tukijalka, kunnes ne nostavat renkaita ylös noin 5 cm.
    - Vedä oikeaa etutukijalkaa sisään, kunnes paino lepää sitä vastaavalla renkaalla.
    - Avaa vasenta takatukijalkaa, kunnes se osuu maahan.
    - Yritä nostaa lavaa 30 cm verran.  
**Seuraus:** Nostotoiminto ei toimi.

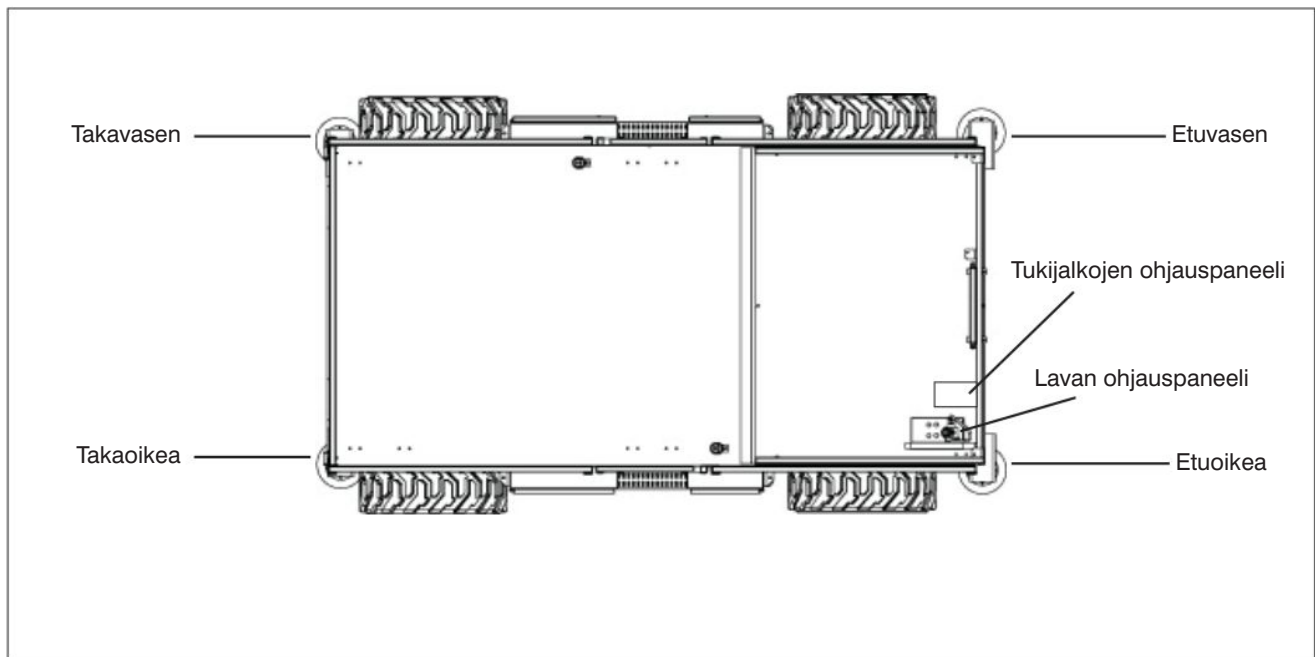

16. Lava lasketussa asennossa.
- Avaa jokainen tukijalka, kunnes ne nostavat renkaita ylös noin 5 cm.
  - Vedä oikeaa takatukijalkaa sisään, kunnes paino lepää sitä vastaavalla renkaalla.
  - Avaa vasenta etutukijalkaa, kunnes se osuu maahan.
  - Yritä nostaa lavaa 30 cm verran.  
**Seuraus:** Nostotoiminto ei toimi.
17. Lava lasketussa asennossa.
- Avaa jokainen tukijalka, kunnes ne nostavat renkaita ylös noin 5 cm.
  - Vedä vasenta takatukijalkaa sisään, kunnes paino lepää sitä vastaavalla renkaalla.
  - Avaa oikeaa etutukijalkaa, kunnes se osuu maahan.
  - Yritä nostaa lavaa 30 cm verran.  
**Seuraus:** Nostotoiminto ei toimi.
18. Avaa kaikki neljä tukijalkaa, kunnes kaikki renkaat nousevat irti maasta ja nostolava on vaakasuorassa.
- Nosta lavaa 3,6 m.  
**Seuraus:** Nostotoiminto toimii.
  - Laske lava nostetusta asennosta (3,6 metriä).  
**Seuraus:** Laskutoiminto toimii.

**VAROITUS**

**Jos joku tukijalan lukosta ei toimi odotetulla tavalla, nostolava tulisi välittömästi merkitä ja poistaa käytöstä.**

**VAROITUS**

**Nostolavan korjaukset saa suorittaa ainoastaan asiantunteva huoltoteknikko.**



## 2.5 Vinssaus ja hinaus

Tämä osio antaa käyttäjälle ohjeet hinaamiseen ja vinssaukselle ja kertoo siitä, kuinka manuaalisesti laukaista jarrut.



### VAROITUS

Varmista ennen vinssausta tai hinausta, että lava on täysin alhaalla. Äkillinen liike voi tehdä nostolavasta epävakaa. Seurauksena voi olla loukkaantuminen tai kuolema.



### VAROITUS

Hätätilanteessa, jossa nostolavan toiminnot eivät ole käytettävissä ja laskeminen ei ole mahdollista esteestä johtuen, nostolava on siirrettävä erittäin varovasti tarpeeksi kauas esteen kiertämistä varten. Tässä tapauksessa konetta on liikutettava mahdollisimman hitaasti ilman äkkinäisiä liikkeitä nopeudella, joka ei saa ylittää 50 mm/s.



### VAROITUS

Suurin sallittu nopeus työnnettäessä, vinssattaessa tai hinattaessa on 3,2 km/h.



### VAROITUS

Älä työnnä, vinssaa tai hinaa lavaa rinteessä äläkä jarruta hinaavaa ajoneuvoa nopeasti. Älä vedä nostolavaa rinteitä alas vintturia kohti.

### 2.5-1 Rullaosventtiilin vapauttaminen

1. Varmista, että nostolava on tasaisella maalla. Kiilaa pyörät nostolavan vierimisen estämiseksi.

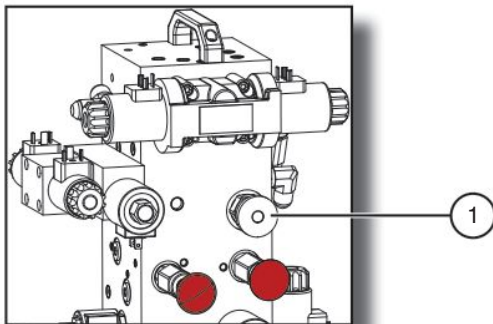

Kuva 2-6. Rullaosventtiili

2. **Rullaosventtiili** - Venttiilin nupin kääntäminen vastapäivään (kohta 1) täysin avoimeen asentoon sallii nesteiden virrata pyörämootoreiden läpi, jolloin pyörät rullaavat vapaasti.



### VAROITUS

Rullaosventtiilin täytyy olla tiukasti suljettuna (myötäpäivään) normaalissa käytössä.

### 2.5-2 Jarrujen vapauttaminen manuaalisesti

Jarrujen vapauttaminen käsin riippuu työlevän jarrujärjestelmästä.



### VAROITUS

Älä kytke jarruja irti manuaalisesti, jos nostolava on rinteessä.

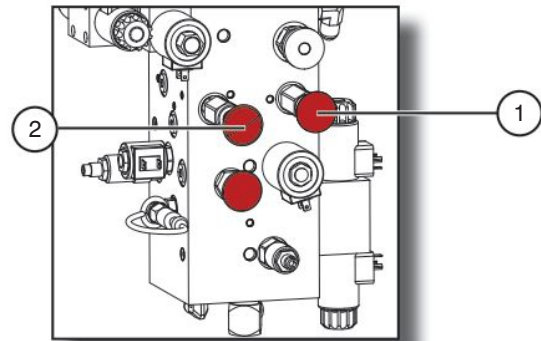

Kuva 2-7. Levyjarrujärjestelmä

### HUOMAUTUS

Jarrut täytyy kytkeä irti käsin, jos nostolavaa aiotaan työntää, vinssata tai hinaa.

1. Varmista, että nostolava on tasaisella maalla. Kiilaa pyörät nostolavan vierimisen estämiseksi.
2. Käännä päävirtakatkaisin  pois-asentoon.
3. Paikanna jarrun automaattinen asetusmäntä (osa 1) ja jarrun käsipumppu (osa 2) pääputkistossa moottori-/hydraulikotelossa.
4. Paina jarrun automaattista asetusmäntää sisäänpäin.
5. Tartu jarrun käsipumppuun ja paina se nopeasti alas, kunnes se tuntuu ottavan tukevasti vastaan. Jarrut on nyt vapautettu.

6. Vapauta pyörät ja työnnä, vinssaa tai hinaa nostolava haluttuun paikkaan.

**VAROITUS**

**Jarrut on pantava takaisin päälle heti haluttuun paikkaan saapumisen jälkeen.**

7. Aseta nostolava tukevalle ja tasaiselle alustalle.  
8. Kiilaa pyörät nostolavan vierimisen estämiseksi.  
9. Ota jarrut uudelleen käyttöön painamalla jarrujen automaattista asetusmäntää.

**2.6 Häätälaskujärjestelmä**

Tämä kappale sisältää häätälaskujärjestelmään liittyviä ohjeita. Tämän järjestelmän avulla lapa voidaan laskea häätälanteessa.

**VAROITUS**

**Pysy poissa saksimekanismin läheltä häätälasku-venttiiliä käyttäessäsi.**

- Poista kaikki esteet laskeutuvan lavan tieltä.
- Lavan jatko-osa on mahdollisesti vedettävä sisään tai nostolava irrotettava esteen kiertämistä varten. Katso [kappaleesta 2.5](#) vinssaus ja hinaus.

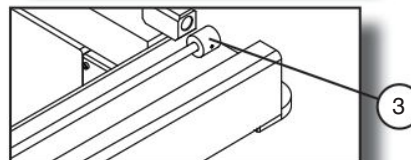
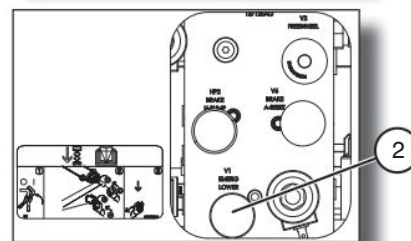
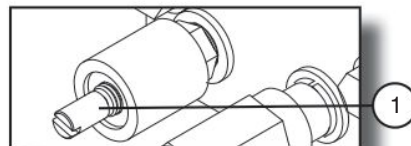

Kuva 2-8. Häätälaskujärjestelmä

- Etsi pitoventtiilin manuaalisen ohituksen nuppi (kohta 1) jokaisen nostosylinterin pohjasta. Löysää ja käännä neljänneskiertos vastapäivään Käytä tarvittaessa nostolavan alustassa sijaitsevaa häätälaskun hakuvartta (kohta 3).
- Laske nostolava pitämällä moottori-/hydrauliikkakotelon häätälaskuventtiiliä (osa 2) ulosvedettynä.
- Normaali toiminta palautetaan painamalla ja kääntämällä pitoventtiilin manuaalisen ohituksen nupit myötäpäivään.

### 3.0 Käyttö

Tässä kappaleessa annetaan nostolavan käyttöön tarvittavat tiedot. On tärkeää, että käyttäjä lukee ja ymmärtää tämän käyttöoppaan ennen nostolavan käyttöä.

#### 3.1 Yleistä

Nostolavan hyvän käyttökunnon säilymisen kannalta on tärkeää, että käyttäjällä on riittävä pätevyys ja että hän noudattaa tässä käyttöoppaassa annettua käyttäjän päivittäistä tarkastuslistaa.

##### 3.1-1 Käyttäjää koskevat vaatimukset

- Vain kokeneet ja valtuutetut työntekijät saavat käyttää nostolavaa.
- Tämän nostolavan turvallinen käyttö edellyttää, että käyttäjä ymmärtää rajoitukset, varoitukset, käyttömenetelmät ja käyttäjän huoltovastuun. Käyttäjän on siis ymmärrettävä ja tunnettava tämä käyttöopas, sen varoitukset ja ohjeet sekä kaikki nostolavassa olevat varoitukset ja ohjeet.
- Käyttäjän täytyy tuntea työnantajan säännöt ja asiaan kuuluvat lait ja määräykset ja pystyä osoittamaan asiantuntevan henkilön läsnä ollessa tuntevansa tämän nostolavamerkin ja -mallin ja kykenevänsä käyttämään sitä.

##### 3.1-2 Käyttäjän huoltovastuu



#### **VAROITUS**

**Huollon suorittavilla henkilöillä on oltava riittävä koulutus ja pätevyys sekä kokemusta mekaanisten laitteiden korjaustoimenpiteistä.**

**Jos nostolavaa ei huolleta oikein ja pidetä hyvässä käyttökunnossa, sen käytöstä voi olla seurauksena kuolema tai vakava vamma.**

- Käyttäjän on varmistettava ennen käyttöä, että nostolava on huollettu ja tarkastettu asianmukaisesti.
- Käyttäjän tulee tehdä kaikki päivittäiset tarkastukset ja toimintatestit, jotka on mainittu [taulukossa 4.6](#), vaikka hän ei olisikaan suoranaisesti vastuussa nostolavan huollosta.

##### 3.1-3 Huolto- ja tarkastusaikataulu

- Katso huoltomanuaalista toistuvien (3 kuukauden tai 150 tunnin) ja vuositarkastusten yksityiskohdat.
- Nostolavan käyttöolosuhteet voivat vaikuttaa huoltoaikatauluun.



#### **VAROITUS**

**Käytä nostolavassa alkuperäisiä tai valmistajan hyväksymiä osia ja komponentteja.**

#### **HUOMAUTUS**

Katso Skyjackin internet-sivustolta [www.skyjack.com](http://www.skyjack.com) viimeisimmät huoltotiedotteet ennen neljännesvuosittaisen tai vuosittaisen tarkastuksen suorittamista.

##### 3.1-4 Omistajan tarkastukset

Omistajan vastuulla on järjestää työlavan päivittäiset, neljännesvuosittaiset (tai 150 tuntia) ja vuosittaiset tarkastukset. Katso [taulukossa 4.6](#) suositellut huolto- ja tarkastuskohteet ja -välit. Vuositarkastukset merkitään saksirakenteessa olevaan tarraan. Katso tämän käyttöoppaan [taulukkoa 4.3](#).

## 3.2 Pääosat

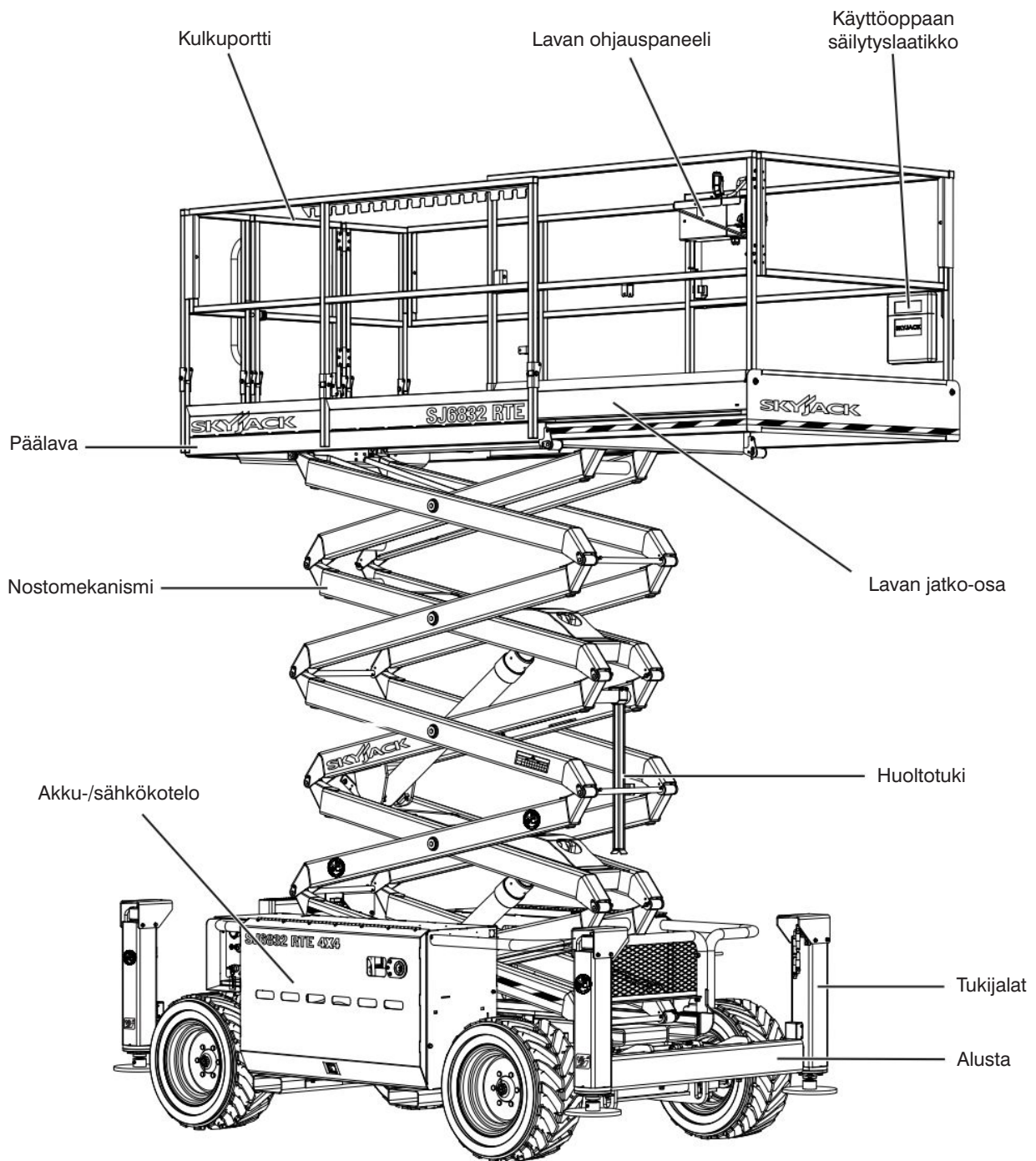

SKYJACK Malli SJ 6826 RTE Nostolava

### 3.3 Päärakenteet

Nostolava koostuu kolmesta päärakenteesta: alusta, nostomekanismi ja lava.

#### 3.3-1 Alusta

Alusta on jäykkä yksiosainen hitsattu rakenne, joka tukee kahta ulos käännettävää telinettä.

- Yksi teline sisältää akun, alustan ohjauskonsolin ja sähköjärjestelmän komponentteja. Toinen teline sisältää hätälaskujärjestelmän, jarrunvapautuksen ja hydraulikomponentteja.
- Neljä rengasta ovat hydraulisesti moottorivetoisia ja kaksi etupyörää ovat hydraulisynterillä ohjattavia.
- Takarenkaiden moottoreissa on jousitoimiset ja hydraulisesti vapautettavat jarrulevyt.

#### 3.3-2 Nostomekanismi

Nostomekanismi on rakennettu muotoilluista teräs- tai putkiosista, jotka muodostavat saksityyppisen rakenteen. Tätä saksirakennetta nostavat ja laskevat pitoventtiileillä varustetut yksitoimiset hydrauliset nostosylinterit. Nostosylinterit saavat voimansa kaksiosaiselta pumpulta.

#### 3.3-3 Lava

Lavaan kuuluu putkimainen tukirunko, liukumista estävä kuvioitu pinnoite ja 990 mm korkeat saranoidut suojakaiteet, joissa on keskikaiteet ja 152 mm:n jalkalevyt. Lavalle voidaan mennä takaa salvalla varustetun jousitoimisen portin kautta. Lava on varustettu myös käsikäyttöisellä lavan jatko-osalla. Lavassa on myös vaihtovirtapistorasia.

### 3.4 Sarjanumerokilpi

Nostolavan takaosassa on sarjanumerokilpi, jossa on seuraavat tiedot:

- Mallinumero
- Sarjanumero
- Nostolavan paino
- Suurin ajettava korkeus
- Enimmäiskuormitukset
- Lavalla olevien henkilöiden sallittu enimmäismäärä
- Jännite
- Järjestelmän paine
- Nostopaine
- Lavan suurin korkeus
- Suurin pyöräkuorma
- Valmistuspäivämäärä
- Suurin tuulen nopeus
- Suurin manuaalinen voima
- Suurin kaltevuus
- Luokitus

### 3.5 Komponenttien tunnistus

Seuraavat kuvaukset ovat vain tunnistus-, selitys- ja paikantamistarkoituksia varten.

#### 3.5-1 Käyttöoppaan säilytyslaatikko

Tämä säänkestävä laatikko on kiinnitetty lavan kaiteeseen. Se sisältää käyttöoppaan, EY-vakuutukset sekä muita tärkeitä asiakirjoja. Nostolavan mallia vastaava käyttöopas on säilytettävä tässä laatikossa.



#### 3.5-2 Huoltotuki

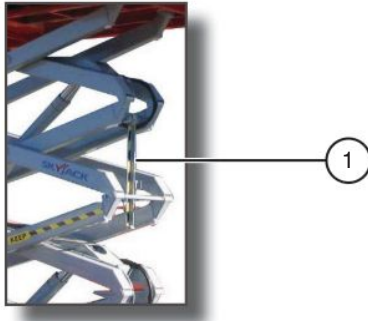

Kuva 3-1. Huoltotuki

1. **Huoltotuki** - Huoltotuki on turvamekanismi, jonka tarkoituksena on tukea saksirakennetta. Oikein asennettuna se pystyy tukemaan saksia ja tyhjää lavaa. Huoltotukea täytyy käyttää nostomekanismin tarkastuksen ja/tai huollon aikana. Katso [kappale 3.12](#) nähdäksesi kuinka toimia huoltotuen kanssa.



#### **VAROITUS**

**Huoltotukea täytyy käyttää nostomekanismin tarkastusten ja/tai huollon ja korjausten aikana. Jos tätä turvamekanismia ei käytetä, seurauksena voi olla kuolema tai vakava vamma.**



#### **VAROITUS**

**Älä kurkota saksirakenteen sisään lavan ollessa ylhäällä, jos huoltotuki ei ole paikallaan. Jos tätä vaaraa ei vältetä, seurauksena voi olla kuolema tai vakava vamma.**

### 3.5-3 Taitettavat suojakaiteet

Suojakaiteiden taittaminen alas madaltaa nostolavan korkeutta lavan ollessa laskettuna kuljetusta ja ovien läpi siirtämistä varten. Katso [kappaleesta 3.9](#) suojakaiteen taittaminen.



#### **VAROITUS**

**Saksirakenteen täytyy olla laskettuna täysin alas ennen suojakaiteiden nostamista tai laskemista.**



#### **VAROITUS**

**Laskettu kaide aiheuttaa putoamisvaaran. Pysy poissa lavan sivusta, kun kaiteita nostetaan tai lasketaan, putoamisen estämiseksi. Katso [kappaleesta 3.9](#) suojakaiteen taittaminen.**

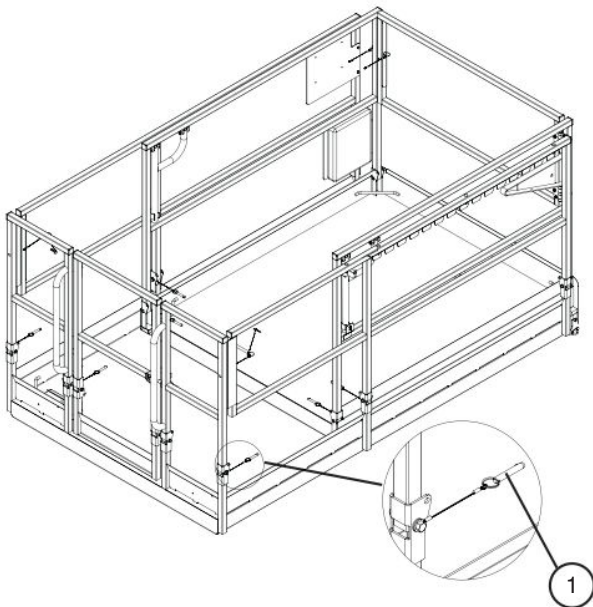

Kuva 3-2. Taitettavat suojakaiteet

1. **Suojakaiteen lukkotappi taljaköydellä** - Tämä tappi on tarkoitettu suojakaiteen kiinnitystä varten.



#### **VAROITUS**

**Tarkasta ennen nostolavan käyttöä, etteivät lukkotapit ole vioittuneet ja ettei niitä puutu. Suojakaiteiden on oltava ylhäällä ja kaikkien lukkotappien on oltava lukittuina paikoilleen. Jos suojakaiteet eivät ole ylhäällä tai kunnolla lukittuina, seurauksena voi olla kuolema tai vakava vamma.**

### 3.5-4 Putoamisenestosuojan kiinnityspiste

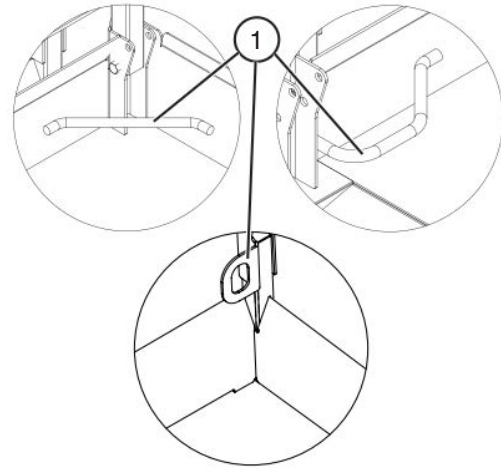

Kuva 3-3. Putoamisenestosuojan kiinnityspiste

1. **Putoamisenestosuojan kiinnityspiste** - Käytä tätä kiinnityspistettä putoamisenestosuojan kiinnittämiseen. Älä kiinnitä kiinnikkeitä mihinkään muuhun lavan kohtaan. Älä käytä tätä rengasta lavan tai muun laitteen tai materiaalin nostamiseen, kiinnittämiseen tai tukemiseen.



#### **VAROITUS**

**Putoamisenestosuojan kiinnityspistettä käytetään ainoastaan lavan sisäpuolella liikuttaessa.**

### 3.6 Komponentin tunnistaminen (Vapaaehtoiset varustukset/lisälaitteet)



Tässä kappaleessa kuvataan nostolavojen valinnaiset osat.

#### 3.6-1 Tukijalan ohjauskonsoli (autom. nouseva) (Jos varusteena)

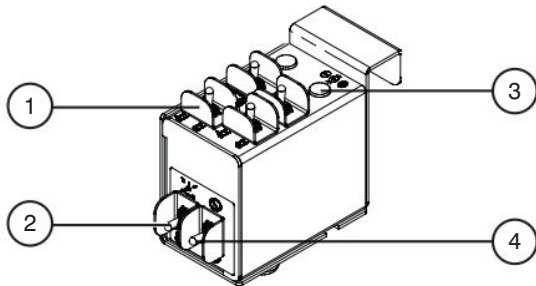
Tukijalan ohjauspaneeli sijaitsee lavan ohjauspaneelin vieressä. Nämä kytkimet ohjaavat tukijalkojen esille tuloa ja takaisin vetäytymistä.



Kuva 3-4. Tukijalan Control ohjauspaneeli kaikilla varusteilla

- Tukijalan avautuminen /sulkeutuminen** - Nämä kytkimet ohjaavat kunkin tukijalan esille tuloa ja takaisin vetäytymistä erikseen.
- Autom. tasokytkin** -  Ulosvedettynä kukin tukijalka säätyy kunnes lava on suorassa.  Tukijalat sisäänvedettynä.
- Tukijalan aktivointikytkin - Tämä  tukijalan aktivointikytkin, ulos- tai sisäänvedetyssä asennossa, automaattisen tasokytkimen ja tukijalkojen ulos- tai sisäänvetokytkin.

- Tason merkkivalo** - Tämä valo syttyy osoittamaan tukijalkojen tilaa kun automaattinen ja käsisäätöinen tasotoiminto ovat käytössä. Merkkivalolla on seuraavat tilat:



**Pois:** Tukijalat täysin sisäänvedettyinä.



**Vilkuttaa nopeasti:** Tukijalat on ulosvedettyinä mutta lava ei ole suorassa.



**Vilkkuu:** Tukijalat on ulosvedettyinä mutta lava ei ole vielä suorassa.



**Palaa koko ajan:** Tukijalat on ulosvedettyinä ja lava on suorassa.



### 3.6-2a Hybrid Power Pack (HPP) - Bensiini (jos varusteena)

HPP:n ainut käyttötarkoitus on akun lataaminen. Se toimii joko automaattisesti tai manuaalisesti. Automaattitilassa HPP käynnistyy automaattisesti, kun varauksen tila putoaa alle 50 % ja sammuu automaattisesti, kun varaustila on 90 %. Manuaalisessa tilassa käyttäjä päättää HPP:n käynnistämistä. Se sijaitsee moottori-/hydraulikotelon oikealla puolella.



#### VAARA

**Käytä HPP:tä VAIN hyvin ilmastoidussa tilassa. HPP:n käyttäminen synnyttää hiilimonoksidipäästöjä, mikä voi aiheuttaa huonovointisuutta tai kuoleman sisäänhengitettynä.**



#### VAROITUS

**HPP:n pakokaasu aiheuttaa Kalifornian osavaltion tietojen mukaan syöpää, syntymävikoja tai muita lisääntymisvikoja.**



#### HUOMIO

**Kytke HPP pois päältä ennen kuin liität vaihtovirtalähteen.**

#### HPP -komponenttien tunnistus

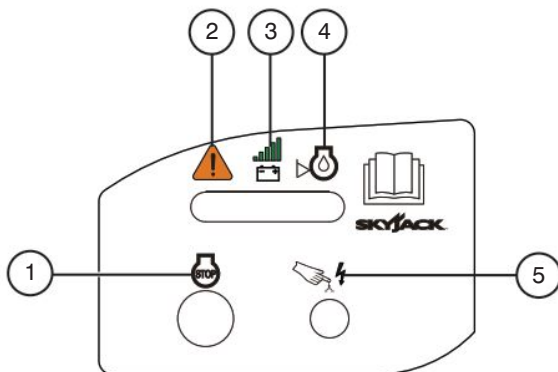

Kuva 3-5. HPP -komponenttien tunnistus

1. : Paina HPP:n sammuttamiseksi.
2. : Punainen LED osoittaa ylikuormitusta.
3. : Vihreä LED osoittaa normaalin lataustilan.
4. : Punainen LED-valo osoittaa matalan öljytason.

5. : Ylikuormitustilanteessa paina nollataksesi virtavarokkeen.

#### HUOMAUTUS

Katso huoltotoimenpiteet HPP-käyttöohjeesta.

#### HPP polttoaineen päällä/pois-kytkin ja ilman sisäänvirtauksen päällä/pois-kytkin

#### HUOMAUTUS

Varmista, että HPP:n polttoaineen päällä/pois-kytkin on | päällä-asennossa ennen kuin yrität käynnistää HPP:n.

1. Poista lukkotappi (näkyvä kuvassa 3.6) ja kierrä HPP:tä päästäksesi käsiksi HPP:n polttoaineen päällä/pois-kytkimeen ja ilman sisäänvirtauksen päällä/pois-kytkimeen.

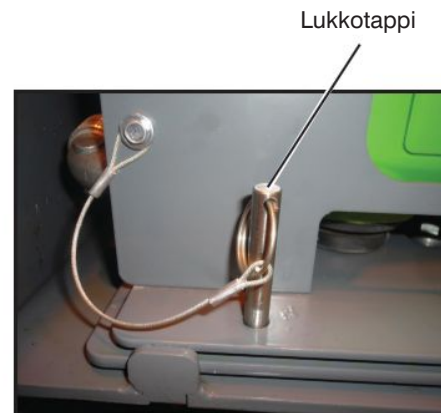

Kuva 3-6. HPP lukkotappi

2. Käännä HPP:n polttoaineen päällä/pois-kytkin | päällä-asentoon (näkyvä kuvissa 3.7 & 3.8).



HPP polttoaine päällä/  
pois-kytkin

Kuva 3-7. HPP polttoaine päällä/pois-kytkin

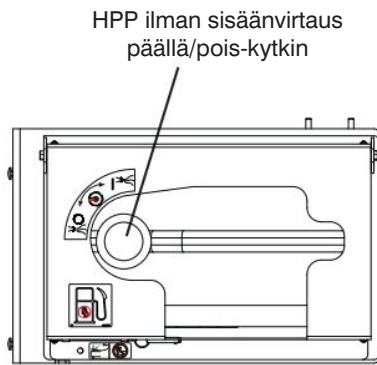

Kuva 3-8. HPP ilman sisäänvirtaus päällä/pois-kytkin

3. Palauta HPP käyttöasentoon ja laita lukkotappi paikalleen.

**Automaattitila**

1. Varmista, että päävirtakatkaisin on päällä-asennossa ja hätäpysäytyspainike on vedetty ulos.

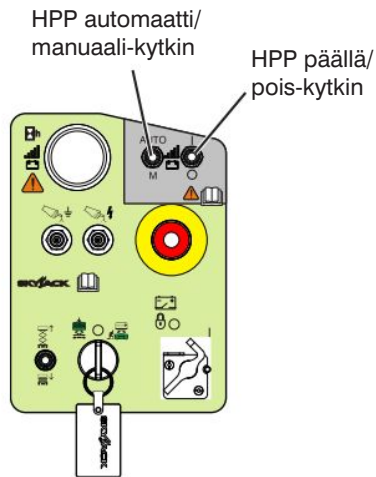

Kuva 3-9. Alustan ohjauspaneeli

2. Käännä alustan ohjauspaneelista HPP:n päällä/pois-kytkin päällä-asentoon.
3. Käännä HPP:n automaatti/manuaalikytkin "AUTO"-asentoon.
4. Varmista, että lavan hätäpysäytyspainike on vedetty ulos lavan ohjauspaneelista ja käännä HPP:n päällä/pois-kytkin päällä-asentoon.

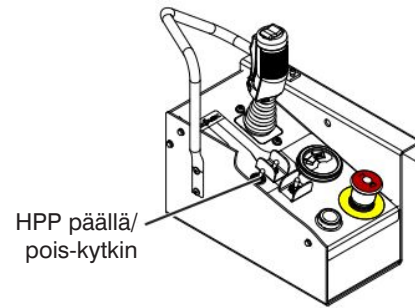

Kuva 3-10. Lavan ohjauspaneeli

**Manuaalitila**

1. Varmista, että päävirtakatkaisin on päällä-asennossa ja hätäpysäytyspainike on vedetty ulos.
2. Käännä alustan ohjauspaneelista HPP:n päällä/pois-kytkin päällä-asentoon.
3. Käännä HPP:n automaatti/manuaalikytkin "M"-asentoon.
4. Varmista, että lavan hätäpysäytyspainike on vedetty ulos lavan ohjauspaneelista ja käännä HPP:n päällä/pois-kytkin päällä-asentoon.

**Vetokäynnistys**

Tämän lisävarusteen avulla akku voidaan ladata, kun nostolava on pois päältä. Katso seuraavat kohdat.

1. Käännä päävirtakatkaisin pois-asentoon.
2. Käännä alustan ohjauspaneelista HPP:n päällä/pois-kytkin päällä-asentoon.
3. Vetokäynnistä HPP.

**Sammuta (lavan ohjauspaneelista)**

1. Varmista, että alustan ja lavan hätäpysäytyspainikkeet on vedetty ulos.
2. Käännä lavan ohjauspaneelin HPP:n päällä/pois-kytkin pois-asentoon.

**Sammuta (alustan ohjauspaneelista)**

1. Käännä alustan ohjauspaneelista HPP:n päällä/pois-kytkin  pois-asentoon.
2. Käännä HPP:n polttoaineen päällä/pois-kytkin ja ilman sisäänvirtauksen päällä/pois-kytkin  pois-asentoon HPP:ssä.

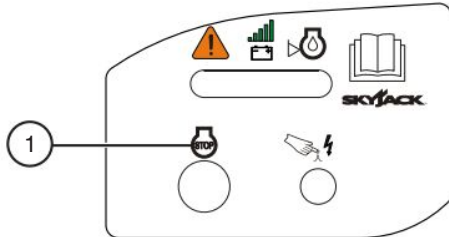
**Sammuta (HPP:stä)**

Kuva 3-11. HPP-pysäytysnappi

1. Paina  HPP-pysäytysnappia.
2. Käännä HPP:n polttoaineen päällä/pois-kytkin ja ilman sisäänvirtauksen päällä/pois-kytkin  pois-asentoon.

**3.6-2b Hybrid Power Pack (HPP) - Diesel (jos varusteena)**

Tämän HPP:n tarkoitus on ladata akku ja tuottaa virtaa alustalle. Se toimii joko automaattisesti tai manuaalisesti. Automaattitilassa HPP käynnistyy automaattisesti, kun varauksen tila putoaa alle 50 % ja sammuu automaattisesti, kun varaus on 90 %. Manuaalisessa tilassa käyttäjä päättää HPP:n käynnistämistä. Se sijaitsee moottori-/hydraulikotelon oikealla puolella.



**Käytä HPP:tä VAIN hyvin ilmastoidussa tilassa. HPP:n käyttäminen synnyttää hiilimonoksidipäästöjä, mikä voi aiheuttaa huonovointisuutta tai kuoleman sisäänhengitettynä.**



**HPP:n pakokaasu aiheuttaa Kalifornian osavaltion tietojen mukaan syöpää, syntymävikoja tai muita lisääntymisvikoja.**



**Kytke HPP pois päältä, ennen kuin kytket laturin vaihtovirtalähteeseen.**

**HUOMAUTUS**

-  Häätäpysäytyspainikkeiden työntäminen sisään ei kytke HPP:tä pois päältä.

**Generaattoriakun sijainti**

HPP:n oma akku (kohta 1) sijaitsee hydraulikaapin sisällä sähköpumpun ja moottorin takana.

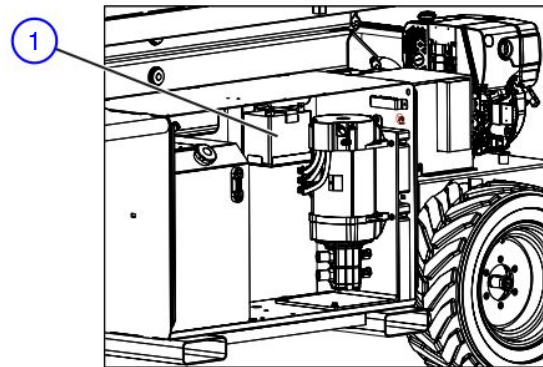

Kuva 3-12. Generaattoriakun sijainti

**Automaattitila**

1. Varmista, että päävirtakatkaisin on päällä-asennossa ja hätäpysäytyspainike on vedetty ulos.

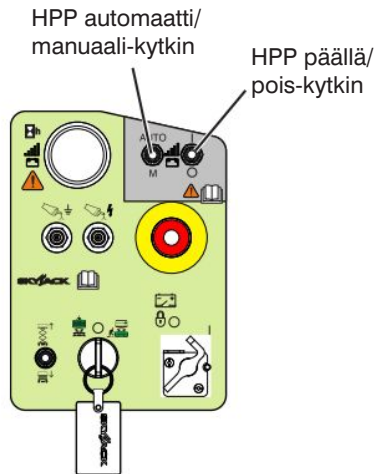

Kuva 3-13. Alustan ohjauspaneeli

2. Käännä alustan ohjauspaneelista HPP:n päällä/pois-kytkin päällä-asentoon.
3. Käännä HPP:n automaatti/manuaalikytkin "AUTO"-asentoon.
4. Varmista, että lavan hätäpysäytyspainike on vedetty ulos lavan ohjauspaneelista ja käännä HPP:n päällä/pois-kytkin päällä-asentoon.

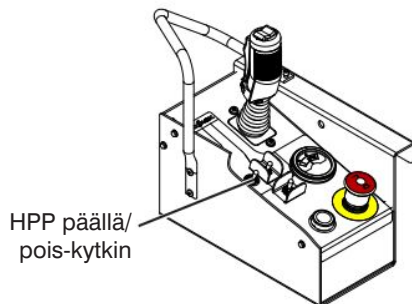

Kuva 3-14. Lavan ohjauspaneeli

**Manuaalitila**

1. Varmista, että päävirtakatkaisin on päällä-asennossa ja hätäpysäytyspainike on vedetty ulos.
2. Käännä alustan ohjauspaneelista HPP:n päällä/pois-kytkin päällä-asentoon.
3. Käännä HPP:n automaatti/manuaalikytkin "M"-asentoon.

4. Varmista, että lavan hätäpysäytyspainike on vedetty ulos lavan ohjauspaneelista ja käännä HPP:n päällä/pois-kytkin päällä-asentoon.

**Sammuta (lavan ohjauspaneelista)**

1. Varmista, että alustan ja lavan hätäpysäytyspainikkeet on vedetty ulos.
2. Käännä lavan ohjauspaneelin HPP:n päällä/pois-kytkin pois-asentoon.

**Sammuta (alustan ohjauspaneelista)**

1. Käännä alustan ohjauspaneelista HPP:n päällä/pois-kytkin pois-asentoon.

**Lisävarusteinen avainkäynnistys**

Tämän lisävarusteen avulla käyttäjä voi käynnistää HPP:n käyttämällä HPP-käynnistysavainta moottorissa. HPP-avain sijaitsee käyttöoppaan laatikon sisällä. Katso seuraavat kohdat.

1. Syötä avain HPP-yksikköön ja käynnistä moottori.
2. Kytke HPP pois päältä kääntämällä avain pois-asentoon ja poistamalla se.

**HUOMAUTUS**

Autom. /Manuaaliset tilatoiminnot poistetaan käytöstä, kun avainta käytetään.

**Vetokäynnistys**

Tämän lisävarusteen avulla käyttäjä voi käynnistää HPP:n käyttämällä käsikäynnistintä moottorissa. Katso seuraavat kohdat.

**HUOMAUTUS**

Käynnistysavainta on käytettävä vetokäynnistinisävarusteeseen.

1. Syötä avain HPP-yksikköön ja käännä se päällä-asentoon.
2. Vetokäynnistä HPP. Katso HPP:n käyttöoppaasta käsikäynnistysmenettely.
3. Kytke HPP pois päältä kääntämällä avain pois-asentoon ja poistamalla se.

**HUOMAUTUS**

Käynnistysavainta on käytettävä vetokäynnistinisävarusteeseen.

**HPP:n polttoaineen lisäysmenettely - Bensiini**

Tässä kappaleessa kerrotaan käyttäjälle, kuinka HPP:hen lisätään polttoainetta.

**VAROITUS**

**Älä tupakoi paikoissa, joissa HPP säilytetään ja joissa siihen lisätään polttoainetta.**

- **Ole äärimmäisen varovainen lisätessäsi polttoainetta HPP:hen.**
  - **Varmista ennen polttoaineen lisäämistä, että HPP ja nostolava on kytketty pois päältä.**
  - **Lisää tankkiin polttoainetta vain hyvin tuuletetussa paikassa loitolla avotulesta ja muista sytytyslähdeistä, paikassa, jonka työnantaja ja työnjohtaja ovat hyväksyneet.**
  - **Käytä vain lyijytöntä, 87 oktaanin polttoainetta.**
1. Varmista, että HPP ja nostolava on kytketty pois päältä ja että hätäpysäytyspainikkeet on painettu alas.
  2. Anna HPP:n jäähtyä ainakin kolme minuuttia ennen kuin hitaasti irrotat ja poistat polttoainekorkin.
  3. Täytä säiliö varovasti ja varmista, ettei polttoainetta läiky.
  4. Kiinnitä polttoainekorkki.
  5. Varmista, että polttoainejärjestelmässä ei ole vuotoja.
  6. Pyyhi läikkinyt polttoaine.
  7. Heitä pyyhkimisliinat hyväksytyyn säiliöön.

**HUOMAUTUS**

Katso huoltotoimenpiteet HPP-käyttöohjeesta.

**Ympäristön suojele kemiallisilta vaaroilta****VAROITUS**

**Polttoaine ja moottoriöljy ovat kemikaaleja, jotka voivat saastuttaa ympäristöä. Jos niitä läikkyä täytön aikana ja ne pääsevät veteen ne voivat aiheuttaa ympäristöongelmia esim. kalakuolemia. Tällaisissa vahingoissa osapuolilla on laillinen vastuu! Siksi polttoaine ja moottoriöljy eivät saa joutua viemärijärjestelmään, virtoihin, jokiin tai muihin pintavesistöihin. Tästä syystä poista välittömästi läikkinyt polttoaine tai moottoriöljy sopivilla menetelmillä ja hävitä ne sääntöjen määräämällä tavalla.**

**VAARA**

**HPP polttoaineet ovat herkästi syttyviä. Tarkasta nostolava avoimessa, hyvin tuuletetussa paikassa loitolla lämmittimistä, kipinöistä ja liekeistä. Pidä hyväksytty sammutin aina helposti saatavilla.**

**VAARA**

**Polttoainevuotojen havaitsemisen ja korjaamisen huomaamatta jättäminen johtaa vaaralliseen tilanteeseen. Räjähdyks tai palava polttoneste saattaa aiheuttaa kuoleman tai vakavan vammautumisen.**

**HPP:n polttoaineen lisäysmenettely - Diesel**

Tässä kappaleessa kerrotaan käyttäjälle, kuinka HPP:hen lisätään dieseliä.

**VAROITUS**

**Älä tupakoi paikoissa, joissa HPP säilytetään ja joissa siihen lisätään polttoainetta.**

- **Ole äärimmäisen varovainen lisätessäsi polttoainetta HPP:hen.**
  - **Varmista ennen polttoaineen lisäämistä, että HPP ja nostolava on kytketty pois päältä.**
  - **Lisää tankkiin polttoainetta vain hyvin tuuletetussa paikassa loitolla avotulesta ja muista sytytyslähteistä, paikassa, jonka työnantaja ja työnjohtaja ovat hyväksyneet.**
  - **Käytä vain ultravähärikkistä polttoainetta.**
1. Varmista, että HPP ja nostolava on kytketty pois päältä ja että hätäpysäytyspainikkeet on painettu alas.
  2. Anna HPP:n jäähtyä ainakin kolme minuuttia ennen kuin hitaasti irrotat ja poistat polttoainekorkin.
  3. Täytä säiliö varovasti ja varmista, ettei polttoainetta läiky.
  4. Kiinnitä polttoainekorkki.
  5. Varmista, että polttoainejärjestelmässä ei ole vuotoja.
  6. Pyyhi läikkynyt polttoaine.
  7. Heitä pyyhkimisliinat hyväksytyyn säiliöön.

**HUOMAUTUS**

Katso huoltotoimenpiteet HPP-käyttöohjeesta.

**Ympäristön suojele kemiallisilta vaaroilta****VAROITUS**

**Diesel ja moottoriöljy ovat kemikaaleja, jotka voivat saastuttaa ympäristöä. Jos niitä läikkyy täytön aikana ja ne pääsevät veteen ne voivat aiheuttaa ympäristöongelmia esim. kalakuolemia. Tällaisissa vahingoissa osapuolilla on laillinen vastuu! Siksi polttoaine ja moottoriöljy eivät saa joutua viemärijärjestelmään, virtoihin, jokiin tai muihin pintavesistöihin. Tästä syystä poista välittömästi läikkynyt polttoaine tai moottoriöljy sopivilla menetelmillä ja hävitä ne sääntöjen määräämällä tavalla.**

**VAARA**

**HPP polttoaineet ovat herkästi syttyviä. Tarkasta nostolava avoimessa, hyvin tuuletetussa paikassa loitolla lämmittimistä, kipinöistä ja liekeistä. Pidä hyväksytty sammutin aina helposti saatavilla.**

**VAARA**

**Polttoainevuotojen havaitsemisen ja korjaamisen huomaamatta jättäminen johtaa vaaralliseen tilanteeseen. Räjähdyks tai palava polttoneste saattaa aiheuttaa kuoleman tai vakavan vammautumisen.**

### 3.7 Käyttäjän vastuu

Käyttäjän vastuulla on ennen jokaisen työvuoron alkua suorittaa seuraavat toimet:

#### 1. Silmämääräiset ja päivittäiset huoltotarkastukset

- on tarkoitettu saamaan selville komponenttien vahingot, ennen kuin nostolava otetaan käyttöön.
- tehdään ennen kuin käyttäjä suorittaa toimintatellit.



#### **VAROITUS**

**Jos vahinkoa ei havaita ja korjata tai löysiä tai puuttuvia osia ei huomata, seurauksena voi olla vaaralliset käyttöolosuhteet.**

#### 2. Toimintatellit

- on tarkoitettu saamaan selville toimintaviat, ennen kuin nostolava otetaan käyttöön.

#### **TÄRKEÄÄ**

**Käyttäjän on ymmärrettävä nostolavan kaikkien toimintojen testaamisen vaiheittaiset ohjeet ja noudatettava niitä.**

Käyttäjän tulee ottaa kopio Käyttäjän päivittäisestä tarkastusluettelosta (katso [taulukko 4.6](#)) ja täytettävä silmämääräisiä ja päivittäisiä tarkastuksia sekä toimintatestejä koskevat kappaleet suorittaessaan kohtia, jotka on esitetty [kappaleissa 2.3](#) ja [2.4](#).

#### **TÄRKEÄÄ**

**Jos nostolava on vahingoittunut tai siinä havaitaan tehdasasetuksista poikkeava valtuuttamaton muutos, nostolava on merkittävä ja poistettava käytöstä.**

Nostolavan korjaukset saa suorittaa ainoastaan asiantunteva huoltoteknikko. Sen jälkeen, kun korjaukset on tehty, käyttäjän on suoritettava silmämääräiset ja päivittäiset huoltotarkastukset sekä toimintatellit uudelleen.

Vain pätevän huoltomekaanikon tulee suorittaa määräaikaisten kunnossapitotarkastukset.

### 3.8 Käynnistyminen

Lue huolellisesti ja ymmärrä täysin käyttöopas ja kaikki nostolavassa olevat varoitukset ja ohjetarrat (katso [kappale 5 - Tarrat](#)).



#### **VAROITUS**

**Tätä nostolavaa ei saa käyttää ilman asianmukaista lupaa ja koulutusta. Jos tätä vaaraa ei vältetä, seurauksena voi olla kuolema tai vakava vamma.**

Ennen tämän nostolavan käyttämistä suorita seuraavat toimet:

1. Silmämääräiset ja päivittäiset huoltotarkastukset (katso [kappale 2.3](#))
2. Toimintatestit (katso [kappale 2.4](#))
3. Työmaan tarkastus  
Käyttäjän vastuulla on suorittaa työalueen tarkastus ja välttää seuraavia vaarallisia tilanteita:
  - kuopat ja pudotukset
  - ojat ja pehmeät kohdat
  - lattian esteet, töyssyt tai roskat
  - yläpuolella olevat esteet
  - sähköjohdot, letkut ja suurjännitejohtimet
  - vaaralliset paikat
  - riittämätön pinnan tuki kaikkien nostolavan aiheuttamia kuormituksia vastaan
  - tuuli ja sääolosuhteet
  - valtuuttamattomien henkilöiden läsnäolo
  - muut mahdolliset vaaralliset olosuhteet



#### **VAROITUS**

**Nostolavaa ei saa käyttää, jos:**

- se ei vaikuta toimivan asianmukaisesti.
- se on vahingoittunut tai näyttää siltä, että siinä on kuluneita osia tai että osia puuttuu.
- siihen on tehty muutoksia, joita valmistaja ei ole hyväksynyt.
- sen turvalaitteita on muutettu tai ne on poistettu toiminnasta.



**Jos näitä vaaroja ei vältetä, seurauksena voi olla kuolema tai vakava vamma.**



## 3.8-1 Alustan ohjauspaneelin aktivointi

**VAROITUS**

**Käytä kolmipisteotetta, kun nouset lavalle tai laskeudut siltä tikkaita pitkin.**

1. Siirry lavalle nostolavan tikkaita pitkin.
2. Sulje portti.
3. Vedä lavan ohjauspaneelista ulos  hätäpysäytys-painike.
4. Käytä tikkaita purkaaksesi lavan.
5. Käännä päävirran katkaisin | päällä-asentoon.
6. Vedä alustan ohjauspaneelista ulos  hätäpysäytys-painike.
7. Sijoita avain lava/sammutus/alustalukkoon ja valitse  runkoasetus.



## 3.8-2 Alustan nosto tai lasku käyttäen alustan ohjauskotelo

**VAROITUS**



**Ota huomioon yläpuolella olevat esteet ja muut mahdolliset nostolavaa ympäröivät vaarat nostamisen yhteydessä.**

**VAROITUS**

**Älä laske lavaa, jos sen alapuolella on ihmisiä tai esteitä.**

1. Aktivoi alustan ohjauskotelo (katso [kappale 3.8-1](#)).
2. Valitse ja pidä alustan ohjauskotelosta  runkoasetus lava/sammutus/alusta -avaimelle. Käännä ja pidä painettuna lavan nosto/laskukytkin joko  nosta tai  laske -asentoon. Pysäytä liike vapauttamalla kytkin.

## 3.8-3 Alustan ohjauspaneelin aktivointi

1. Käännä päävirran katkaisin | päällä-asentoon.
2. Vedä alustan ohjauspaneelista ulos  hätäpysäytys-painike.
3. Aseta avain lava/sammutus/alusta -lukkoon ja käännä sitä  asentoon aktivoidaksesi ohjaimet.

**VAROITUS**

**Käytä kolmipisteotetta, kun nouset lavalle tai laskeudut siltä tikkaita pitkin.**

4. Siirry lavalle nostolavan tikkaita pitkin.
5. Sulje portti.
6. Vedä lavan ohjauspaneelista ulos  hätäpysäytys-painike.





## 3.8-4 Alustan nosto tai lasku käyttäen lavan ohjauskotelo

**VAROITUS**

**Ota huomioon yläpuolella olevat esteet ja muut mahdolliset nostolavaa ympäröivät vaarat nostamisen yhteydessä.**

**VAROITUS**

**Älä laske lavaa, jos sen alapuolella on ihmisiä tai esteitä.**

1. Aktivoi lavan ohjauskotelo (katso kohdasta 3.8-3).
2. Aseta hallintapaneelista nosto/ajo -kytkin  -nostoasentoon.
3. Aktivoi ja pidä  aktivointiliipaisinta.
4. Siirrä ohjaimen kädensijaa eteenpäin  ylöspäin tai taaksepäin  laskeaksesi lavaa kunnes haluttu korkeus on saavutettu.

**HUOMAUTUS**

Laskeminen ei ole suhteellinen.

5. Pysäytä palauttamalla ohjain vapaaseen keskiasentoon. Vapauta aktivointiliipaisin.

**VAROITUS**

**Jotta nostolava ei pääsisi liikkumaan vahingossa, paina hätäpysäytyspainiketta, kun olet päässyt haluamaasi kohtaan tai korkeuteen.**

**HUOMAUTUS**

Jos kallistushälyttimen äänimerkki soi eikä lava nouse tai nousee vain osaksi, laske lava välittömästi kokonaan alas ja varmista, että kone on tukevalla ja tasaisella pinnalla.





## 3.8-5 Ajaminen eteen tai taakse

**VAROITUS**

**Ota huomioon katvealueet nostolavaa käyttäessäsi.**

**VAROITUS**



**Varmista, ettei liikeradalla (katvealueet mukaan lukien) ole ihmisiä tai esteitä.**

1. Aktivoi lavan ohjauskotelo (katso [kappale 3.8-3](#)).
2. Käännä lavan ohjauskotelossa oleva nosto/ajon valintakytkin  ajoasentoon.
3. Aktivoi ja pidä  aktivointiliipaisinta.
4. Liikuta ohjainta  eteen- tai  taaksepäin haluttuun nopeuteen ja lavan liikkeen suuntaan.
5. Pysäytä palauttamalla ohjain vapaaseen keskiasentoon.  
Vapauta  aktivointiliipaisin.

**VAROITUS**

**Jotta nostolava ei pääsisi liikkumaan vahingossa, paina hätäpysäytyspainiketta, kun olet päässyt haluamaasi kohtaan tai korkeuteen.**

## 3.8-6 Ohjaaminen

1. Aktivoi lavan ohjauskotelo (katso [kappale 3.8-3](#)).
2. Käännä lavan ohjauskotelossa sijaitseva nosto/ajo valintakytkin  ajoasentoon.
3. Aktivoi ja pidä  aktivointiliipaisinta.
4. Ohjaa painamalla ohjaussauvan päällä olevaa  keinukytkintä jompaan kumpaan suuntaan.

**HUOMAUTUS**

Ohjaus ei ole suhteellista. Ajo ja ohjaus voivat olla käytössä samanaikaisesti.

## 3.8-7 Vetomomentin valitseminen

1. **Suuri vääntövoima:** Valitse suuri vetomomentti ylämäkeen noustaessa ja työlavaa lastattaessa tai tyhjennettäessä. Aktivoi suuri vetomomentti kääntämällä vetokytkin  suuren vetomomentin (pienen nopeuden) asentoon.

**VAROITUS**

**Nostolavan täytyy olla vedettynä täysin sisään, kun sitä käytetään rinteessä. Ajaminen rinteessä lava nostettuna voi aiheuttaa kuoleman tai vakavan vamman.**

2. **Alhainen vääntövoima:** Valitse pieni vetomomentti tasaisella pinnalla kuljettaessa. Aktivoi pieni vetomomentti kääntämällä veto-kytkin  pienen vetomomentin (suuren nopeuden) asentoon.

**VAROITUS**

**Jotta nostolava ei pääsisi liikkumaan vahingossa, paina hätäpysäytyspainiketta, kun olet päässyt haluamaasi kohtaan tai korkeuteen.**

## 3.8-8 Avaa tai sulje manuaalinen jatkolava

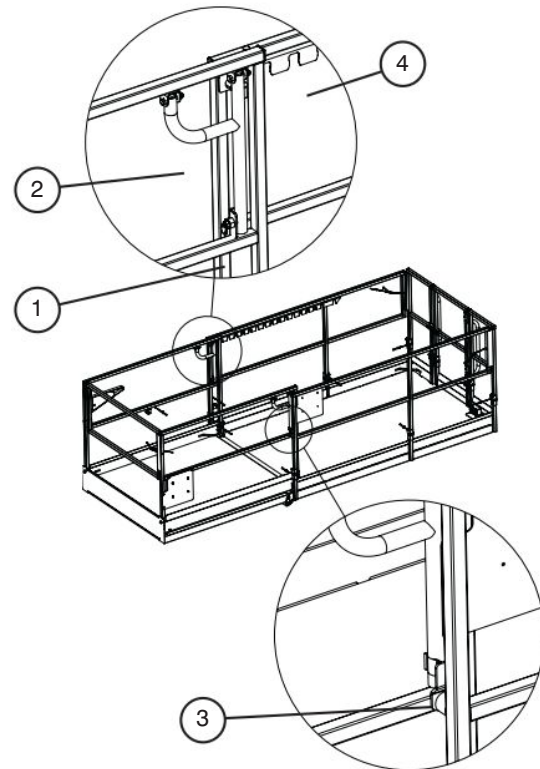

Kuva 3-15. Manuaalinen lavan jatko-osa

1. Taittaaksesi jatkolavan esiin tai kokoon, vedä esiin vetosokka (osa 1), nosta työntötankoja (osa 2) ylös tartuntaosastaan (osa 3) ja työnnä/vedä työntötankoa kunnes haluttu osa lavaa on esillä tai taitettuna.
2. Varmistu, että työntötangot lepäävä urissaan jatkolavan väliskeessä (osa 4). Kiinnitä työntötanko kiinnikkeensä ja varmistu, että vetosokka on lukittu paikoilleen.



**3.8-9 Hydraulituet (jos varusteena)**

Nämä varusteet on kiinnitetty rungon neljään kulmaan. Asianmukaisesti asennettuina ne lisäävät nostettavan nostolavan vakautta.





**3.8-9a Ennen käyttöä**

1. Siirrä nostolavaa tarkastaaksesi sen korkeuden ja maassa olevia esteitä.
2. Laskeaksesi lavan täysin katso [kappale 3.8-2](#). Tukijalkojen hallinta ei ole käytössä kun lavaa nostetaan.
3. Tarkasta, että maapohja renkaiden ja tukijalkojen levyjen alla on kiinteä ja tukee nostolavaa ja sille laskettua lastia. Älä sijoita tukijalan levyä viemärikannen, luukun tai muulle tukemattomalle pinnalle.

**3.8-9b Tukijalkojen avaaminen**

4. Valitse tukijalan ohjauspaneelista  aktivointikytkin ja pidä sitä alhaalla saadaksesi tukijalkojen virtapiiriin virtaa.
5. **Autom. tukijalkojen ulostyöntö:** Valitse autom. kork. säätökytkin  siirtääksesi asemointia kunnes vakautta osoittava valo lakkaa vilkkumasta ja palaa yhtäjaksoisesti. Nostolavan tulisi olla täysin tuettuna tukijaloilla ja suorassa tässä vaiheessa.

**Manuaalinen jatko-osa:** Valitse asiaankuuluva tukijalka ja sen kytkin  avataksesi kunnes lava on täysin tukijalkojen varassa ja suorassa. Merkkivalo vilkkuu, kun nostolavaa nostetaan, ja lamppu palaa yhtäjaksoisesti, kun nostolava on suorassa. Merkkivalolla on seuraavat tilat:

-  **Pois:** Tukijalat täysin sisäänvedettyinä.
-  **Vilkuttaa nopeasti:** Tukijalat on ulosvedettyinä mutta lava ei ole suorassa.
-  **Vilkkuu:** Tukijalat on ulosvedettyinä mutta lava ei ole vielä suorassa.
-  **Palaa koko ajan:** Tukijalat on ulosvedettyinä ja lava on suorassa.

6. Varmista, että jokainen tukijalkojen levy on tukevassa kosketuksessa sen koko pinta-alalla sopivalla maapohjalla! Suorita säätötoimenpiteitä tarpeen vaatiessa käsikäyttöisiä tukijalkojen ohjaimia käyttäen.
7. Toimi kaikissa ei ajoa vaativissa toimenpiteissä kuten kussakin tämän kirjan kappaleessa on kuvattu.

**HUOMAUTUS**

Jokaisen tukijalan levyn on oltava tukevasti maassa lähes kaikkia nostolavan toimintoja varten.



**HUOMAUTUS**

Ajotoiminnot eivät ole käytössä jos tukijalat ovat missään muussa asennossa kuin sisäänvedettyinä.

**VAROITUS**

**Jos hälytysääni kuulu käytön aikana, nostolava ei ole suorassa tai tukijalka ei ole tukevasti maassa. Laske lava alas välittömästi! Tee tarvittavat säädöt säätääksesi nostolavan suoraan.**

**3.8-9c Tukijalkojen avaaminen**

8. Valitse tukijalan ohjauspaneelista  aktivointikytkin ja pidä sitä alhaalla saadaksesi tukijalkojen virtapiiriin virtaa.
9. **Autom. tukijalkojen sisäänveto:** Valitse automaatt. kytkimestä  avausasento kunnes tukijalat ovat täysin kiinni.

**Manuaalinen sisäänveto:** Käännä vastaavien tukijalkaparien ulostyöntö-/sisäänvetokytkin  sisäänveto-asentoon, kunnes tukijalat on vedetty täysin sisään.

**HUOMAUTUS**

Rajakytkimet ovat käytössä suojaamassa tukijalkoja vaurioitumiselta. Jos ajotoiminnot eivät ole mahdollisia, tarkasta näköhavaintojen perusteella, että kaikki tukijalat ovat täysin sisään vedettyinä.

**3.8-10 Sammuttaminen**

1. Laske lava kokonaan alas.
2. Työnnä lavan ohjauspaneelista sisään  hätäpysäytys-painike.

**VAROITUS**

**Käytä kolmipisteotetta, kun nouset lavalle tai laskeudut siltä tikkaita pitkin.**

3. Käytä tikkaita purkaaksesi lavan.
4. Käännä lavan käyttöpaneelista sulje/lava/alusta-kytkin  sulje-asentoon ja irrota avain.
5. Käännä päävirran katkaisin  pois-asentoon.

### 3.9 Suojakaiteen taittaminen

Alas taitettuina taitettavat suojakaiteet laskevat sisään vedetyn nostolavan korkeutta ainoastaan kuljetusta varten.



#### **VAROITUS**

**Laskettu kaide aiheuttaa putoamisvaaran. Pysy poissa lavan sivusta, kun kaiteita nostetaan tai lasketaan, putoamisen estämiseksi.**

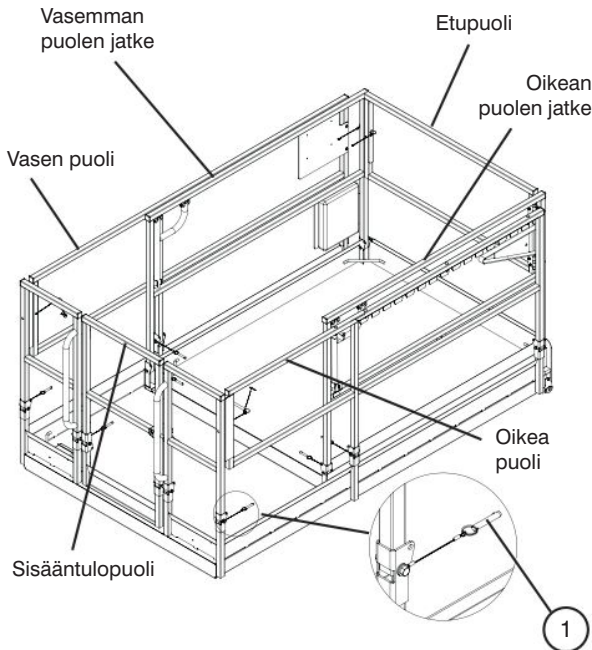

Kuva 3-16a. Taitettavat suojakaiteet

1. **Suojakaiteen lukkotappi taljaköydellä** - Tämä tappi on tarkoitettu suojakaiteen kiinnitystä varten.



#### **VAROITUS**

**Saksirakenteen täytyy olla laskettuna täysin alas ennen suojakaiteiden nostamista tai laskemista.**



#### **VAROITUS**

**Tarkasta ennen nostolavan käyttöä, etteivät lukkotappi ole vioittuneet ja ettei niitä puutu. Suojakaiteiden on oltava ylhäällä ja kaikkien lukkotappien on oltava lukittuina paikoilleen. Jos suojakaiteet eivät ole ylhäällä tai kunnolla lukittuina, seurauksena voi olla kuolema tai vakava vamma.**

### Suojakaiteiden alas taittaminen:

1. Varmista, että nostolava on tasaisella maalla.
2. Varmista, että lavan jatko-osa on täysin sisäänvedetty.
3. Varmista, että hätäpysäytyspainike on painettuna.
4. Käännä päävirtakatkaisin pois-asentoon.



#### **VAROITUS**

**Käytä kolmpisteotetta, kun nouset lavalle tai laskeudut siltä tikkaita pitkin.**

5. Siirry lavalle nostolavan tikkaita pitkin.
6. Sulje portti.
7. Vedä jatkolava täysin sisään. Katso [kappale 3.8-8](#).
8. Poista lavan ohjauskotelo ja tukijalan ohjauskotelo (jos varusteena) ja sijoita se alas lavalle.



#### **VAROITUS**

**Laskettu kaide aiheuttaa putoamisvaaran. Ole varovainen poistuessasi tai astuessasi lavalle kaiteiden ollessa laskettuina.**

9. Taita suojakaiteet seuraavassa järjestyksessä: etumm., oikea jatko, oikea puoli, vasen jatko, vasen puoli ja sisäänkäynti ([katso kuvaa 3-16a](#)).
10. Poista lukkotappi, joka piti kiinni **etukaidetta** vasemmassa jatkokaiteessa, ja käännä sitten oikeata jatko-osaa kohti ja kiinnitä oikea portti sitomalla kiinni oikeaan sivukaiteeseen.
11. Poista lukkotappi **oikeasta jatkokaiteesta** ja taita se alas yhdessä etukaiteen kanssa.
12. Poista lukkotappi **vasemmasta jatkokaiteesta** ja taita se alas.
13. Poista lukkotappi **oikeanpuoleisesta** kaiteesta ja taita se alas.

14. Poista kaikki lukkotapit **vasemmanpuoleisesta** kaiteesta ja taita se alas.
15. Portin ollessa suljettu, poista kaikki lukkotapit **sisääntulopuolen** kaiteesta ja taita se alas.

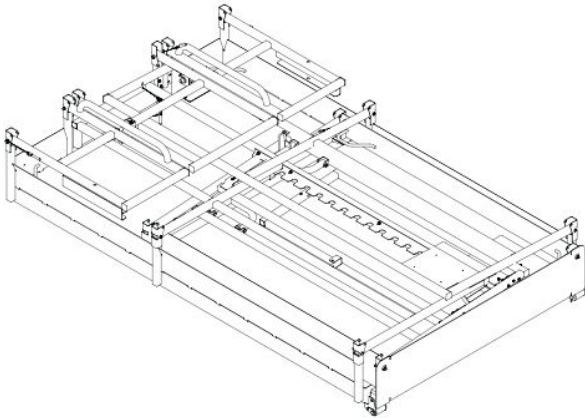

Kuva 3-16b. Kaikki suojakaiteet alastaitettuina

#### Suojakaiteiden ylösnostaminen:



#### **VAROITUS**

**Saksirakenteen täytyy olla laskettuna täysin alas ennen suojakaiteiden nostamista tai laskemista.**

1. Varmista, että nostolava on tasaisella maalla.
2. Varmista, että lavan jatko-osa on täysin sisäänvedetty.
3. Varmista, että hätäpysäytyspainike on painettuna.
4. Käännä päävirtakatkaisin  pois-asentoon.



#### **VAROITUS**

**Laskettu kaide aiheuttaa putoamisvaaran. Ole varovainen poistuessasi tai astuessasi lavalle kaiteiden ollessa laskettuina.**



#### **VAROITUS**

**Käytä kolmipisteotetta, kun nouset lavalle tai laskeudut siltä tikkaita pitkin.**

5. Siirry lavalle nostolavan tikkaita pitkin.



#### **VAROITUS**

**Laskettu kaide aiheuttaa putoamisvaaran. Pysy poissa lavan sivusta, kun kaiteita nostetaan tai lasketaan, putoamisen estämiseksi.**



#### **VAROITUS**

**Varmistu, että jokaisen lukkosokan kuula on oikeassa asennossa ja jokainen lukkosokka kiinnitettyinä.**

6. Turvakaiteet nostetaan seuraavassa järjestyksessä: sisääntulopuoli, vasen puoli, oikea puoli, vasemman puolen jatke, oikean puolen jatke ja etupuoli.
7. Heilauta **sisääntulopuolen** kaide ylös ja lukitse se paikoilleen kaikilla lukkotapeilla.
8. Heilauta **vasemmanpuoleinen** kaide ylös ja lukitse se paikoilleen kaikilla lukkotapeilla.
9. Heilauta **oikeanpuoleinen** kaide ylös ja lukitse se paikoilleen kaikilla lukkotapeilla.
10. Heilauta **vasemmanpuoleinen jatkokaide** ylös ja lukitse se paikoilleen kaikilla lukkotapeilla.
11. Heilauta **oikeanpuoleinen jatkokaide** ja etummainen kaide ylös ja lukitse se paikoilleen sijoittamalla lukkotappi oikeanpuoleiseen jatkokaiteeseen.
12. Heilauta **etummainen** kaide ylös ja lukitse se paikoilleen lukkotapilla.
13. Kiinnitä lavan ohjauskonsoli ja tukijalan ohjauskotelo (jos varusteena) lavan etuoikealle. Lukitse ne paikoilleen.



#### **VAROITUS**

**Tarkasta ennen nostolavan käyttöä, etteivät lukkotapit ole vioittuneet ja ettei niitä puutu. Suojakaiteiden on oltava ylhäällä ja kaikkien lukkotappien on oltava lukittuina paikoilleen. Jos suojakaiteet eivät ole ylhäällä tai kunnolla lukittuina, seurauksena voi olla kuolema tai vakava vamma.**



### 3.10 Lastaaminen ja tyhjentäminen

Tunne kaikki nostolavojen lastaamista ja tyhjentämistä koskevat kansalliset ja paikalliset säännökset.

Vain ammattitaitoinen henkilökunta saa käyttää nostolavaa sitä lastattaessa kuljetusalustalle ja siitä poistettaessa.

Ajoneuvon kapasiteetin ja lastaamisessa käytettävien nostureiden, ketjujen, hihnojen yms. on kestettävä nostolavan maksimipaino.

Kuljetusajoneuvo on pysäköitävä tasaiselle alustalle ja se on kiinnitettävä vierimisen estämiseksi nostolavan lastaamisen/tyhjentämisen aikana.

#### 3.10-1 Nostaminen

Kun Skyjack-nostolavaa on nostettava, seuraavien ehtojen on täyttyvä:

- Nostolavan on oltava täysin alas laskettuna.
- Päävirran katkaisimen on oltava  pois-asennossa.
- Moottori-/hydrauliikka- ja akku-/sähkökoteloiden on oltava suljettuina ja lujasti paikoillaan.
- Lavan jatko-osan on oltava sisään vedettynä ja lujasti kiinnitettynä.
- Lavan ohjauspaneelin on oltava kiinnitettynä suojakaiteisiin tai se on poistettava.
- Kaikki henkilöt, työkalut ja tavara on poistettava lavalta.
- Nostovälineet tulee kiinnittää jokaisesta neljästä nostokohdasta, kuten [kuvassa 3-17](#) havainnollistetaan.

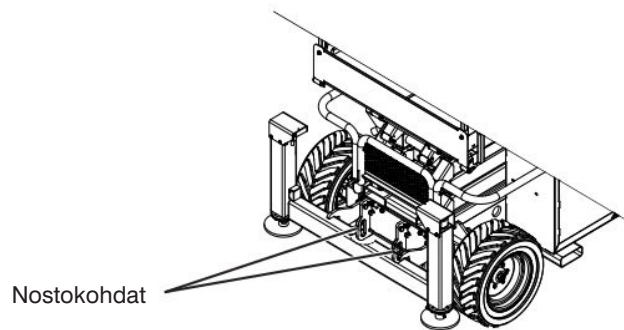

Kuva 3-17. Sidonta-/nostokohdat

#### HUOMAUTUS

Nostolavan massapaino on [taulukon 4.2](#) mukainen. Painopiste on suunnilleen nostolavan keskellä sekä pituus että leveysuunnassa [kuvan 3-18](#) mukaisesti. Korkeussuunnassa painopiste on hieman alustan rungon yläpuolella.

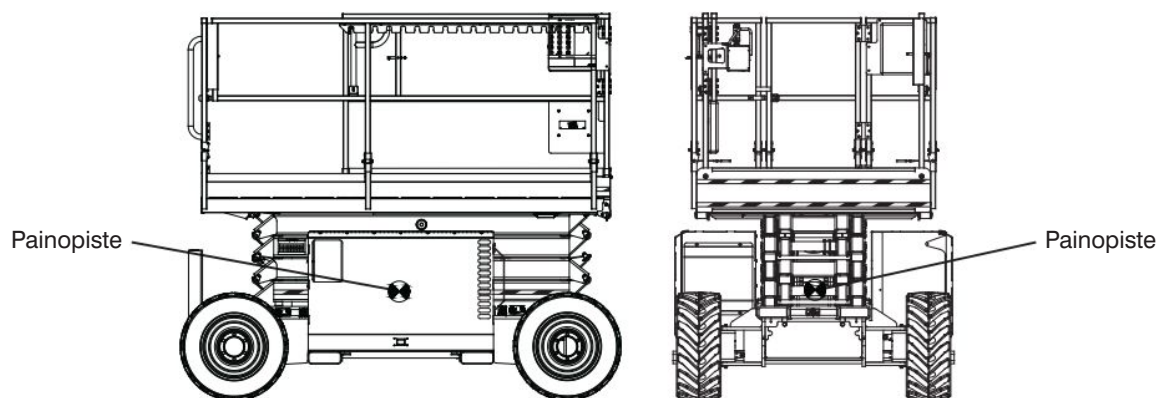

Kuva 3-18. Painopiste

**HUOMAUTUS**

Nosta piikeillä [kuvan 3-19](#) osoittamista haarukkatrukille tarkoituista nostokohdista.

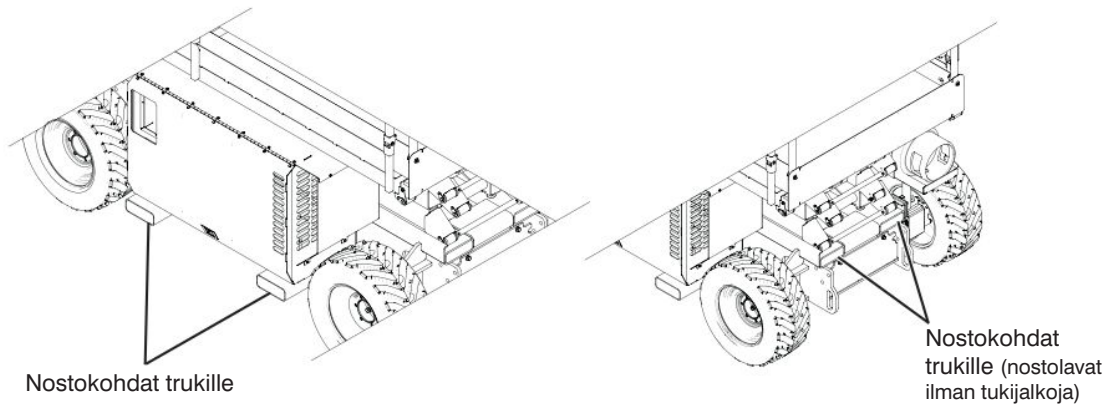

*Kuva 3-19. Nostokohdat trukille*

**3.10-2 Ajaminen**

Nostolavaa ajettaessa:

- Luiskan tai laiturin kuormituksen on oltava riittävä kestäämään nostolavan enimmäispainon.
- Luiskan on oltava varustettu sivukaiteilla luiskalta putoamisen estämiseksi.
- Kallistuma ei saisi ylittää nostolavan kallistuskykyä (katso [taulukon 4.2](#)).
- Nostolavan jarrujen kunto on tarkastettava ennen käyttöä.
- Nostolavan nopeuden on oltava asetettuna suurelle vetomomentille.

**VAROITUS**

**Siirrettäessä nostolavan tulee olla kiinnitettynä rekkaan tai perävaunun lavaan. Sidonnat ovat käytettävissä [kuvassa 3-17](#) kuvatulla tavalla.**

## 3.11 Nostolavan siirtäminen oviaukon läpi

**VAROITUS**

**Tämä menetelmä soveltuu ainoastaan maanpinnalle.**

1. Varmista, että oviaukon korkeus/leveys on riittävä ilmassa olevalle nostolavalle.

**HUOMAUTUS**





Mikäli suojakaitteen taitettava, katso [kappale 3.9](#) miten taittaminen tapahtuu.

2. Suorita huolellinen työalueen tarkastus ennen nostolavan käyttöä mahdollisten vaarojen selvittämiseksi.
3. Eristä aiottu kulkutie.
4. Aseta nostolava kaiken liikkumisen, mukaan luettuna oviaukosta siirtämisen, mahdollistavaan asentoon suunnattuna eteenpäin.
5. Käännä päävirran katkaisin  pois-asentoon.
6. Siirry lavalle nostolavan tikkaita pitkin.

**VAROITUS**



**Käytä kolmipisteotetta, kun nouset lavalle tai laskeudut siltä tikkaita pitkin.**

7. Sulje portti. Työnnä lavan ohjauspaneelista sisään  hätäpysäytyspainike.
8. Katkaise virta ja poista lavan ohjauskotelo lavasta.
9. Taita suojakaitteet mikäli tarpeen. (Katso [kappale 3.9](#) suojakaitteen taittaminen.)
10. Käytä tikkaita purkaaksesi lavan.
11. Kytke lavan hallintapaneeli akku-/sähkökotelon sisällä olevaan liitäntään.

12. Varmista, ettei aiotulla kulkureitillä ole ihmisiä.
13. Huomauta kulkureitin ympäristössä oleville, että siirät nostolavaa.
14. Pyydä jotakuta ohjaamaan liikkumista. Varmista, että hän pysyy turvallisen välimatkan päässä.
15. Varmista, että lavan ohjauskotelo on suunnattu oikein samaan suuntaan kuin nostolava.
16. Käännä päävirran katkaisin  päällä-asentoon.
17. Vedä alustan ohjauspaneelista ulos  hätäpysäytyspainike.
18. Aseta avain lava/sammutus/alusta-lukkoon ja käännä sitä  asentoon aktivoidaksesi ohjaimet.
19. Vedä lavan ohjauspaneelista ulos  hätäpysäytyspainike.

**VAARA**

**Älä ohjaa nostolavaa itseäsi kohti.**

20. Käännä lavan ohjauskotelossa oleva vetokytkin  alhaisen nopeuden ajoasentoon.
21. Käyttäen niin alhaista nopeutta kuin mahdollista ja käyttäjä sijoittuneena nostolavan taakse, ohjaa oviaukon lävitse.
22. Kun oviaukko on selvitetty, paina  hätäpysäytysnäppäintä ja käännä päävirran katkaisin pois päältä  pois-asentoon.
23. Irrota lavan ohjauskotelo ja palauta se lavalle.

**VAROITUS**

**Käytä kolmipisteotetta, kun nouset lavalle tai laskeudut siltä tikkaita pitkin.**

24. Palauta suojakaiteet yläasentoon, mikäli ne on taitettu. (Katso [kappale 3.9](#) suojakaiteen taittaminen.)

**VAROITUS**

**Tarkasta ennen nostolavan käyttöä, etteivät lukkotapit ole vioittuneet ja ettei niitä puutu. Suojakaiteiden on oltava ylhäällä ja kaikkien lukkotappien on oltava lukittuina paikoilleen. Jos suojakaiteet eivät ole ylhäällä tai kunnolla lukittuina, seurauksena voi olla kuolema tai vakava vamma.**

25. Kun lavan ohjauskotelo on turvallisesti irrotettu ja suojakaiteet ylhäällä, voidaan palata tavanomaiseen toimintaan.

### 3.12 Huoltotukimenettely

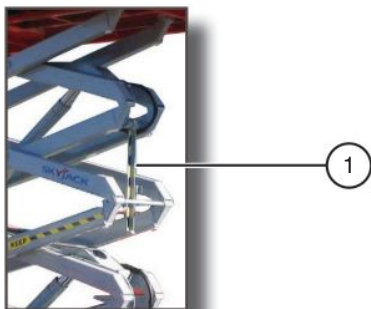

Kuva 3-20. Huoltotuki

1. **Huoltotuki** - Huoltotuki on turvamekanismi, jonka tarkoituksena on tukea saksirakennetta. Oikein asennettuna se pystyy tukemaan saksirakennetta ja tyhjää lavaa. Huoltotukea täytyy käyttää nostomekanismin tarkastuksen ja/tai huollon aikana.



#### **VAROITUS**

**Huoltotukea täytyy käyttää nostomekanismin tarkastusten ja/tai huollon ja korjausten aikana. Jos tätä turvamekanismia ei käytetä, seurauksena voi olla kuolema tai vakava vamma.**

#### Huoltotuen esille ottaminen

1. Poista kaikki tavara lavalta.
2. Nosta lavaa, kunnes tilaa on riittävästi huoltotuen alas kääntämistä varten.
3. Käännä huoltotuki alas pystysuoraan asentoon sen säilytyskannattimesta.
4. Ota kädet pois saksien alueelta.
5. Laske lavaa, kunnes huoltotuen alareuna koskettaa merkittyä poikkitankoa ja huoltotuki tukee saksia.
6. Käännä päävirtakatkaisin  pois-asentoon.

#### Huoltotuen varastoiminen

1. Käännä päävirran katkaisin  päällä-asentoon.
2. Nosta lavaa, kunnes se on riittävän korkealla huoltotuen ylös kääntämistä varten.
3. Käännä tanko sen säilytyskannattimeen.
4. Laske lava alas.



#### **VAROITUS**

**Älä kurkota saksirakenteen sisään lavan ollessa ylhäällä, jos huoltotuki ei ole paikallaan. Jos tätä vaaraa ei vältetä, seurauksena voi olla kuolema tai vakava vamma.**

### 3.13 Akun huolto

Tämä kappale sisältää ohjeita akun huoltoon ja lataamiseen liittyen. Siinä on myös laturin käyttöön liittyviä ohjeita.

#### 3.13-1 Akkujen huoltotoimenpiteet



#### **VAROITUS**

**Räjähdysvaara – Pidä pois avotulen ja kipinöiden läheltä. Akkujen lähellä ei saa tupakoida.**



#### **VAROITUS**

**Akkuhappo on äärimmäisen syövyttävää – Käytä sopivia silmä- ja kasvosuojaimia sekä asianmukaisia suojavaatteita. Jos ainetta joutuu iholle, huuhtelee välittömästi kylmällä vedellä ja hakeudu lääkärin hoitoon.**

1. Käännä päävirran katkaisin  pois-asentoon.
2. Tarkasta, että akkukotelo on ehjä.
3. Tarkasta kunkin akun nestetaso. Jos levyjen päällä ei ole vähintään 13 mm nestettä, lisää tislattua tai suolapoistettua vettä (jos varusteena).
4. Puhdista akun navat ja kaapelien päät huolellisesti napojen puhdistustyökalulla tai teräsharjalla.
5. Varmista, että kaikki akun liitokset ovat kireällä.
6. Vaihda kaikki akut, jotka ovat vioittuneet tai eivät pysty pitämään varausta.
7. Älä käytä muita akkuja kuin asianmukaisen Ah-luokituksen tavallisia liijyakkuja (jos varusteena).



#### **VAROITUS**

**Käytä työlavassa alkuperäisiä tai niitä vastaavia osia ja komponentteja.**

#### 3.13-2 Akkujen lataaminen

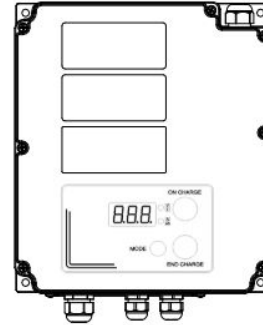

Kuva 3-21. Akkulaturi



#### **VAARA**

**Sähköiskun vaara – Laturia ei saa upottaa veteen. Vaikka laturi onkin vedenpitävä, sitä ei ole tarkoitettu upotettavaksi ja seurauksena voi olla sähköisku.**

1. Huolehdi riittävästä akkujen ja laturin ilmanvaihdosta. Laturin ilmankiertojäähdytyksen toiminta edellyttää riittävän jäähdytysilman saantia. Laturia ei saa peittää peitoilla tai muilla materiaaleilla. Vaikka laturissa onkin suojaus ylikuumenemista vastaan, sen jäähdytysrivat tulee puhdistaa parhaan toiminnan varmistamiseksi, jos ne ovat roskan tukkimat.



#### **VAROITUS**

**Latauksen aikana voi muodostua kipinöitä. Ole varovainen, jos käytät polttoaineita, liuottimia tai muita tulenarkoja aineita laturin tai akkujen lähellä.**

2. Kytke virtalähteen johto oikein maadoitettuun pistorasiaan, jonka jännite ja taajuus on 100 V / 50 tai 60 Hz, 115 V / 50 tai 60 Hz tai 230 V / 50 tai 60 Hz. Laturi tunnistaa automaattisesti syöttöjännitteen suuruuden.
3. Latausaikaan vaikuttavat monet tekijät, kuten akun Ah-kapasiteetti, purkautumisaste, akun lämpötila ja kunto (uusi, vanha, viallinen). Yli 240 Ah:n akut voidaan ladata, mutta siihen menee kauemmin.

**VAROITUS**

Älä irrota laturin tasavirtajohtoja akkujen lähellä laturin ollessa päällä. Syntyvät kipinät voivat räjäyttää akut. Jos laturi täytyy irrottaa, irrota ensin vaihtovirran syöttöjohto pistorasiasta ja irrota vasta sen jälkeen laturin tasavirtaliitännät.

**VAROITUS**

Sähköiskun vaara – Älä kosketa laturin tasavirtajohtojen eristämättömiä osia, akkuliitintä tai akun napoja.

**VAROITUS**

Tarkasta visuaalisesti ja käsin ennen jokaista käyttökertaa, että tasavirtajohtot ja liittimet ovat hyvässä kunnossa.

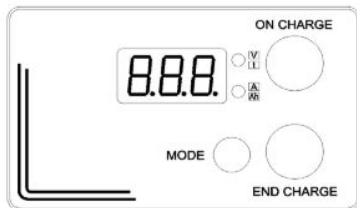

Kuva 3-22. Akkulaturin näyttö

**Näyttöparametrit**

- **BATTERY VOLTAGE (akkujännite):** kaksisävyinen punainen ylempi LED
- **CURRENT (virta) (laturista):** kaksisävyinen punainen alempi LED
- **TIME (aika) (tunneissa latauksen loppumiseen):** kaksisävyinen vihreä ylempi LED
- **AH (toimitettu):** kaksisävyinen vihreä alempi LED

**HUOMAUTUS**

MODE (tila) -painiketta painamalla parametrien sekvenssi estetään ja arvona pidetään viimeksi näytetty arvo. Käynnistä parametrien sekvenssi painamalla MODE (tila) -painiketta uudestaan.

**Akut eivät lataudu täyteen.**

Jos akkuja varataan yön aikana, varmista, ettei vaihtovirtalähdettä kytketä pois päältä yöksi rakennuksen muiden sähkölaitteiden kanssa. Tarkasta akun ja sen kennojen kunto ja kapasiteetin mahdollinen heikkeneminen. Vaihda laturi, jos muita ongelmia ei löydy.

**Verkkovirtapiirin katkaisija tai sulake on palanut.**

Tämän syynä voi olla viallinen katkaisin tai sulake, piirin ylikuormittuminen tai laturiin liittyvä ongelma. Kokeile liittämällä laturi rakennuksen toiseen vaihtovirtapistorasiaan (eri piirissä). Jos vaihtovirran lähde on kunnossa, laturi on vaihdettava.

**ISOT LED-osoittimet**

Väri	Kuvaus
Punainen	Vakio- tai maksimaalinen virran vaihe (IU1a).
Vilkkuva punainen (4s ON (päällä) – 1s OFF (pois))	Jännitteen säätövaihe (IU1a).
Yhtäjaksoinen punainen ja vilkkuva vihreä (4s ON (päällä)– 1s OFF (pois))	Ylivarausvaihe (IU1a).
Punainen ja vihreä vuorottain	Odotusvaihe (tasaus) (IU1a).
Vihreä	Loppulataus
Vilkkuva vihreä (4s ON (päällä) – 1s OFF (pois))	Tasauspulssi ja kellunta
Vihreä ja punainen vilkkuvat yhtä aikaa	Liitintä CanConsolleen tai S/S HW-SW.

1129AA





Taulukko 4.1 Perustoiminnot ja lisätoiminnot

MALLI	6832RTE
<b>VAKIOLAITTEISTO</b>	
Lavan ohjauslaitteet	*
Alustan ohjauslaitteet	*
Neliveto	*
Helppokäyttöinen 152 ulosrullattava jatkolava	*
Kuorman tunnistusjärjestelmä	*
Laskeutumisen varoitusjärjestelmä	*
Kallistuksen tunnistusjärjestelmä	*
Saksisuojat	*
Moninkertaiset kostein kierrejousoin varustetut hydraulisesti vapautuvat jarrut	*
Manuaalinen jarrun vapautus	*
Kallistushälytin, joka katkaisee ajon tai noston	*
Valjaiden kiinnikepisteet	*
Saranoidut kaiteet	*
Käyttäjän äänimerkki	*
Jousitoiminen täysikokoinen portti takana	*
Trukkitaskut/sidontakohdat/nostokorvakkeet	*
Vaahtotäytteiset matalaprofiiliset renkaat	*
Tuntimittari	*
Värikoodatut ja numeroidut johdot	*
Hydrauliöljytason osoittimet	*
Kuuluva liikehälytin	*
<b>VALINNAINEN LAITTEISTO</b>	
AGM-akut	*
Vilkkuva valo	*
Ilmaletku lavalle	*
Hydraulituet	*
Hybrid Power Pack (HPP) (hybridi tehopakkaus)	*

1114AC\_CE

4





Taulukko 4.2 Määritykset ja toiminnot

Malli		6832RTE
Paino*	Ei tukijalkoja	3780 kg
	Tukijalkojen kanssa	3845 kg
Leveys		1,77 m
Pituus	Ei tukijalkoja	2,72 m
	Tukijalkojen kanssa	3,35 m
Lavan koko		1,4 m x 2,4 m
Korkeus	Työskentely	11,6 m
	Lava nostettuna	9,7 m
	Lava laskettuna	2,51 m
	Ajo	9,7 m
Nopeus	Normaaliajo	6,1 km/h
	Nopeampi ajo	0,61 km/h
	Nosto (nimelliskuorma)	39 s
	Alempi (nimelliskuorma)	36 s
Renkaat	Vaahdotäytteiset	OTR-tukijalka - 30,5 x 66 cm
Luokitus (vääntömomentti vastaa)		45 %
Taattu äänitehotaso (kun varustettu bensiinikäyttöisellä Hybrid Power Packilla)		92 dB(A)
Taattu äänitehotaso (kun varustettu dieselikäyttöisellä Hybrid Power Packilla)		106 dB(A)
Päästön äänenpainetaso nostolavalla ei saa ylittää 76 dB(A).		
Tärinä - käyttäjän keho ei saa altistua yli 0,5 m/sec <sup>2</sup> värinänopeudelle.		

1115AE\_CE



\* Painot ovat likimääräisiä; määrätty paino löytyy nimikilvestä.

Taulukko 4.3 Omistajan vuositarkastustiedot

										
 Mallinnumero: _____ Sarjanumero: _____										
*			20__	20__	20__	20__	20__	20__	20__	20__
**										

1001AB

Tämä tarra sijaitsee mastossa käyttötuntimittarin alla. Se on täytettävä vuositarkastuksen suorittamisen jälkeen. Älä käytä nostolavaa, jos tarkastusta ei ole kirjattu viimeksi kuluneen 6 kuukauden aikana.

	Kuva	Kuvaus
*		Tarkastuspäivämäärä
**		Tarkastajan allekirjoitus

Taulukko 4.4 Lavan enimmäiskapasiteetit (tasaisesti sijoitettuna)

MALLI		Yhteensä		Jatko-osa		Suurin tuulen nopeus	Kallistuksen rajoittimen asetus (asteet)
		Kapasiteetti	Lavalla olijoiden määrä	Kapasiteetti	Lavalla olijoiden määrä		
6832RTE	Yksi lavan jatko-osa	454 kg	4	136 kg	1	0 m/s	2,5 x 4,5
			2			12,5 m/s	

1116AB\_CE

**HUOMAUTUS:** Lavalla olevat henkilöt ja materiaalit eivät saa ylittää nimelliskuormaa.

Katso lisätiedot ja lisävarusteilla varustetut mallit lavan sivulla olevasta kapasiteetitarrasta.

Taulukko 4.5 Lattian kuormituspaine

MALLI		Nostolavan kokonaispaino	Työlavan kokonaiskuorma		
			Pyörä/ Tukijalan levy	LCP	OUP
		kg	kg	kPa	kg/m <sup>2</sup>
6832RTE renkaille	vähint.*	3780	1675	1340	785
	enint.*	4430	1860	1490	925
	vähint.**	3845	1675	1340	650
	enint.**	4495	1860	1490	760
6832RTE on tukijalan levyille	vähint.**	3845	1675	325	650
	enint.**	4495	1860	360	760

1117AC\_CE

- \* vähint. – Nostolavan kokonaispaino ilman lisävarusteita (ei kellukkeita)  
enint. – Nostolavan kokonaispaino + kaikki lisävarusteet (ei kellukkeita) + täysi kapasiteetti
- \*\* vähint. – Nostolavan kokonaispaino ilman lisävarusteita + kellukkeet  
enint. – Nostolavan kokonaispaino + kaikki lisävarusteet + kellukkeet + täysi kapasiteetti
- LCP – Paikallinen keskitetty paine (Locally Concentrated Pressure)** – ilmaisee, kuinka kova nostolavan rengaspintojen aiheuttama paine on kohdissa, joissa se on suorassa kosketuksessa lattiaan. Lattian pinnan (laatta, matto jne.) on kestävä yllä ilmoitettua arvoa suurempi paine.
- OUP – Tasainen kokonaispaine** ilmaisee keskimääräisen kuorman, jonka kone kohdistaa koko sen alla olevaan pintaan. Käyttöpinnan rakenteiden (palkit jne.) on kestävä ilmoitettua arvoa suurempi paine.
- HUOMAUTUS:**  
Pinnan kestävä LCP tai OUP vaihtelee rakenteesta riippuen, ja sen määrittää rakennekohtaisesti yleensä insinööri tai arkkitehti.

## Lattian kuormituspaino

**Paikallisesti keskitetty paine (LCP):**

Peittoalue = Renkaan kosketuspinta-ala

$$\text{LCP} = \frac{\text{Pyörän maksimikuorma}}{\text{Peittoalue}}$$

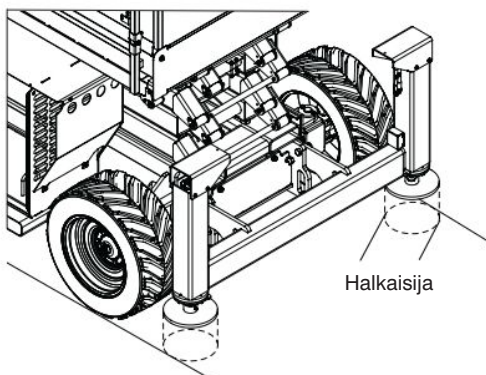
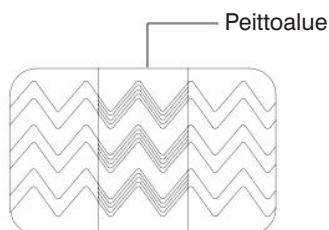
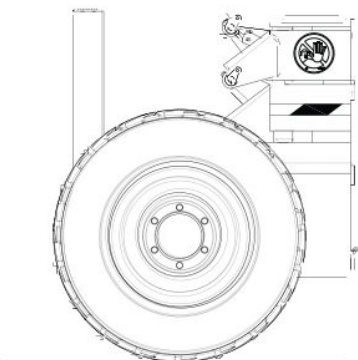
**Tasainen kokonaispaine (OUP):**

Alustan pinta-ala = Pituus x Leveys

$$\text{OUP} = \frac{\text{Nostolavan paino} + \text{kapasiteetti}}{\text{Alustan pinta-ala}}$$

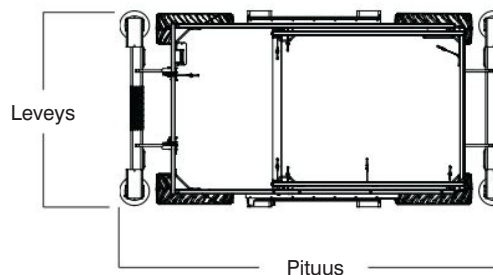
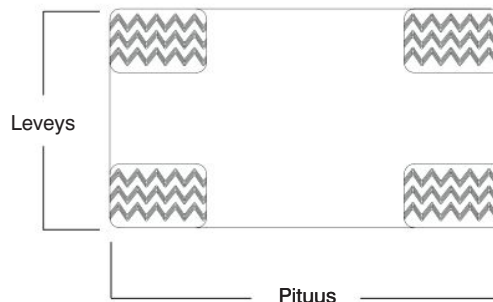
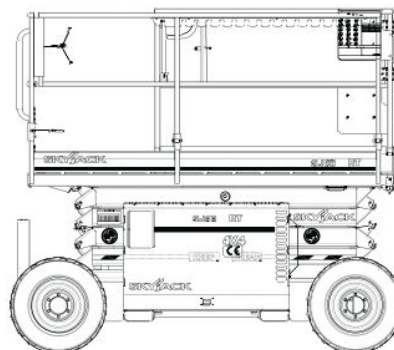
**VAROITUS**

**Erilaisten rengastyypin sekoittaminen tai muunlaisten kuin laitteen mukana toimitettujen renkaiden käyttö voi heikentää laitteen vakautta. Käytä tämän vuoksi vaihtorenkaina ainoastaan Skyjackin hyväksymää rengastyypin. Jos laitteessa ei käytetä hyväkuntoisia samanlaisia hyväksytyjä renkaita, seurauksena voi olla kuolema tai vakava vamma.**

Taulukko 4.6 Käyttäjän päivittäinen tarkastuslista



## KÄYTTÄJÄN PÄIVITTÄINEN TARKASTUSLISTA

Sarjanumero: \_\_\_\_\_  
 Malli: \_\_\_\_\_  
 Tuntimittarilukema: \_\_\_\_\_ Käyttäjän nimi (painokirjaimin): \_\_\_\_\_  
 Päivämäärä: \_\_\_\_\_  
 Kellonaika: \_\_\_\_\_ Käyttäjän allekirjoitus: \_\_\_\_\_

Jokainen kohta on tarkistettava käyttäen Skyjack-käyttöoppaan asianomaista osaa.

Kun kukin kohta on tarkistettu, rastita vastaava ruutu.

**P** - SUORITETTU

**F** - EPÄONNISTUI

**R** - KORJATTU

**NA** - EI SAATAVANA

	NA	P	F	R		NA	P	F	R
<b>Silmämääräiset ja päivittävät huoltotarkastukset</b>					<b>Alusta</b>				
<b>Tarrat</b>					Rungon hitsauspisteet				
<b>Sähköosat</b>					Pyörät/renkaat				
<b>Rajakytkimet</b>					Ohjaussynterit				
<b>Hydrauliikkaosat</b>					Jakoputkisto				
<b>Akku- / sähkökotelo</b>					Raidetanko				
Päävirtakatkaisin					Hätälaskun hakuvarsi				
Alustan ohjauskytkimet					Tikkaat				
Kuorma-/kallistussensori					Tukijalat (jos varusteena)				
Akku					<b>Toimintatestit</b>				
Hydraulipumppu					<b>Alustan ohjauspaneeli</b>				
<b>Moottori- /hydrauliikkakotelo</b>					Testaa päävirtakatkaisin				
Hydraulisäiliö					Testaa lavan/sammutuksen/alustan avainta				
Hydrauliöljy					Testaa hätäpysäytys				
Hydrauliöljyn paluusuodatin					Lavan koenosto- ja laskukytkin				
Pääputki					Koehätälasku				
Vaihteistotyypin virtauserotin					Koerullaus				
<b>Lava</b>					<b>Lavan ohjauspaneeli</b>				
Taljaköyden kiinnittimet					Testaa hätäpysäytys				
Lavassa oleva vaihtovirtapistorasia					Testaa aktivointiliipaisin				
Käyttöoppaat					Testaa lavan nosto/lasku				
Lavan ohjauspaneeli					Testaa laskeutumisvaroitus				
<b>Nostomekanismi</b>					Testaa ohjaus				
Huoltotuki					Testaa ajo				
Saksirakenne					Testaa korkealla ajon nopeus				
Saksipuskurit					Testaa jarrut				
Rullat					Testaa merkinantotorvi				
Nostosylinteri(t)					Testaa kuorman tunnistus				
Saksisuojat					Testaa tukijalat (jos varusteena)				

**Huomautus:**

Ota tästä sivusta kopio tai käy Skyjackin verkkosivuilla:  
[www.skyjack.com](http://www.skyjack.com) josta saa tulostettavan kopion.

1118AB\_CE

Taulukko 4.7 EY-vaatimustenmukaisuusvakuutus

## EY-vaatimustenmukaisuusvakuutus

SKYJACK INC., vakuuttaa omalla vastuullaan, että tuote **ajettava nostolava**

Mallinumero: [\*]

Sarjanumero: [\*]

jota tämä vakuutus koskee, täyttää seuraavien direktiivien vaatimukset:

Konedirektiivi 2006/42/EY

Harmonisoidun eurooppalaisen standardin EN280: 2013 ohjeiden mukaisesti.

Ilmoitettu laitos: [\*]

EY:n tyyppitarkastustodistuksen nro: [\*]

Direktiivi 2014/30/EU

Yhdenmukaistetun eurooppalaisen standardin EN13309:2010 ohjeella

Testauslaboratorio: [\*]

Direktiivi 2000/14/EY (kun varustettu Hybrid Power Packilla):

Nostolava, joka on varustettu dieselmoottorilla, on läpikäynyt sisäisen valmistustarkastuksen.

Taattu suurin äänitehotaso – 106dB

Teknisen valmistustiedoston laadintaan valtuutettu henkilö:

[\*]

Myöntämispaikka:

[\*]

**Huomautus: Vakuutus mitätöityy, jos muutoksia tehdään ilman lupaa.**

Testaus ja hyväksyntä:

Laatu:

[\*] Tietoja saa englanninkielisestä työlävan mukana toimitetusta EY-vaatimustenmukaisuusvakuutuksesta.

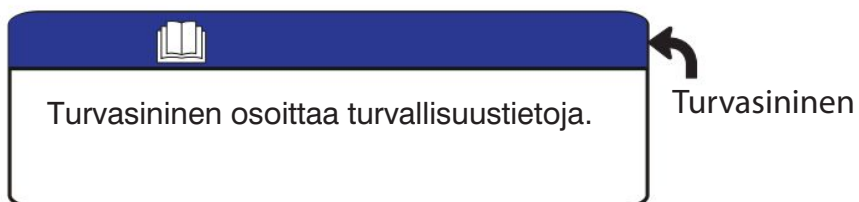
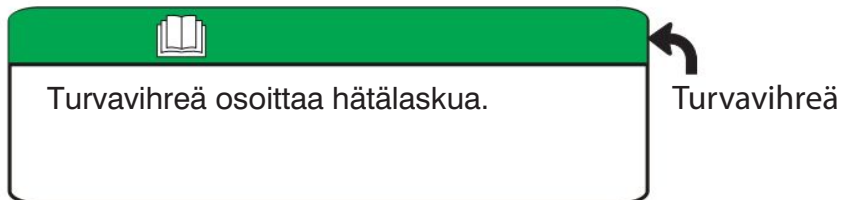
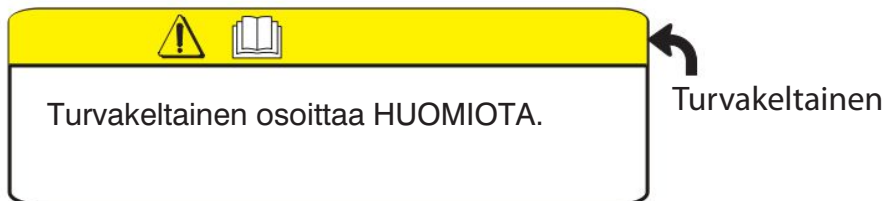
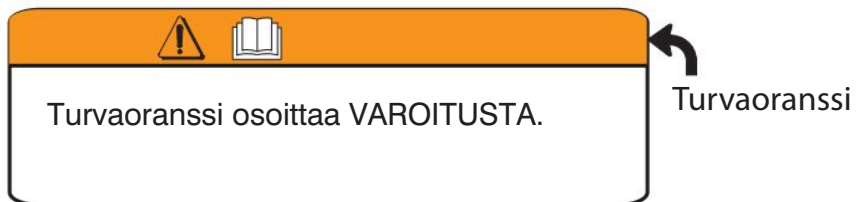

**Tarran kuvateksti**

## Tarrat – Malli 6832RTE

## Akku-/sähkökotelo

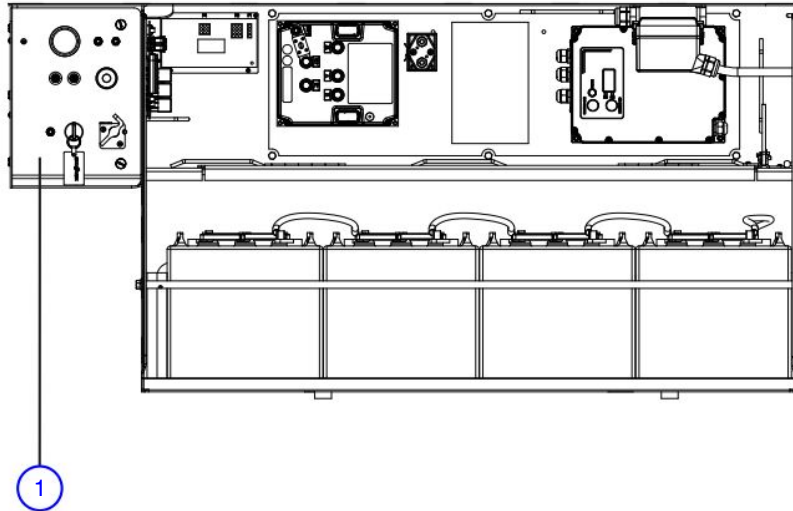



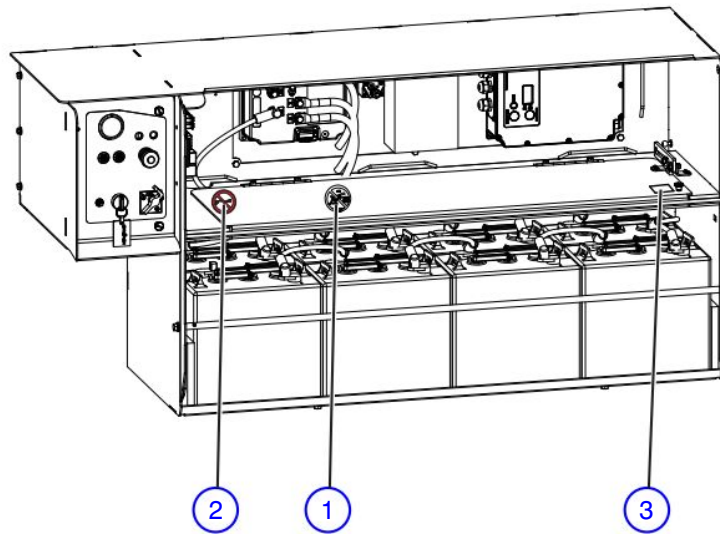

Nro	Tarran kuva	Kuvaus
1		<p><b>Alustan ohjauspaneeli</b></p> <p> h : Karttuva käyttöaika</p> <p> : Akkutaso.</p> <p> : Virhekoodit. Katso virhekoodit huolto-ohjeesta.</p> <p>Valitse  päällä-asento käynnistääksesi HPP (jos varusteena). Valitse  pois-asentoon sammuttaaksesi HPP:n.</p> <p>Valitse "AUTO"-asento aktivoitaksesi HPP:n automaattitilaan. Valitse "M"-asento aktivoitaksesi HPP:n manuaalitilaan.</p> <p>Paina  nollataksesi maavarokkeen.</p> <p>Paina  nollataksesi virtavarokkeen.</p> <p>Paina  vapauttaaksesi ohjaimet (häätäpysäytys).</p> <p>Valo osoittaa ohjainten olevan käytössä.</p> <p>Lue käyttöopas. </p> <p>Valitse  lavan nostamiseen tai  laskemiseen.</p> <p>Valitse  vapauttaaksesi lavaohjaimet tai  vapauttaaksesi alustan ohjauspaneelin.</p> <p>Aseta  pois-asentoon katkaistaksesi kaikkien piirien virran. Aseta  päällä-asentoon käyttääksesi mitä tahansa piiriä.</p>

## Tarrat – Malli 6832RTE

## Akku-/sähkökotelo



Nro	Tarran kuva	Kuvaus
1		<p><b>Varoitus - Sähköisku</b></p> <p>Pysy etäällä. Suurjännite (48V).</p>
2		<p><b>Ei painepesuria</b></p> <p>Älä käytä painepesuria.</p>
3		<p><b>Akun kansilukko</b></p> <p>Käännä nuppia  vasemmalle avataksesi akkutelineen lukon.</p> <p>Käännä nuppia  oikealle lukitaksesi akkutelineen kannen paikalleen.</p>

## Tarrat – Malli 6832RTE

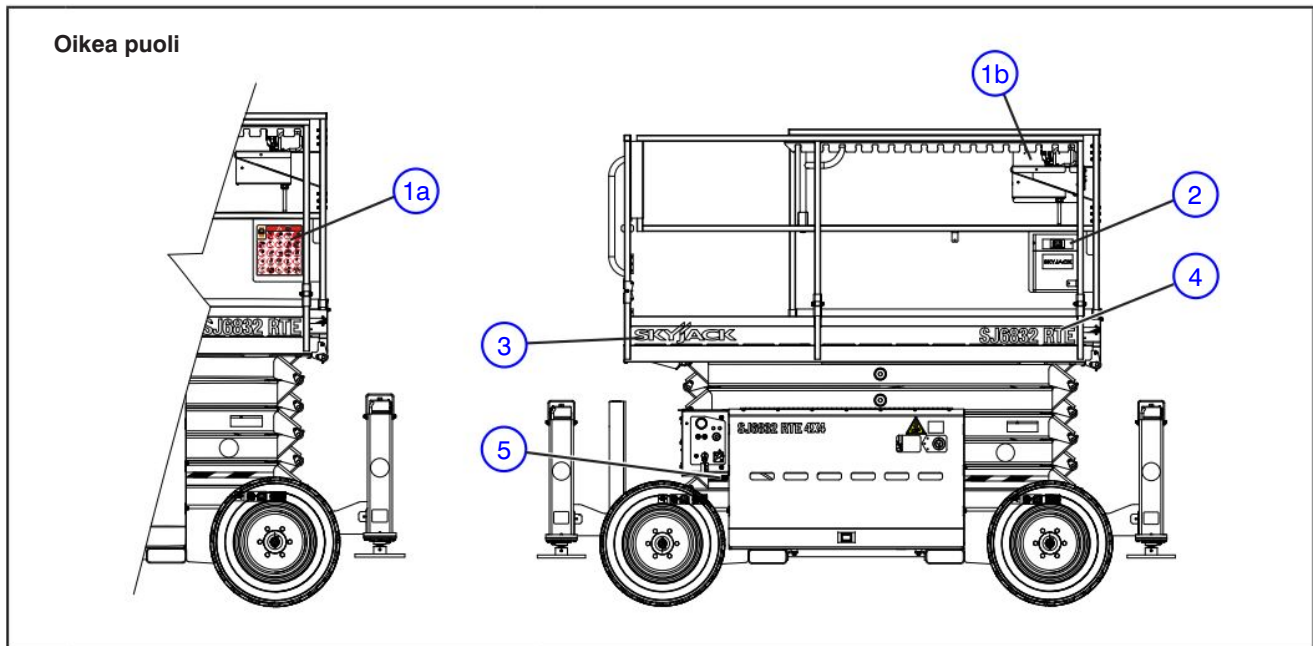





Nro	Tarran kuva	Kuvaus
1a		<b>Vaaran tunnistus</b> Katso <a href="#">kappale 1: Turvallisuussäännöt</a> . Lue ja ymmärrä esitetyt tähän nostolavaan liittyvät riskit ennen käyttöä. Osoittaa käyttöoppaan sijainnin.
1b		<b>Vaaran tunnistus</b> Katso <a href="#">kappale 1: Turvallisuussäännöt</a> . Lue ja ymmärrä esitetyt tähän nostolavaan liittyvät riskit ennen käyttöä.
2		<b>Käyttöoppaan säilytyslaatikko</b> Osoittaa käyttöoppaan sijainnin.
3		<b>Skyjackin logo</b> Skyjack
4		<b>Mallinumero*</b> Tuotetunniste *Mallinumero voi vaihdella. Se ei välttämättä ole esitetynlainen.
5		<b>Huomioliimanauha</b> Huomionauha

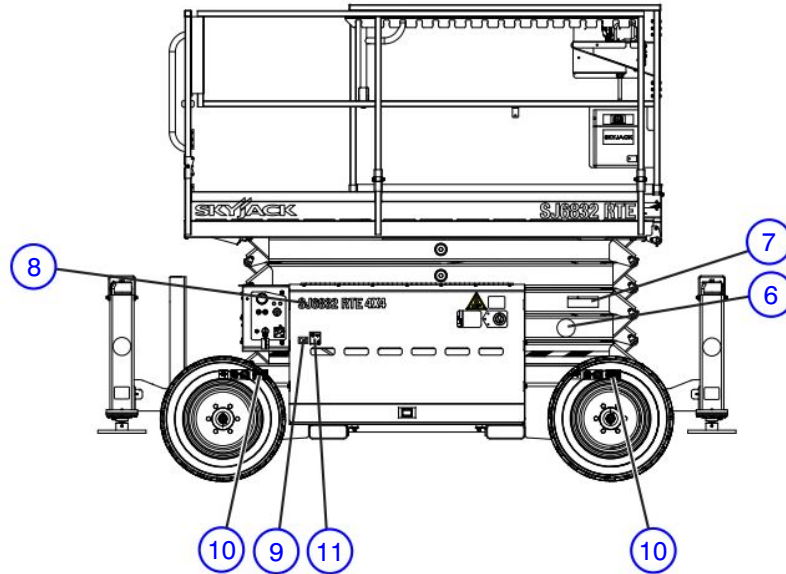



## Tarrat – Malli 6832RTE

Oikea puoli (jatkuu)



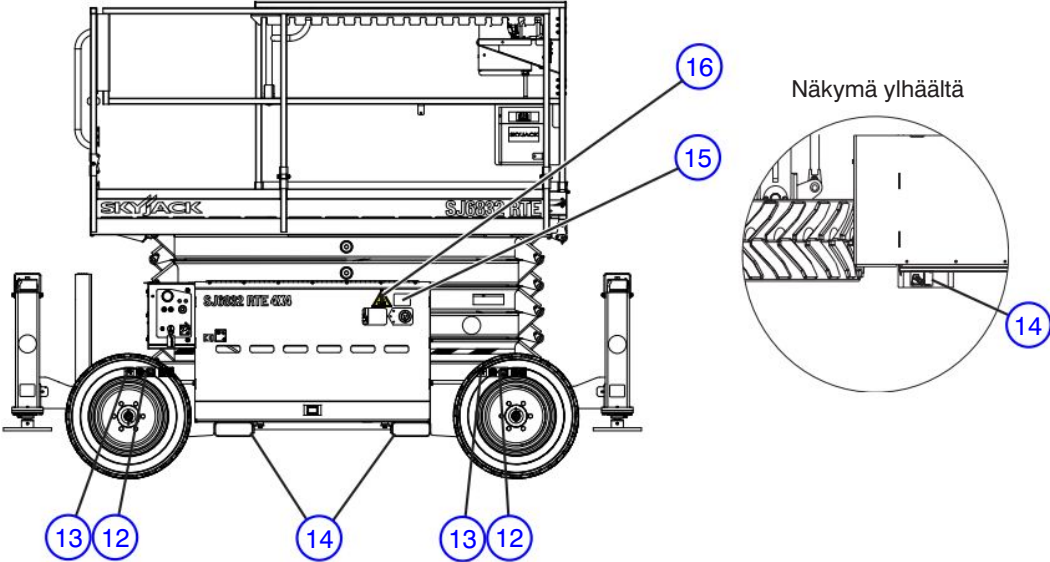
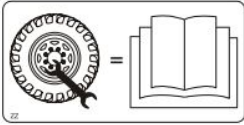
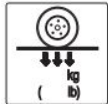

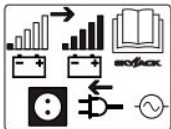
Nro	Tarran kuva	Kuvaus
6		<b>Säilytä etäisyys</b> Säilytä etäisyys. Pysy etäällä nostolavasta, kun se on käytössä.
7		<b>Vuositarkastus</b> Varmista ennen käyttöä, että nostolavalle on tehty vuositarkastus.
8	<b>SJ6832 RTE 4X4</b>	<b>Mallinumero*</b> Tuotetunniste *Mallinumero voi vaihdella. Se ei välttämättä ole esitetynlainen.
9		<b>“CE”</b> Merkki CE-luokituksesta
10		<b>Vaahdotäytteiset renkaat</b> Osoittaa pelkästään vaahdotäytteisiä renkaita.
11		<b>Äänen tehotaso</b> Taattu äänen enimmäistehotaso

## Tarrat – Malli 6832RTE

Nro	Tarran kuva	Kuvaus
<p>Oikea puoli (jatkuu)</p>  <p>Näkymä ylhäältä</p>		
12		<p><b>Renkaiden tekniset tiedot</b> Katso käyttöoppaasta rengastyypin, offsetin, paineen ja vääntömomentin.</p>
13		<p><b>Pyöräkuorma</b> Osoittaa nimellispööräkuorman.</p>
14		<p><b>Nostokohta trukille</b> Aseta trukin piikit kokonaan niille osoitettuun kohtaan nostaaksesi nostolavan.</p>
15		<p><b>Akkujen latausliitäntä</b> Katso käyttöopasta. Liitä vaihtovirtalaite tähän ladataksesi akut.</p>
16		<p><b>Vaihtovirta-akun lataus - HPP (jos varusteena)</b> Katso käyttöohje. Kytke HPP pois päältä ennen kuin liität vaihtovirtalähteen.</p>

## Tarrat – Malli 6832RTE

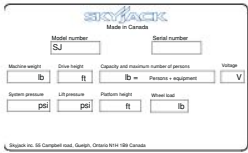
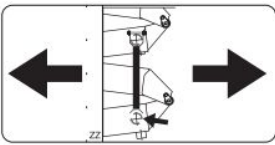
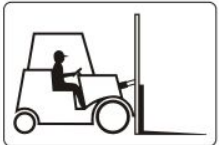
Nro	Tarran kuva	Kuvaus
1		<b>Skyjackin logo</b> Skyjack
2		<b>Huomioliimanauha</b> Huomionauha
3		<b>Sarjanumerokilpi</b> Tuotteen tunnistus ja tekniset tiedot
4		<b>Huoltotuki</b> Pane huoltotuki tähän.
5		<b>Nostokohta trukille</b> Aseta trukin piikit kokonaan niille osoitettuun kohtaan nostaaksesi nostolavan.

## Tarrat – Malli 6832RTE

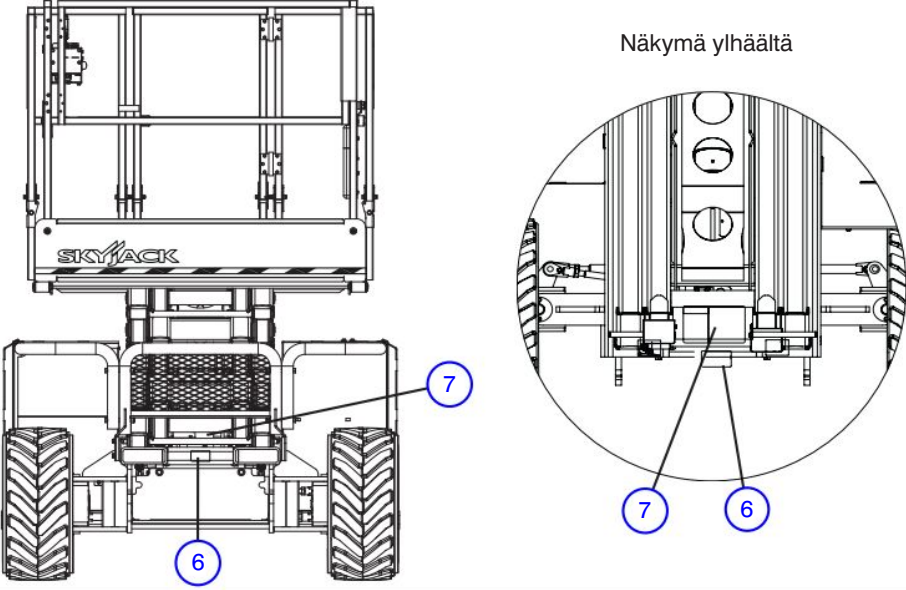
Nro	Tarran kuva	Kuvaus
<p data-bbox="188 255 370 282">Etuapuoli (jatkuu)</p> 	<div data-bbox="220 956 414 1052"> </div> <div data-bbox="454 956 646 1052"> </div> <div data-bbox="263 1359 603 1573"> </div>	<p data-bbox="678 930 949 956"><b>Nosto- ja sidontakohtat</b></p> <p data-bbox="678 991 1268 1017">Vain näitä kohtia saa käyttää nostamiseen ja sitomiseen.</p> <p data-bbox="678 1083 1444 1140"><b>Huoltotuen kiinnittäminen tarkastusta ja kunnossapitoa varten.</b> Katso käyttöopasta.</p> <ol data-bbox="678 1165 1420 1727" style="list-style-type: none"> <li>Poista kaikki tavara lavalta.</li> <li>Nosta lavaa, kunnes tilaa on riittävästi kääntää alas ylöskääntämistä varten.</li> <li>Käännä huoltotuki alas varastointitelineestä pystyasentoon. Laske lavaa, kunnes huoltotuen alareuna nojaa alempaan ristipalkkiin.</li> <li>Huoltotuki on nyt kiinnitetty. (A) Käännä päävirran katkaisin pois-asentoon. (B) Suorita tarkastus/kunnossapito.</li> <li>Käännä päävirran katkaisin päälle päällä-asentoon.</li> <li>Nosta lavaa, kunnes se on riittävän korkealla huoltotuen ylöskääntämistä varten.</li> <li>Käännä huoltotuki ylös ja aseta varastointitelineeseen.</li> <li>Varmista, että lava on täysin laskettu.</li> </ol>



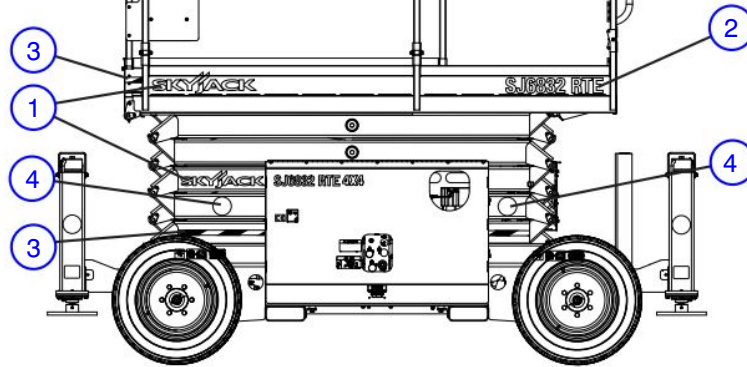

## Tarrat – Malli 6832RTE

Vasen puoli

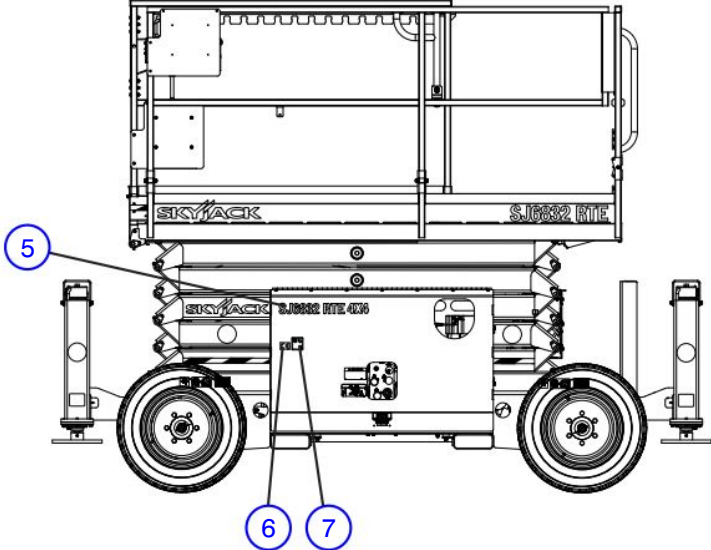

Nro	Tarran kuva	Kuvaus
1		<b>Skyjackin logo</b> Skyjack
2		<b>Mallinumero*</b> Tuotetunniste *Mallinumero voi vaihdella, se ei välttämättä ole esitetynlainen.
3		<b>Huomioliimanauha</b> Huomionauha
4		<b>Säilytä etäisyys</b> Säilytä etäisyys. Pysy etäällä nostolavasta, kun se on käytössä.

## Tarrat – Malli 683RTE

Nro	Tarran kuva	Kuvaus
5	 <p>Vasen puoli (jatkuu)</p>	<p><b>Mallinumero*</b></p> <p>Tuotetunniste *Mallinumero voi vaihdella, se ei välttämättä ole esitetynlainen.</p>
6		<p>“CE”</p> <p>Merkki CE-luokituksesta</p>
7		<p><b>Äänen tehotaso</b></p> <p>Taattu äänen enimmäistehotaso</p>

## Tarrat – Malli 6832RTE

## Vasen puoli (jatkuu)

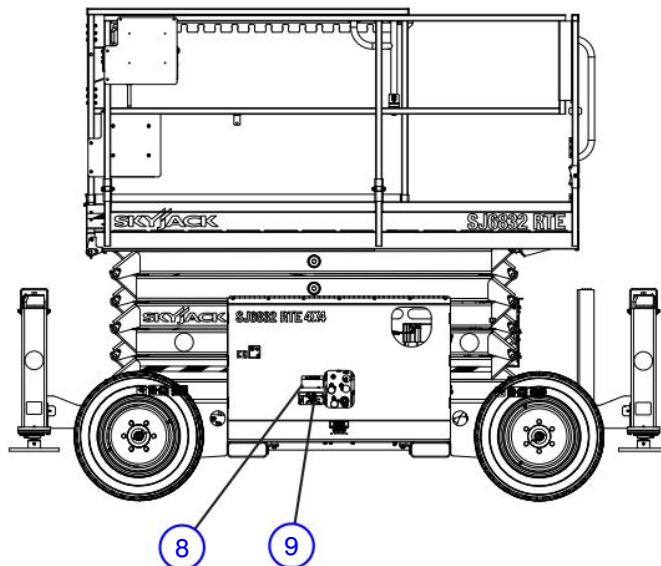

Nro	Tarran kuva	Kuvaus
8		<p><b>Vinssaus/hinaus/työntö</b> Katso käyttöopasta.</p> <ol style="list-style-type: none"> <li>Kiinnitä tai kiilaa pyörät nostolavan vierimisen estämiseksi.</li> <li>Käännä päävirran katkaisin pois-asentoon.</li> <li>Paikallista rullausventtiili, jarruventtiili ja pumppu.</li> <li>Avaa rullausventtiili kääntämällä sitä vastapäivään.</li> <li>Paina musta nuppi sisään.</li> <li>Pumppaa liikuttamalla punaista nuppia sisään ja ulos, kunnes se tuntuu panevan tukevasti vastaan. Jarru on nyt vapautettu.</li> <li>Työnnä/hinaa/vinssaa haluttuun paikkaan.</li> <li>Kiinnitä tai kiilaa pyörät nostolavan vierimisen estämiseksi.</li> <li>Palauta jarru vetämällä musta nuppi ulos.</li> <li>Sulje rullausventtiili kääntämällä sitä myötäpäivään.</li> </ol>
9		<p><b>Hätälaskujärjestelmä</b> Katso käyttöopasta.</p> <ol style="list-style-type: none"> <li>Käännä päävirran katkaisin pois-asentoon.</li> <li>Avaa nostosylinterin pitoventtiilit, jotka sijaitsevat kunkin sylinterin pohjassa: jos suurempaa ulottuvuutta vaaditaan, käytä hätälaskusauvaa joka sijaitsee alustan päällä: (A) työntämällä (B) kääntämällä uritettua nuppia vastapäivään.</li> <li>Laske lava vetämällä hätälaskuventtiili ulos sijaitsee moottorin/ hydraulisen alustan ulkopuolella.</li> </ol>

## Tarrat – Malli 6832RTE

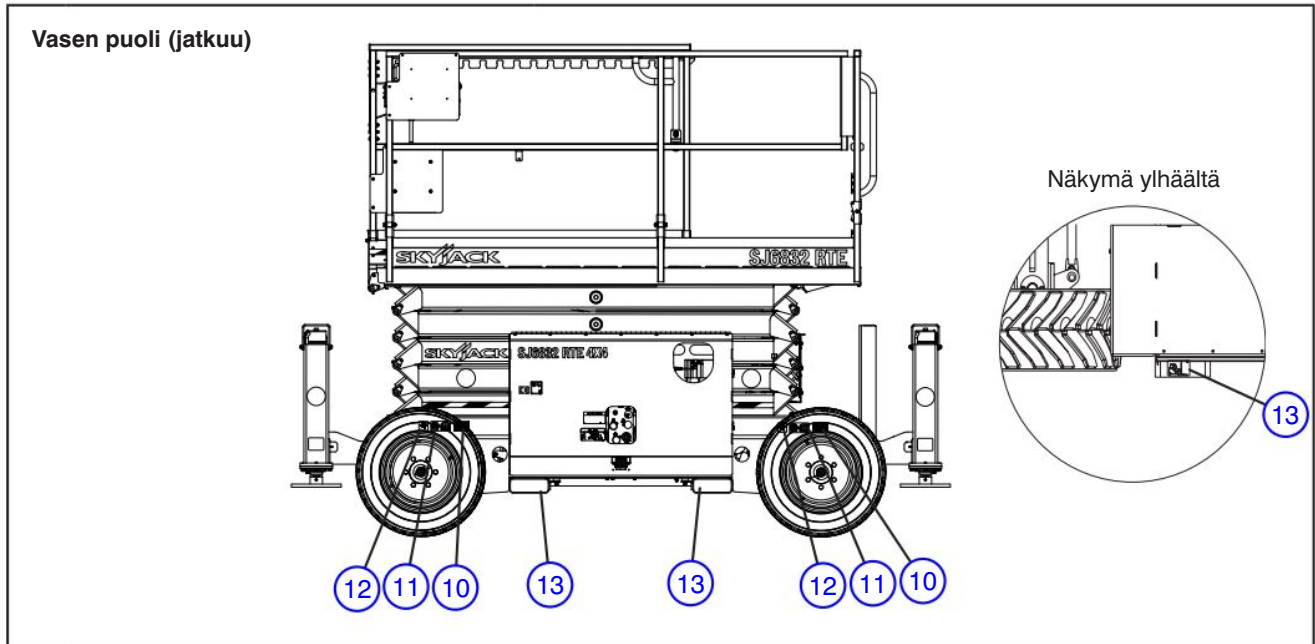

Nro	Tarran kuva	Kuvaus
10		<b>Vaahdotäytteiset renkaat</b> Osoittaa pelkästään vaahdotäytteisiä renkaita.
11		<b>Renkaiden tekniset tiedot</b> Katso käyttöoppaasta rengastyypin, offsetin, paineen ja vääntömomentin.
12		<b>Pyöräkuorma</b> Osoittaa nimellispöräkuorman.
13		<b>Nostokohta trukille</b> Aseta trukin piikit kokonaan niille osoitettuun kohtaan nostaaksesi nostolavan.

## Tarrat – Malli 6832RTE

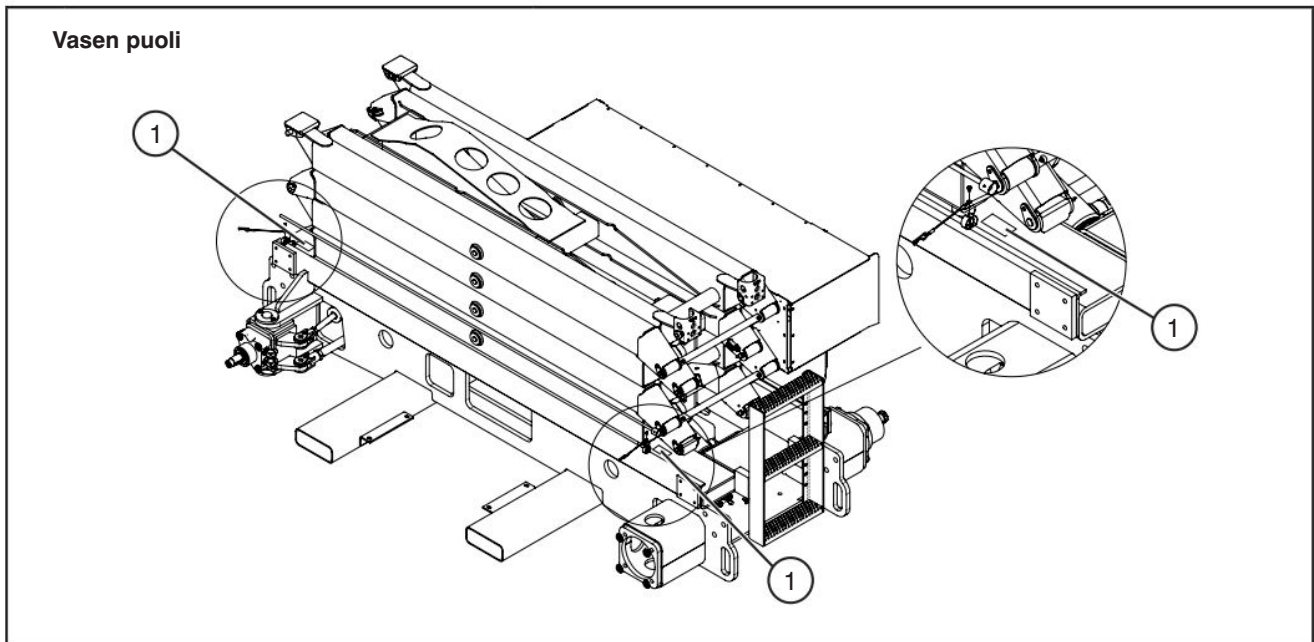

Nro	Tarran kuva	Kuvaus
1		<p><b>Hätälaskun hakuvarsi</b></p> <p>Kiinnitä hätälaskun hakuvarsi paikalleen.</p>



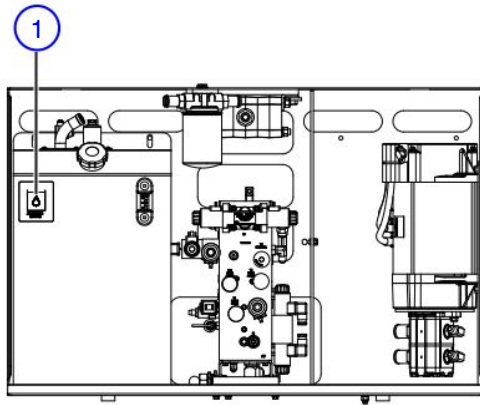

## Tarrat – Malli 6832RTE

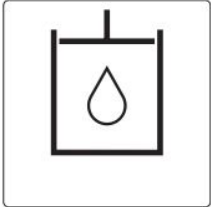
## Moottori-/hydrauliikkakotelo



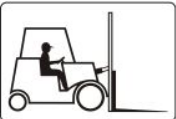

Nro	Tarran kuva	Kuvaus
1		<p><b>Hydrauliöljy ATF Dexron III</b></p> <p>Hydrauliöljyn vaihtamiseen kelpaa ainoastaan ATF Dexron III.</p>

## Tarrat – Malli 6832RTE

Nro	Tarran kuva	Kuvaus
1		<p><b>Käyttäjän päivittäinen tarkastus.</b> Katso käyttöopasta.</p> <p>Suorita silmämääräinen tarkastus ja toimintotestin jokaisen vuoron alussa. Katso <a href="#">kappale 4: Käyttäjän päivittäinen tarkastuslista</a>.</p>
2		<p><b>Ei koruja</b></p> <p>Huomio - Älä käytä koruja.</p>
3		<p><b>Varoitus - Ei saa muuttaa</b></p> <p>Älä muunna rajakytkimiä ja muita turvalaitteita tai poista niitä käytöstä</p>
4		<p><b>Nostokohta trukille</b></p> <p>Aseta trukin piikit kokonaan niille osoitettuun kohtaan nostaaksesi nostolavan.</p>
5		<p><b>Nosto- ja sidontakohdat</b></p> <p>Vain näitä kohtia saa käyttää nostamiseen ja sitomiseen.</p>

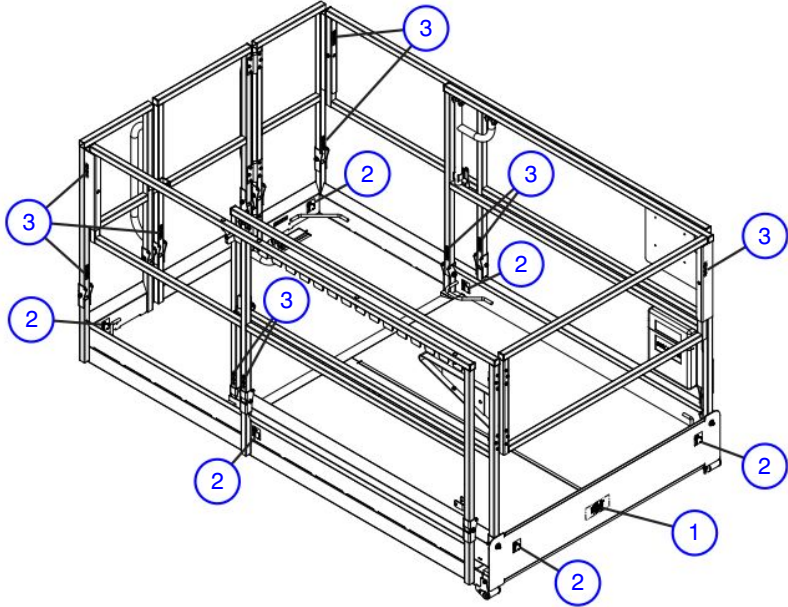
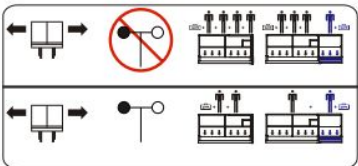
## Tarrat – Malli 6832RTE

Nro	Tarran kuva	Kuvaus
	<p data-bbox="183 255 367 286">Alustan näkymä</p> 	
1		<p data-bbox="678 919 893 950"><b>Lavan kapasiteetti*</b></p> <p data-bbox="678 970 1053 1001">Lavan kapasiteettitarra 6832RTE:lle.</p> <p data-bbox="678 1032 1428 1175">Kunkin kokoonpanon nimelliskuorma on osoitettu. Nimelliskuorma sisältää sekä henkilöiden että materiaalin painon. Henkilöiden enimmäismäärä kussakin kokoonpanossa on kuvatuslainen. Älä ylitä kokonaispainoa tai henkilöiden enimmäismäärää. Lastaa lava tasaisesti. *Lavan kapasiteetti vaihtelee eri nostolavojen osalta.</p> <p data-bbox="678 1195 1037 1226"><b>Vaaka-suoran kuorman luokitus*</b></p> <p data-bbox="678 1257 1396 1318">Älä ylitä osoitettua sivukuormaa. Käytä ainoastaan tuulen ollessa alle osoitetun nopeuden.</p> <p data-bbox="678 1318 1364 1369">*Vaaka-suoran kuorman luokitus voi vaihdella, mutta se ei saa olla esitetynlainen.</p>
2		<p data-bbox="678 1441 1093 1471"><b>Putoamisenestosuojan kiinnityspiste</b></p> <p data-bbox="678 1502 1220 1533">Mitoitettu yhtä (1) henkilöä varten per kiinnityspiste.</p>
3		<p data-bbox="678 1624 957 1655"><b>Raidenupit (pystysuorat)</b></p> <p data-bbox="678 1686 1348 1737">VAROITUS! Putoamisvaara. Varmista, että saranoidut kaiteet on asianmukaisesti kiinnitetty tapeilla.</p>



## Tarrat – Malli 6832RTE

## Lavan ohjauspaneeli

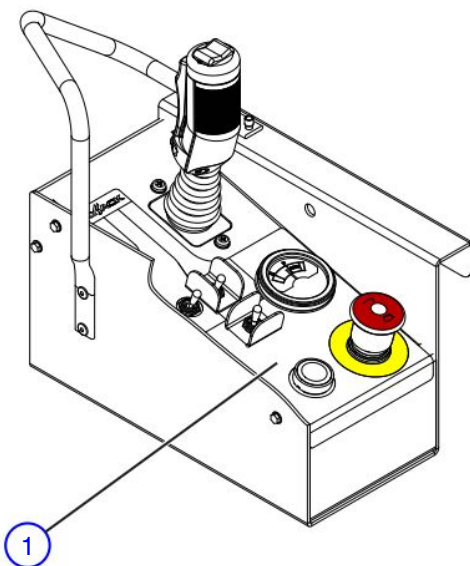

Nro	Tarran kuva	Kuvaus
1		<p><b>Lavan ohjauspaneeli</b></p> <p>Purista  liipaisinta ohjaimen aktivoimiseksi.</p> <p>Käytä  keinukytkintä ohjaamiseen.</p> <p>Liikuta ohjainta eteenpäin  nostaaksesi tai taaksepäin  laskeaksesi lavaa.</p> <p>Liikuta ohjainta eteenpäin  ajaaksesi eteenpäin tai taaksepäin  ajaaksesi taaksepäin.</p> <p>Valitse  päällä-asento käynnistääksesi HPP:n. Valitse  pois-asentoon sammuttaaksesi HPP:n.</p> <p>Valitse joko  ajotila alhaisella nopeudella (suuri vääntömomentti) tai  ajotila suurella nopeudella (pieni vääntömomentti).</p> <p>Valitse joko  nostotila tai  ajotila.</p> <p>Paina  äänimerkin soittamiseksi.</p> <p>Paina  vapauttaaksesi ohjaimet (häätäpysäytys).</p> <p>Valo osoittaa ohjainten olevan käytössä.</p> <p>Lue  käyttöohje.</p>

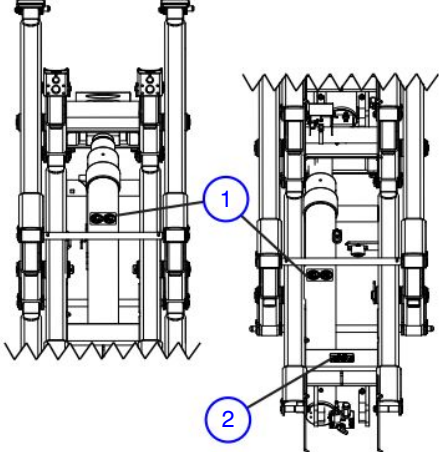
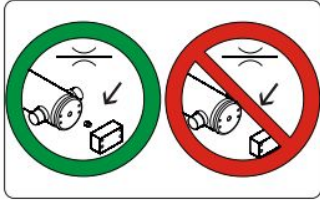
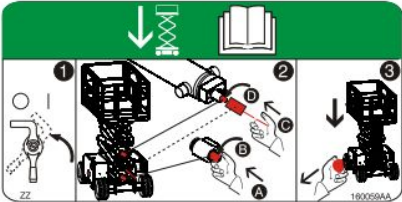

## Tarrat – Malli 6832RTE

Nro	Tarran kuva	Kuvaus
	<p data-bbox="185 257 352 284">Nostosylinterit</p> 	
1		<p data-bbox="678 885 906 911"><b>Suuaukko asennettu</b></p> <p data-bbox="678 938 1008 964">Suuaukon asennuksen varoitus</p>
2		<p data-bbox="678 1375 912 1402"><b>Hätälaskujärjestelmä</b></p> <p data-bbox="678 1404 887 1430">Katso käyttöopasta.</p> <ol data-bbox="678 1457 1428 1763" style="list-style-type: none"> <li data-bbox="678 1457 1150 1483">Käännä päävirran katkaisin pois-asentoon.</li> <li data-bbox="678 1514 1428 1682">Avaa nostosylinterin pitoventtiilit, jotka sijaitsevat kunkin sylinterin pohjassa: jos suurempaa ulottuvuutta vaaditaan, käytä hätälaskusauvaa joka sijaitsee alustan päällä: (A) työntämällä (B) kääntämällä uritettua nuppia vastapäivään.</li> <li data-bbox="678 1712 1358 1763">Laske lava vetämällä hätälaskuventtiili ulos sijaitsee moottorin/ hydraulisen alustan ulkopuolella.</li> </ol>

## Tarrat – Malli 6832RTE – Vaihtoehdot ja lisälaitteet

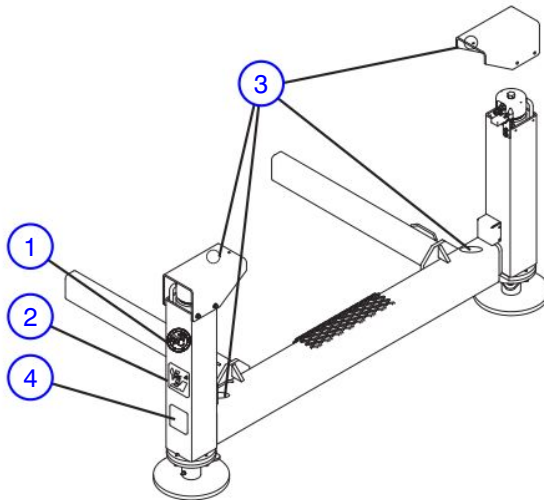
## Tukijalat

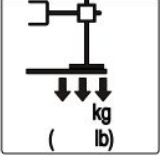

Nro	Tarran kuva	Kuvaus
1		<p><b>Säilytä etäisyys</b></p> <p>Säilytä etäisyys. Pysy etäällä nostolavasta, kun se on käytössä.</p>
2		<p><b>Puristumisvaara</b></p> <p>Vaara - Puristumisvaara</p>
3		<p><b>Varoitus - Ei saa muuttaa</b></p> <p>Älä muunna rajakytkimiä ja muita turvalaitteita tai poista niitä käytöstä</p>
4		<p><b>Tukijalan kuorma</b></p> <p>Osoittaa tukijalan nimelliskuorman.</p>

## Tarrat – Malli 6832RTE – Vaihtoehdot ja lisälaitteet

## Tukijalkojen ohjauspaneeli

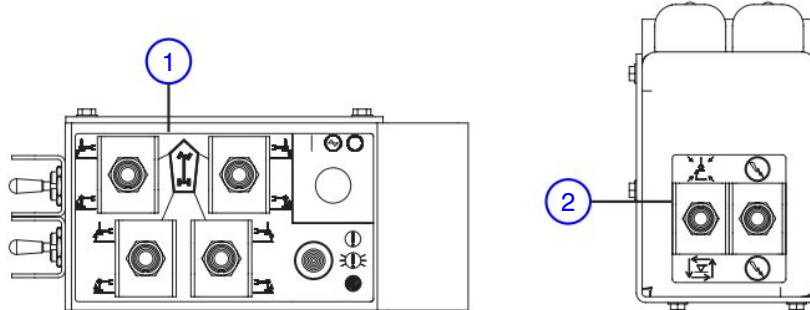

Nro	Tarran kuva	Kuvaus
1		<p><b>Manuaalinen tukijalan ohjauspaneeli</b></p> <p>Valitse  taita sisään tai  avaa kullekin tukijalalle.</p> <p>Osoittaa nostojärjestelmän tilaa:</p> <ul style="list-style-type: none"> <li> <b>Pois:</b> Tukijalat täysin sisäänvedettyinä.</li> <li> <b>Vilkuttaa nopeasti:</b> Tukijalat on ulosvedettyinä mutta lava ei ole suorassa.</li> <li> <b>Vilkkuu:</b> Tukijalat on ulosvedettyinä mutta lava ei ole vielä suorassa.</li> <li> <b>Palaa koko ajan:</b> Tukijalat on ulosvedettyinä ja lava on suorassa.</li> </ul>
2		<p><b>Automaattinen tukijalan ohjauspaneeli</b></p> <p>Valitse  taittaaksesi kaikki tukijalat sisään tai  avataksesi kaikki tukijalat automaattisesti.</p> <p>Valitse  mahdollistaaksesi manuaalisen tai automaattisen tukijalkojen ohjaimet.</p>

## Tarrat – Malli 6832RTE – Vaihtoehdot ja lisälaitteet

## Ilmantulovaihtoehto

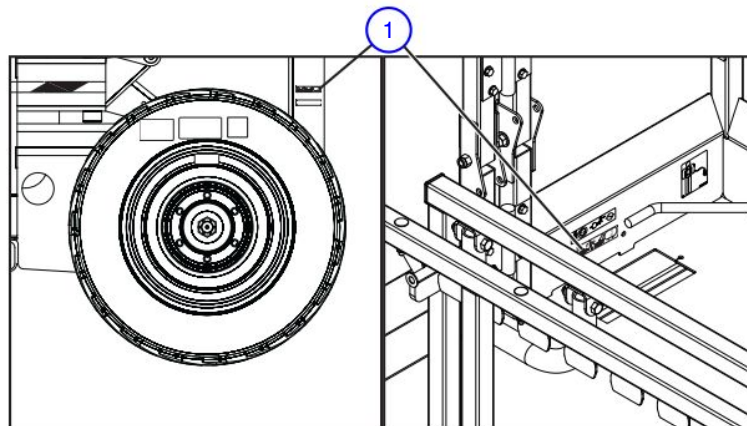

Nro	Tarran kuva	Kuvaus
1		<p><b>Kytke ilmantulo</b></p> <p>Kytke lavan ilmantulo tähän.</p>

## Tarrat – Malli 6832RTE – Vaihtoehdot ja lisälaitteet

## Hybrid Power Pack (HPP) - Bensiini

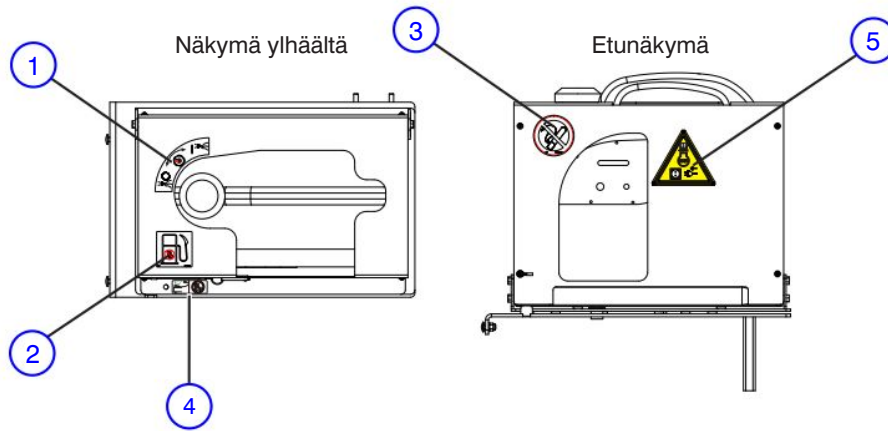



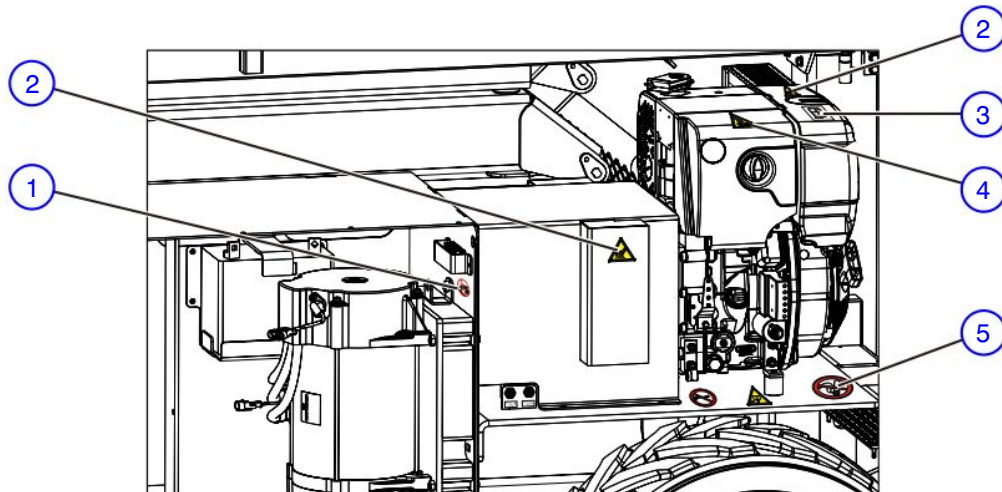

Nro	Tarran kuva	Kuvaus
1		<b>Ilman sisäänvirtaus päällä/pois-kytkin</b> Katso Hybrid Power Pack (HPP) ohjekirjasta.  Aseta <b>I</b> päällä-asento käynnistääksesi ilman sisäänvirtauksen. Aseta <b>O</b> pois-asento sammuttaaksesi ilman sisäänvirtauksen.
2		<b>Lyijytön polttoaine</b> Käytä vain lyijytöntä, 87 oktaanin polttoainetta.
3		<b>Tupakointi kielletty</b> Tämän tarran läheisyydessä ei saa tupakoida.
4		<b>Lukitse tappi paikalleen</b> Varmista että HPP on lukittu paikalleen asettamalla lukitustappi.
5		<b>Vaihtovirta-akun lataus - HPP (jos varusteena)</b> Katso käyttöohje.  Kytke HPP pois päältä ennen kuin liität vaihtovirtalähteen.

## Tarrat – Malli 6832RTE – Vaihtoehdot ja lisälaitteet

## Hybrid Power Pack (HPP) - Diesel

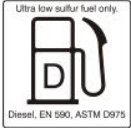



Nro	Tarran kuva	Kuvaus
1		<b>Varoitus - Sähköisku</b> Pysy loitolla. Korkea jännite.
2		<b>Kuuma pinta</b> Älä koske.
3		<b>Vain ultra-vähärikkinen diesel</b> Vain ultra-vähärikkinen diesel
4		<b>Vaihtovirta-akun lataus - HPP (jos varusteena)</b> Katso käyttöohje. Kytke HPP pois päältä ennen kuin liität vaihtovirtalähteen.
5		<b>Tupakointi kielletty</b> Tämän tarran läheisyydessä ei saa tupakoida.

## Tarrat – Malli 6832RTE – Vaihtoehdot ja lisälaitteet

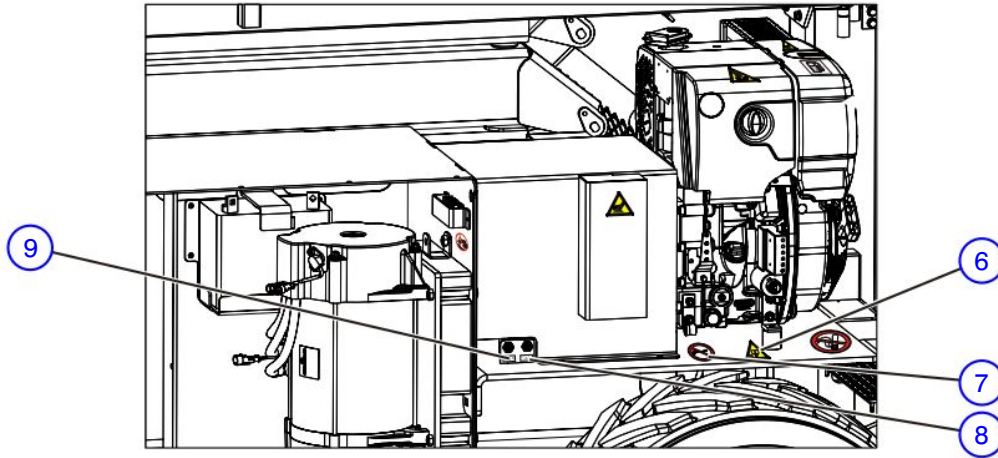
## Hybrid Power Pack (HPP) - Diesel (jatkuu)



Nro	Tarran kuva	Kuvaus
6		<p><b>Öljynpoisto</b> Poista öljy tästä.</p>
7		<p><b>Ei painepesuria</b> Älä käytä painepesuria.</p>
8		<p><b>Virran automaattisulake</b> Paina nollataksesi virran automaattisulakkeen.</p>
9		<p><b>Maadoitettu automaattisulake</b> Paina nollataksesi maadoitetun automaattisulakkeen.</p>



## 6.0 Skyjackin ominaisuuksia

Skyjack-koneesi voi olla varustettu seuraavilla ominaisuuksilla:



Jokaisen Skyjack-koneen sydämessä hyväksi todetut ja yksinkertaistetut, Skyjackin värikoodattua ja numeroitua johdotusjärjestelmää käyttävät ohjausjärjestelmät tekevät koneidemme vianmäärityksestä ja korjauksesta vaivatonta. – Musta nro 14 on nostotoimintoa varten mallissa 3219, ja se on sama nostotoiminto myös mallissa 63AJ. Analogisen ohjausjärjestelmän käyttö sallii Skyjack AWP:den toimia hyödyntämällä yksinkertaistettua järjestelmää, jossa on vähemmän ja halvempia osia – vähemmän huoltotöitä ja alhaisemmat kustannukset.



Kalusto, jonka ominaisuudet ja toiminnallisuudet sallivat sinun ja asiakkaidesi tehdä enemmän, on elintärkeä osa hyödyntämisyhtälöä. Skyjack tarjoaa laajan valikoiman lisälaitetuotteita parantamaan lisää tiettyjen tuotteiden sopeutumiskykyä ja sinun kykyäsi tarjota todella joustava vuokravaihtoehto.





**SKYJACK™**

[www.skyjack.com](http://www.skyjack.com)